



寿人济世

CSR 2015
企业社会责任报告
CORPORATE SOCIAL RESPONSIBILITY REPORT



C 目录 CONTENTS

01

总裁微访谈

02

责任理念

报告说明

本报告是东阿阿胶股份有限公司向社会公开发布的 2015 年度社会责任报告。

本报告旨在真实反映东阿阿胶股份有限公司 2015 年度社会责任的发展与实践，向股东、员工、政府、客户、合作伙伴、社区公众等利益相关方公开报告企业运行情况，帮助利益相关方深入透视东阿阿胶的社会责任实践活动。东阿阿胶社会责任报告自 2009 年 4 月首度发布后，每年定期发布，目前已发布 7 期。

本报告时间跨度为 2015 年 1 月 1 日至 2015 年 12 月 31 日，与公司 2015 年度报告同时披露。报告内容所涉及的财务数据以及所覆盖的范围与《东阿阿胶股份有限公司 2015 年年度报告》相符。报告内容向利益相关方展示了东阿阿胶在企业战略发展、公司治理、经济责任、环境保护、质量安全、员工发展、文化活动、社会公益方面的措施。下一份报告将于 2016 年出版。

为便于表述和阅读，报告中的东阿阿胶股份有限公司根据行文具体情况，简称为“东阿阿胶”、“公司”和“我们”。东阿阿胶的控股、参股企业在报告中简称为“下属企业”、“成员企业”。

本报告数据来源为东阿阿胶股份有限公司及下属子公司提供。

本次报告以中文简体编制印刷，分为纸质版和电子版两种形式。电子版可在深圳证券交易所网站查阅获取。

如果您想进一步了解公司实施社会责任理念、战略及相关活动，请登录东阿阿胶股份有限公司网站 www.dongeejiao.com。

若您在阅读过程中有任何意见或建议，请通过以下方式联系我们：

联系人：杨阳 王鹏

电子邮箱：irm@dongeejiao.com

地址：山东省东阿县阿胶街 78 号

邮编：252201

电话：0635-3264069

传真：0635-3264069

03

东阿阿胶——战略与发展

——突破卓越 再造阿胶
发展成果
本年度发展里程碑事件

04

质量为本 道地为魂

——打造全产业链质量体系
走在前端的食品安全体系
全产业链质量控制
质量软实力支撑价值回归

05

创新赋能古老品牌再造辉煌

——传承与创新 阿胶事业源远流长
毛驴资源研发创新
产品研发
智能化生产

06

绿色环保共建美丽家园

——倡导节能减排、循环发展
环境管理
资源循环利用
降污减排

07

利益相关方

——责任当先 砥砺前行
对股东
对商业伙伴
对消费者
对员工
对社区

08

公司荣誉

品牌荣誉
文化建设
质量科技
行业地位
商业领袖风采

09

2016：新起点



01

总裁微访谈

1、您在多个场合提到要积极推进全产业链发展，那么东阿阿胶的全产业链发展体现在哪些方面？公司怎样推进这一发展战略？

大家可能都注意到了阿胶行业最近几年所面临的驴皮原料短缺问题，作为一家以阿胶产业作为核心主业的企业，我们认为，要想彻底地解决驴皮供应问题，就必须建设“全产业链”。

把驴资源完整地利用起来，让养殖户在各个链条上都能获益、把毛驴当药材来养。同时，向下开发以驴肉为核心的食品加工和餐饮产业，进行毛驴活体循环开发，发掘驴奶、驴血、驴尿、驴胎盘等附加产品的市场潜力，大幅度地提升毛驴的经济价值，从而完成毛驴的商业化转型。这就是东阿阿胶的“全产业链”，也是东阿阿胶独特的“活体循环开发的闭环驴”计划。

打造全产业链，需要行业的标准化发展。东阿阿胶已牵头全国 26 家企业和科研单位成立“国家驴产业技术创新战略联盟”，开展全世界首个“毛驴全基因测序”研究，为阿胶生产设立质量门槛，提升整个行业的技术含量和质量水平。未来，每一张驴皮原料、每一份阿胶产品都会有一张“基因身份证”。

2、中国中药协会阿胶专业委员会的成立对阿胶行业意义重大，作为阿胶专业委员会的主要成员之一，东阿阿胶将会对行业做出哪些贡献？

作为一家有 3000 年历史积淀的民族品牌，东阿阿胶认为自己有义务，也应该为整个行业的可持续健康发展做出自己的贡献。

这几年，国内很多大消费行业都面临过不同程度的行业性危机，部分酿成了灾难，如乳品行业、月饼行业……。我们阿胶行业也不例外，先后经历了两次大的冲击，一度令整个行业的声誉蒙尘。

我们认为，要实现行业长期的、整体的繁荣，必须先提升行业的抗风险能力，我们希望能够从这个方面为行业做一些事情。

作为阿胶专业委员会成员，我们将着力于开展非物质文化遗产生产性保护，开展传统工艺和经典配方的现代化研究，推动阿胶产业结构调整升级。我们将严格遵守阿胶专业委员会的“管理办法”、“诚信宣言”和“自律公约”，与行业进行公司阿胶生产、经营管理等方面的经验分享和交流，进行优势经验的相互借鉴，规范行业生产与竞争，以维护良好的行业秩序，推动阿胶行业的持续、稳定、健康发展。

当我们这样做的时候，我们在内心秉持了这样一个信念，那就是真正的行业龙头应该做一些有利于行业整体长期发展的事情。应该说，十年前，同业间都是竞争对手，到了今天，东阿阿胶自己提升得非常快，已经跑到前面去了，我们开始感觉到光自己跑得快不行，应该要拉上同业作为伙伴，大家一起往前跑，共同把行业做大，将竞争由行业内转变为向行业外、向国际市场竞争，打造一个更大的市场，更高的格局，这样才有意义。

因此，为了保持整个行业的发展繁荣，东阿阿胶希望做大阿胶品类而不仅仅是做大品牌，以此引领行业发展，这是我们的选择。我们倡议在“健康中国”战略升级的背景下，行业之间、企业之间携手同心，共同促进阿胶产业的长期繁荣发展，推动“健康中国梦”的实现。

3、大健康产业领域的“互联网+”已然成为当前行业最热门概念，东阿阿胶也提出了打造“互联网+”下的“阿胶+”，具体的战略和步骤是什么？

东阿阿胶的品牌是古老的，但我们的基因、我们的文化是充满创新禀赋与活力的。身处这样一个充满变革和创新的年代，我们应该拥抱每一个带给行业更多发展势能的机会。

我现在思考更多的是两类问题，一是行业生态系统建设；二是寻求东阿阿胶商业模式的创新，创新之一就是“阿胶+”。我很高兴地告诉大家，目前东阿阿胶在打造“互联网+”下的“阿胶+”上已经迈出了重要的一步。我们对阿胶配方进行了系统整理，梳理出 3000 多个带有阿胶的方子，其中有 200 多个食疗方，100 多个膏方。下一步，东阿阿胶会以小复方的模式，如“阿胶+”铁、钙、维生素等，进一步做大市场。

通过组建电子商务公司，我们正在建设一个集传播、品牌、消费者体验服务及商品销售一体化的立体化平台。如今该平台已积累了 100 多万会员。线上、线下互动的“O2O 模式”也为东阿阿胶提供了全新的营销模式和发展模式。我们会继续加大与东阿阿胶优势和行业属性高度匹配的互联网计划的研究开发，以“互联网+”下的“阿胶+”，赋予东阿阿胶未来更大的发展空间。

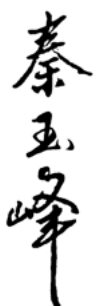

总裁：

02

责任理念

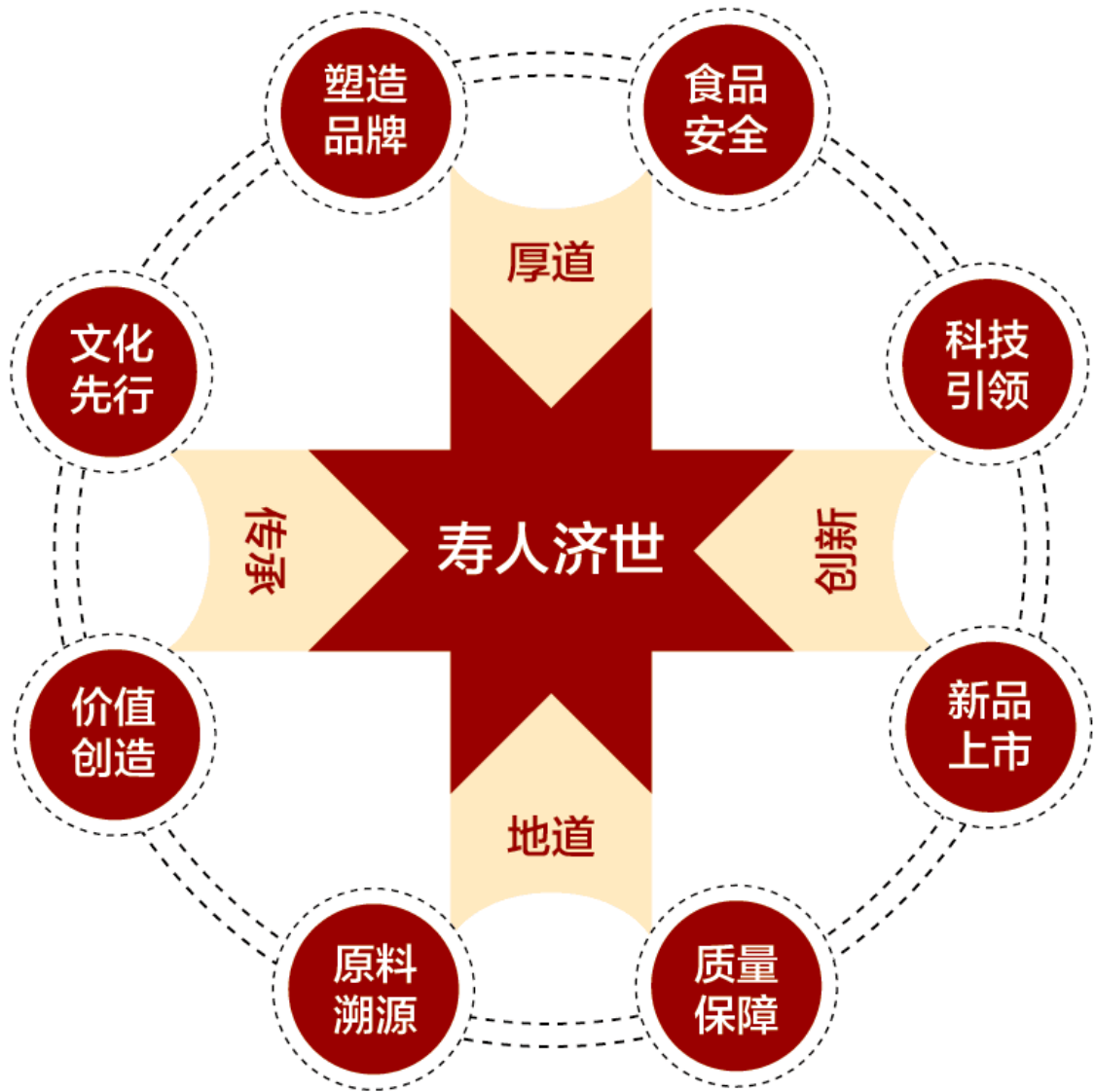

一家公司除了追求利润外，还应该有更高的目标，我们的目标就是“寿人济世”。
“寿人济世”不仅是东阿阿胶的公司使命，也是中药企业的最高道德。

——东阿阿胶总裁秦玉峰

03

东阿阿胶——战略与发展

——突破卓越 再造阿胶

2015年是公司“十二五”的卓越年，也是收官之年，“十二五”期间，公司快速发展，实现了第二轮再造一个东阿阿胶的战略目标。公司销售收入达到54.5亿元，较“十二五”初增长1.2倍，净利润16.4亿元，增长1.8倍。

发展成果

★经济指标



★品牌价值

2011年，东阿阿胶品牌知名度达89.8%，相比竞争品牌，优势明显。

2012年，连续五届蝉联健康中国药品品牌榜补益类榜首。

2013年，《2013胡润品牌榜》东阿阿胶品牌价值78亿元，位列最具价值中国品牌榜第65名，最具价值国有品牌榜第45名，山东省最具价值品牌第3名。

2014年，第7次入围“中国500最具价值品牌”，东阿阿胶品牌价值86.29亿元。

2015年，东阿阿胶入选“最佳中国品牌榜50强”，东阿阿胶品牌价值106.05亿元。

★产品市场



东阿阿胶



复方阿胶浆



桃花姬

阿胶销售收入较“十二五”初增长2.4倍，成为OTC规模最大单品，位列滋补养生第一品牌。

复方阿胶浆销售收入较“十二五”初增长0.8倍，气血双补市场遥遥领先。

桃花姬阿胶糕销售收入较“十二五”初增长3.1倍，成为阿胶糕品类的第一品牌。

★原料建设

公司坚持“把毛驴当药材养”，实施“毛驴活体循环开发”，毛驴综合价值可提升6倍。蒙东辽西、聊城两个百万头示范基地开工建设，“为毛驴争待遇”引发社会关注，全国现代畜牧业建设工作会议召开，中国畜牧业协会驴业分会成立，有力推动毛驴养殖业的快速发展。

抢滩澳大利亚、墨西哥，落子秘鲁，布局非洲、中亚市场，实行公司“走出去”战略的重大突破，东阿阿胶加速全球开发原料资源的战略布局。



★体验经济

国内单体最大、设计理念全球领先的阿胶科技产业园二期项目开工建设。项目按照国家5A级工业旅游标准设计，集智能化、数字化、绿色、低碳、环保、高科技于一体，融入体验旅游吃、住、行、游、购、娱、思、学、健九大要素，形成体验营销平台，实现“游客变顾客、顾客变游客”，打造体验经济新模式。



★环境指标

多年来东阿阿胶不断完善环境管理体系，加强基础设施建设，大力推进节能降耗。“十二五”期间，公司万元产值综合能耗持续下降。

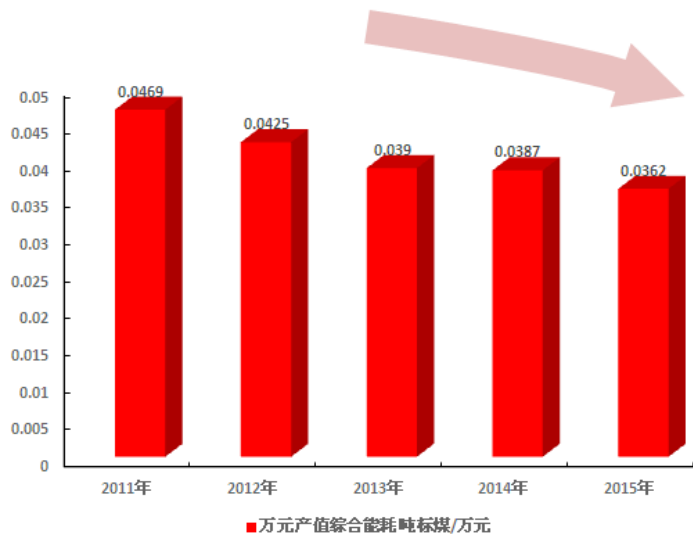

本年度发展里程碑事件

★ 重大奖项

东阿阿胶荣登“2015 最佳中国品牌价值排行榜”位居滋补养生类第一品牌

5月，2015 最佳中国品牌价值排行榜发布，东阿阿胶跻身中国最具价值的 50 个品牌之列，位居滋补养生类品牌第一。

公司荣获 2015 米兰世博会“世博百年品牌企业”

9月16日，意大利米兰世博会中国馆山东活动周拉开帷幕。东阿阿胶等 8 家企业被授予米兰“世博百年品牌企业”称号，以鼓励企业发扬世博百年品牌精神。

公司荣获巴拿马太平洋万国博览会 100 周年庆典金奖

12月23日，东阿阿胶在 1915-2015 巴拿马太平洋万国博览会 100 周年庆典活动中再次喜获金奖。

★ 上游产业链布局

蒙东辽西“百万头”驴产业项目正式启动

3月24日，敖汉旗人民政府与东阿阿胶举行驴产业发展合作签约仪式，公司蒙东辽西“百万头”驴产业项目正式启动。

东阿阿胶频繁“落子”海外资源 驴皮原料全球“布点”脚步加快

5月1日，与澳大利亚北领地政府签署合作协议。

6月9日，在墨西哥正式签署双边毛驴资源战略合作开发协议书。

8月23日，东阿阿胶抢滩秘鲁，秘鲁政府表示愿全力支持。

毛驴活体循环开发，海外合作正式落地

6月15日，与日本卡里苔丝株式会社、内蒙古博恩药业公司分别签订驴胎盘和孕驴血开发等方面的战略合作协议。

★ 研究开发

驴产业项目顺利通过省科技厅验收

6月10日，公司承担的山东省星火计划项目——“良种驴扩繁技术研究及产业化开发”和山东省农业科技成果转化资金项目——“驴细管冻精技术产业化推广”两个项目经山东省科技厅验收通过。

胶类中药特征肽鉴别标准，纳入 2015 版《中国药典》

公司获批国家工信部、财政部“国家技术创新示范企业”，填补阿胶行业空白

11月19日，公司获国家工信部、财政部“国家技术创新示范企业”认定。这是继国家高新技术企业、国家胶类中药工程技术研究中心和博士后工作站、国家级企业技术中心、国家创新型试点企业等一批国家级创新平台后，东阿阿胶取得的又一个国家级创新平台。

★ 项目建设

阿胶科技产业园二期项目开工建设

按照国家 5A 级工业旅游标准设计，国内单体最大、设计理念全球领先，有望实现“游客变顾客、顾客变游客”，打造体验经济新模式。

★ 行业会议

第五届中国商品驴产业经济高峰论坛在聊城召开

6月16日，第五届中国商品驴产业经济高峰论坛在聊城召开。国家农业部畜牧司领导、市县政府领导、公司总裁秦玉峰和相关专家出席了本次会议。以“商品驴产业”为代表的特色畜牧业得到了与会领导、专家和各界媒体的广泛关注和好评。

中国驴业发展大会暨中国畜牧业协会驴业分会成立大会在东阿召开

11月22日，首届（2015）中国驴业发展大会暨中国畜牧业协会驴业分会成立大会在东阿隆重召开。中国畜牧业协会相关领导、公司总裁秦玉峰以及驴产业相关专家、企业家等人参加了本次会议，秦玉峰当选为中国畜牧业协会驴业分会第一届理事会会长。

中国中药协会阿胶专业委员会成立大会在东阿召开

11月21日，中国中药协会阿胶专业委员会成立大会在东阿召开。中国中药协会领导以及来自全国各地的阿胶生产企业负责人参加会议，公司总裁秦玉峰作为中国中药协会阿胶专业委员会首任轮值主任发言。10 位企业家代表共同签署《中国中药协会阿胶专业委员会诚信宣言和自律公约》。

★ 领导支持

农业部部长韩长赋：养驴应该支持

6月15日，国家农业部部长韩长赋、副部长于康震等在聊参加全国现代畜牧业建设工作会的领导一行到公司调研，韩长赋称赞东阿阿胶驴产业是现代畜牧业的典型，并表示将支持养驴业发展。

04

质量为本 道地为魂

——打造全产业链质量

我们用智能化、TQC、GMP、ISO、ERP、OA 等现代技术管理与传统工艺精华结合，以“全产业链”、“活体循环”，加上“源头可控产业链”和“质量追溯系统”打造东阿阿胶的道地品质，使得东阿阿胶伟大的血脉更与时俱进。

走在前端的食品安全体系

公司一贯坚持品质为产品的根本，以产品质量和安全作为企业的生命线，始终如一的贯彻“全产业质量控制”体系。

公司自 2000 年导入 ISO9000 质量管理体系，2001 年又通过了 ISO14001 认证，成为国内最早通过 GMP、ISO9000、ISO14000 三体系认证的中药生产企业。截止 2015 年，东阿阿胶已获得食品安全管理体系、环境管理体系、信息安全管理体系、职业健康安全管理体系、质量管理体系五体系证书。

2015 年，公司顺利完成五体系内部审核和外部认证工作，完成颗粒剂、胶囊剂等 4 个 GMP 认证和矿泉水 QS 认证工作，并进一步完善质量经济责任制，加强质量管理体系建设，完成 151 个管理制度、53 个标准文件的修订及标准制度的汇编工作。

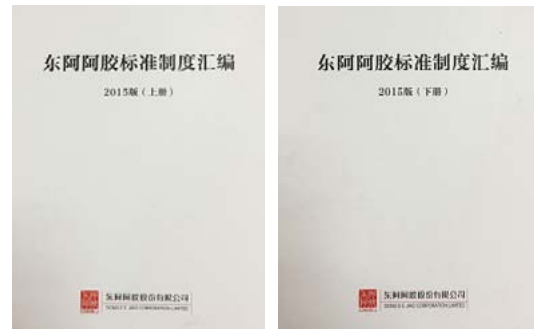

东阿阿胶是历史的，是当下的，也是未来的。每天的东阿阿胶，都有一张崭新的面孔。它厚重、淳朴、自信、优雅；它道地、安全、有效；它承担着寿人济世的使命，任重道远，弘毅前行。



全产业链质量控制

东阿阿胶以高品质、高标准建立贯穿上中下游的“大质量”准则，洞察客户需求，以用户视角进行多方面评测，全面提升顾客的感知质量，建立“全产业链质量控制”模式，保证产品的道地品质。

★上游：涵养原料资源，从源头控制质量

公司自建原料收购终端网络，实施原料溯源体系，坚持驴皮原料逐张验收、保证产品质量可追溯、有效和安全。提高供应商审计标准，从源头控制风险，现场审计重点供应商 36 家，淘汰存在风险的 2 家关键供应商。2015 年，公司完成 GAP 基地党参的收购工作，形成 GAP 产业链闭环，进一步推进公司中药材质量溯源体系建设。

★中游：提升胶类产品质量标准，引领行业发展

2015 年，公司发明了特征肽、DNA 鉴别阿胶、龟甲胶、鹿角胶方法，填补国内空白；药效指纹图谱的全过程质量在线监测与自动控制技术，使产品质量更加稳定均一。

2015 年，公司进一步实施质量改进，通过改进生产工艺，有效提升阿胶透光性、气味、口感等感知质量。



★ 下游：由健康产品提供者向健康服务提供者转型

2015年4月，东阿阿胶又一家健康体验馆在青岛万象城开业。目前东阿阿胶健康体验馆已整合多方资源，以健康产品和健康服务为切入点，通过搭建完善的健康管理服务平台，为消费者提供包含名医诊疗、膏方保健、健康咨询、体质调理、养生等具有中医特色的健康管理服务方案。



2015年，公司持续完善质量风险防控体系，积极践行质量管控创新，利用FMEA(失效模式)工具，识别出11个方面的风险110项，有效控制各类风险的发生；年内公司重大质量事故发生率为零。2015年，国家、省、市产品抽样112批次，抽检合格率100%。

质量软实力支撑价值

★ 2015年，公司荣获中国质量界最高荣誉——全国质量奖，总裁秦玉峰荣获“中国杰出质量人”，是截止目前是唯一获奖的医药保健品企业，更是唯一当年申报当年获得组织和个人双奖的企业。



★ 2015年，公司系统性策划，精心组织，一次性通过GMP和食品生产许可等各类认证。



★ 公司连续31年坚持推进质量管理QC小组活动，2015年在公司选送的16个质量管理课题中，获医药行业一等奖13个、优秀奖3个，同年公司被评为“质量管理(QC)小组活动优秀企业”。



05

创新赋能古老品牌再造辉煌

——传承与创新 阿胶事业源远流长

东阿阿胶始终将创新作为企业发展的源动力，协同行业及科研院所，共同建立合作平台，推动阿胶产业链互助互利，创造互惠共赢的良好局面。

毛驴资源研发创新

2015年，公司在加速上游驴资源全球布局的同时，也积极开展驴的繁殖育种、营养标准、循环开发的全面研究，提升了养驴效益，带动农民增收，创造了企业、农民、政府多方共赢的良好局面。

☆ 在专用品种培育方面，围绕“毛黑、皮厚、肉多”三大指标，开展东阿黑毛驴新品种培育，建立行业领先的育种信息化平台，加快新品种选育进程。

☆ 在毛驴繁育方面，完成同期发情、深部输精、子宫炎症治疗等新技术研究；通过冻精人工授精等繁殖技术，使毛驴受孕率提升20个百分点，建立了《驴细管冻精行业标准》。



东阿黑毛驴冻精中心



优质种公驴群



毛驴细管冻精技术推广区域

- ☆ 提升驴驹的养殖技术，驴驹哺乳期日增重 $\geq 600g$ ，较传统养殖提高200g以上。
- ☆ 开展孕驴血、孕驴尿、驴奶等活体循环技术开发研究。
- ☆ 在世界上首次启动驴基因组研究，助推中国成为全球首个掌握驴基因资源的国家。



驴基因组研究启动会

产品研发创新

公司作为国家级企业技术中心和国家创新型试点企业，在胶类中药装备工程化技术、在线质控技术、制备工艺技术、质量标准、产品开发等方面一直走在国内同行业的前列。2015年，公司共申请发明专利20项，获得发明专利授权16项，其中小分子阿胶获美国发明专利授权；获实用新型5项；设备新型使用技术专利9项。



★产学研平台建设

☆ 东阿阿胶拥有业内唯一的国家级技术平台（国家胶类中药工程技术研究中心）、博士后科研工作站、山东省胶类中药研究与开发重点实验室、院士工作站、泰山学者岗位等研发平台。

☆ 公司与业内高校建立了合作互利关系。公司在华东理工大学建立了上海阿华生物工程研究所，与哈尔滨工业大学联合设立了国家胶类中药工程技术研究中心自动化实验室，共同开展胶类中药行业自动化装备的开发，与山东农业大学、聊城大学等高校联合设立了社会实践基地，共同进行人才培养。



上海阿华生物工程研究所



与山东中医药大学签约仪式

★ 药理研发及应用

- ☆ 公司完成复方阿胶浆癌性贫血、运动员抗疲劳、登革热项目、阿胶差异化研究项目等研发成果的转化。
- ☆ 抗雾霾研究证实阿胶有明显的护肺、保护肺功能的作用，能消除雾霾所致炎症。
- ☆ 研究证实阿胶可防治卵巢功能早衰，且与激素无关。
- ☆ 登革热研究证实复方阿胶浆可明显改善登革热患者临床危重症候，患者住院时间缩短。

★ 标准领先行业二十年

- ☆ 在业内首家开发出阿胶、龟甲胶、鹿角胶等胶类中药的特征肽鉴别方法，并纳入到国家药典。
- ☆ 负责 1985 版药典以来历次阿胶行业标准制修订，首创 DNA 指纹图谱、胶原特征肽阿胶鉴别技术和标准，填补国际空白。
- ☆ 启动阿胶气味研究、毛驴全基因测序，阿胶原料处理智能化改造等技术实现重大突破。



近年所获科技进步奖主要成果

序号	项目名称	奖励等级
1	注射用重组人白介素 11 (I)	省一等奖
2	重组人组织型纤溶酶原激酶衍生物的研制与产业化	省一等奖
3	基于生物技术的阿胶质量标准研究	省一等奖
4	东阿阿胶多学科整合的改造传统医药技术创新体系	省二等奖
5	基于指纹图谱的复方阿胶浆质量控制技术	市一等奖
6	阿胶生产关键技术创新及应用	省二等奖
7	中药大品种复方阿胶浆技术改造	市一等奖
8	中国产学研合作创新奖	国家奖励办、中国产学研合作促进会

近年承担的省部级以上主要项目

序号	项目名称	专项名称
1	注射用重组人白介素 -11 (I) IV 期临床研究	十二五国家重大新药创制重大专项
2	聚乙二醇重组人促红素研制开发	十二五国家重大新药创制重大专项
3	重大创新药物产业化开发	省自主创新专项
4	复方阿胶浆有效成分群辨识及功效关联性基础研究	省科技攻关计划
5	良种驴扩繁技术研究及产业化开发	省科技攻关计划
6	基因工程新药地特胰岛素的研制开发	省科技发展计划
7	经典中药大品种阿胶技术升级	省科技发展计划
8	黄连阿胶胶囊的临床研究	省自主创新专项
9	胶类复方中药质控关键技术研究	省科技发展计划
10	高效制胶供体基因组的研究及应用开发	省科技发展计划

智能化生产

★ 生产工艺创新

☆ 公司率先在行业采用清洁化驴皮前处理工艺、现代浓缩新技术，水资源消耗量降低 60% 以上。



切皮机器



提沫机

☆ 率先研制出关键工艺操作终点判断技术，建立了胶类中药在线质控技术，实现了生产过程标准化。

★ 生产设备自动化

☆ 2015 年，阿胶自动切胶、摆胶机成功应用，劳动效率提高 33%。

☆ 桃花姬阿胶糕蜘蛛机器人智能上料技术应用，劳动效率提高 40%。



自动切胶机

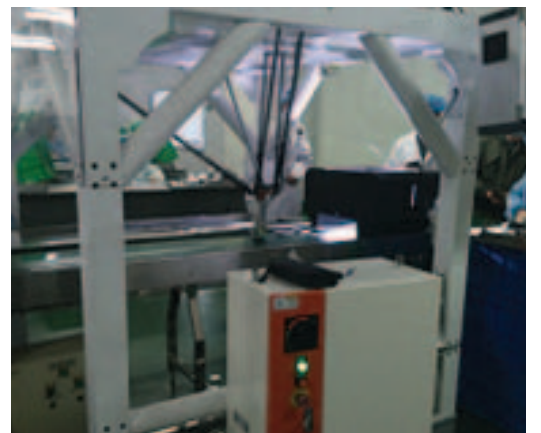

蜘蛛机械手

06

绿色环保共建美丽家园

——倡导节能减排、循环发展

一直以来，我们将保护环境和可持续发展纳入企业发展战略，恪守国家环境法律法规，不断完善环境管理体系，将制药行业新技术、新工艺与清洁生产技术相结合，探索低碳发展模式，争取最有效地利用资源，实现废物减量化、资源化和无害化，促进企业和环境的可持续发展。

环境管理

我们围绕“保护环境、可持续发展”的原则，建立健全自上而下的组织体系和制度流程，全面贯彻 2015 年新《环境保护法》，及时改进、调整环境管理中存在的问题，热心扶持社会环保公益事业，带动各利益相关方关注和重视工作环境及自然环境的保护。

循环利用

★活体循环

公司秉承“把毛驴当药材养”的全新理念，建立“活体循环开发”的创新模式，通过驴奶、孕驴血、孕驴尿、驴胎盘、驴骨等附加产品的循环开发，可使商品驴经济价值提升 6 倍以上，大大促进了驴产业的可持续发展。

★原料循环

公司为应对当前能源和资源日益缺乏、环境污染比较严重的局面，利用节能新技术、新设备、新工艺，建立循环水系统，确保废水达到标准的直排水体，可回用于厂内绿化、景观水体及清洁用水。

以人参、党参、驴皮等中药材为原料产生的药渣含有较高的营养成分及生物活性物质，经加工变成饲料原料或添加剂，均可用于养驴基地毛驴的饲养。



★完善基础设施，进行节能降耗

2015年阿胶科技产业园车间及库房屋顶光伏电站项目建设完成，4月份全部投入运行，截止2015年12月底，全年光伏发电量308万千瓦时，降低公司用电成本50余万元。

阿胶科技产业园蒸汽凝结水回收系统，可将收集的蒸汽凝结水用于提取车间生产，部分余热可用于冬季采暖。

公司针对阿胶生产线空调机组进行电机的节能优化，利用永磁节能电机替换原有的普通电机，节能率近20%，年可节约用电50万千瓦时。



降污减排

我们一方面积极倡导清洁生产、节能减排，从源头控制污染物的产生，另一方面加大环保硬件设施投入，确保三废污染物达标排放，保护好企业及周边社区环境。

公司多次接受各级主管部门的现场检查，公司能源管理、资源综合利用、环保工作均受到好评，三废达标排放率 100%。

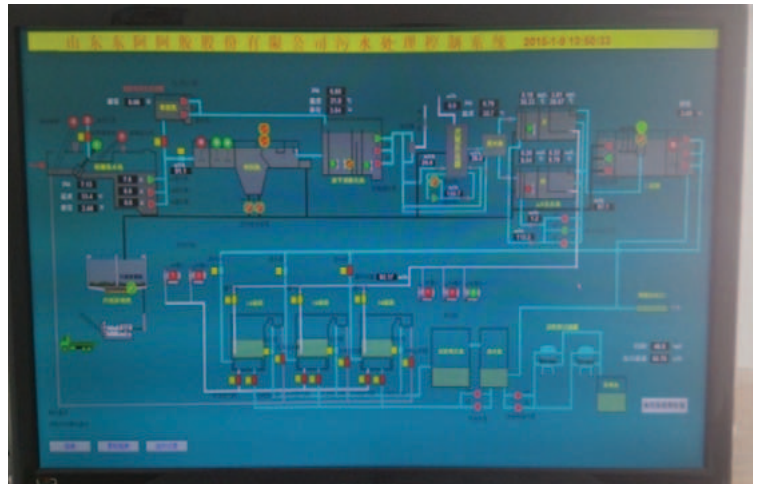

★ 严制污染物排放

污水循环处理：公司投资近 1400 万元建设污水处理设施，经过处理，生产废水变成能回用的中水，供厂区景观水补水 and 绿化使用，最大限度提高水资源利用率，降低废水排放，废水达标排放率 100%。

其他废物处理：生产过程中产生的固体废物、噪声、二氧化硫等其他废物处理均符合国家处理标准，工业固废回收率 100%。



07

利益相关方

——责任当先 砥砺前行

对股东

★丰富信披内容 创新信披方式

2015 年公司持续提高信息披露质量，增进投资者交流与互信，年内公司通过制作微信年报等方式创新信披形式，年报增加总裁致股东信、公司官方微信二维码、社会责任报告等方式丰富信披内容，提升信披质量。2014 和 2015 连续两年公司信息披露质量获深交所 A 级考评。

★加强投资者互动 组织投资者活动

公司年内多次组织业绩发布会、股东交流会和投资者调研活动，解答互动易交流平台投资者提问 1201 条，及时客观回复投资者的各类问题，另外，投资者也可通过邮件、电话等多种方式表达自己的意见和诉求。



★维护股价稳定 增强投资者信心

在 2015 年股市异常波动时期，为了维护全体股东利益，增强投资者信心，公司控股股东及公司高管承诺不减持上市公司股票并择机适时增持公司股票，同时将持续提高信息披露质量，积极做好投资者关系管理工作。

对商业伙伴

养殖户

★反哺上游产业链

公司一直面临着原材料的紧缺问题，东阿阿胶从源头抓起，从良种繁育到养殖，再到驴活体循环开发、全身深度开发，利用现代技术，保质保量，经过十几年的努力和探索，形成了一条完整的“闭环驴”全产业链发展模式。

公司建立的毛驴的活体循环开发模式，不单有助于解决原料的问题，而且还帮助农民脱贫致富，这对企业、社会、老百姓意义重大。

★提供技术支持 解决资金问题

2015年公司免费为养殖户编制《肉驴养殖实用技术手册》，为养殖户提供上游产业链质量准则以及科学养殖的系统标准。

公司协助养殖户向银行和信贷机构争取贷款额度，及时跟进合同进度，带领养殖户实现增收，年内户均收益达到22.5万元。



★争取政策扶持 开展技术培训

公司通过与东阿县委县政府、畜牧兽医局的协商洽谈，针对当地养殖户，制定了十三五期间的扶持政策。

2015年公司联合聊城市畜牧兽医局、扶贫办、聊城大学等单位，对县级畜牧部门生产科专家、合作社养殖户、贫困户240多人开展技术培训。

★推行四位一体合作模式

公司向有意愿养驴的客户免费提供合作模式设计、运营模式设计、种源供应服务、养殖技术服务、活驴或驴皮市场回购等服务，形成“地方政府+东阿阿胶+地方龙头企业+合作社（农户）”的养殖合作模式。

★为毛驴争待遇 为农民谋福利

1月30日，公司总裁秦玉峰在山东省人大会议中提出“提高毛驴待遇”的议案，该议案提出了为农民增加收入反哺产业链上游的多项建议。

客 户

★战略客户千亿俱乐部

2015年东阿阿胶与重点客户加强战略合作，组成千亿俱乐部。公司在产品及资源投入方面对千亿俱乐部客户进行聚焦倾斜，促进价值链的合作与共赢。



公司通过模式创新增进战略客户对公司文化和价值理念的感受和认同，增强合作信心。



对消费者

★消费者服务创新管理

2015年公司结合消费者服务需求每周、月对服务标准执行情况进行检查、体验，从岗位、人员、体制等方面不断改进服务标准，同时启用东阿阿胶客户服务应用系统，对即时信息全面分层分类，以更好的形式满足消费者需求。

公司年内提供消费者服务 19 万人次，为消费者解答包括产品功效、包装、真伪、价格、病症等问题咨询。回访查询假码的消费者 4568 人次，保障消费者权益。

★微信帐号贴心服务

2015年东阿阿胶所属微信公众号粉丝量达到 193082 人，年度发布文章 3620 篇，推送内容以健康养生、阿胶服用方法、真伪鉴别、膏方及活动信息等消费者关心的热门话题为主。

★提供健康咨询和中医诊疗服务

公司依托健康体验馆开展健康服务活动，专家坐诊为顾客提供健康咨询和中医诊疗服务；公司直营门店积极组织养生沙龙活动，为当地消费者免费提供义诊服务，讲解健康养生知识，满足顾客健康需求。2015年共开展活动283场，服务2721人次。



★熬胶盛况

公司在传统节日期间为消费者提供方便，在各地开展熬胶活动，2015年开展“熬胶尽孝”、阿胶滋补节等主题活动745场，实现熬胶240吨，服务消费者85万人次。

东阿阿胶通过熬胶活动将中华传统的“孝”文化进行诠释，把具有3000年悠久历史的食胶传统与5000年孝文化进行结合，通过为父母熬胶，寄予家人和亲属永葆健康，延庚续寿的美好寓意。



图为东阿阿胶提供现场熬胶服务

★ 打击假冒侵权

为了推进消费者权益保护工作，公司把消费者权益保护嵌入经营管理日常工作。在执法部门的配合下，公司在十二五期间共处理假冒侵权案件 550 余起，抓获犯罪嫌疑人 100 余人。



查处侵权、假冒阿胶

对员工

★维护职工权益

2015年公司组织召开职代会2次、工会委员会会议3次，审议通过了5个涉及员工利益的基本制度，为工会组织参与民主管理、维权、监督等职能发挥提供了制度保障。

公司工会日常开展员工接访工作，倾听员工诉求，并将处理意见及时向员工反馈，提高了员工的满意度。

★文化工程建设

企业文化宣贯

公司向员工普及公司企业文化，下发《东阿阿胶企业文化手册》4000册，更新公司内外部网站文化核心体系内容，在16个销售办事处安装可视化挂板，增强了文化理念普及宣贯效果。



企业文化手册

公司对忠诚、敬业、勤奋的优秀文化行为和追求卓越的典型事迹及案例进行征集、整理，开展优秀案例评审、优秀文化传播等活动，加强员工对组织目标的理解和认同。

十大仪式 五大活动

根据企业的实际特点，设立了“十大文化仪式”和“五大文化活动”，组织员工晋升仪式2场次、新员工入司仪式1场次、员工离退休仪式2场次，提升了员工归属感及荣誉感。

企业文化十大仪式				
入司仪式	师徒仪式	入职仪式	进修仪式	晋升仪式
表彰仪式	退休仪式	重大会议仪式	离职仪式	开业仪式

企业文化五大活动				
关爱员工	关爱消费者	关爱合作伙伴	引领行业	回馈社会



东阿阿胶企业文化仪式活动

★ “幸福工程” 建设

送温暖、送健康、五必访

公司持续关爱员工。走访慰问员工及家属 2717 人次，组织开展“新春慈善送温暖”等活动，开展困难救助 90 人次，发放救助金 20.4 万元，为员工组织多场健康知识讲座。



文体活动丰富多彩

公司制定了《东阿阿胶文体活动管理制度》，举办了 2015 年春节联欢晚会、第十一届员工运动会、寻找东阿阿胶“最美家庭”摄影大赛、高中层游泳比赛、退休员工文化之旅、夏季“送清凉”等主题活动 13 场次。



★培养 育才

2015 年通过管理人员军训、高级经理人跨界培训及战略执行体系培训等 12 场 1174 人次的培训与宣贯，增强员工执行力、客户洞察意识，提升组织战略执行力。



2015 年，东阿阿胶持续开展后备人才培养。80 班 1-3 期共培养 109 人，至目前 1-2 期有 23 人晋升，晋升比例 44%，为关键岗位储备了人才，为战略举措的落地提供了组织保障。



实施未来之星三年培养，培训 5 场次，277 人次，398 学时，26 人获得晋升，晋升率达到 40%。为业务持续健康发展提供了人才保障。



对社区

★广西地中海贫血大型捐赠公益活动走进梧州

1月15日，东阿阿胶协同广西嘉进医药连锁开展“地中海贫血大型捐赠公益活动”的捐赠仪式，为贫血患者送去温暖与关爱。



★孝亲敬老 东阿阿胶在行动

2015年，公司在多地举办了“2015中华儿女孝心行动”，百善孝为先，孝道是中华民族的传统美德，活动意图唤起繁忙的都市人对孝道文化的重视，倡导年青一代“多回家看看”。



★关爱孕产妇健康

3月27日，公司出资一百二十万元作为专项基金，与中国健康基金促进会共同发起“中国关爱孕产妇健康公益活动”，呼吁社会关爱孕产妇身心健康。



(秦玉峰总裁在“中国关爱孕产妇健康公益活动”中讲话)

★东阿阿胶杰出奖学金

12月14日，第二届“华理工大学-东阿阿胶杰出奖学金”颁奖仪式在华东理工大学学生工学院报告厅举行，公司每年出资奖励华东理工大学的优秀学生，体现东阿阿胶担负社会责任，为教育事业做出贡献。





08

公司荣誉

品牌荣誉

- 东阿阿胶在“世界品牌大会”荣获“中国 500 最具价值品牌”
- 东阿阿胶荣获“2015 最佳中国品牌价值排行榜”50 强，位居滋补养生类品牌第一
- 东阿阿胶荣获“促进公众自我保健突出贡献企业奖”
- 东阿阿胶在米兰世博会荣获“世博百年品牌企业”称号
- 东阿阿胶在 1915-2015 巴拿马太平洋万国博览会百年庆典活动上获“世博金奖”
- 东阿阿胶品牌荣膺“2015 年度中国阿胶十大品牌”第一名
- 桃花姬品牌荣膺“2015 年度中国阿胶十大品牌”第十名

文化建设

- 东阿阿胶荣获“2015 年度企业文化建设典范企业”称号
- 东阿阿胶荣获“中国十大健康企业文化单位”称号
- 东阿阿胶荣获“山东省诚信建设示范单位”称号

质量科技

- 东阿阿胶荣获中国质量协会颁发的“2015 年全国质量奖”
- 东阿阿胶荣获全国医药行业质量管理（QC）“小组活动优秀企业”
- 东阿阿胶荣获“首届中国医药质量管理奖”

行业地位

- 东阿阿胶荣获“中国医药制造业 100 强企业”称号
- 东阿阿胶荣获“中国医药上市公司 20 强企业”称号
- 东阿阿胶荣获“中国医药最具成长 50 强企业”称号
- 东阿阿胶荣获“最具成长性上市公司”奖
- 东阿阿胶荣获“2015 中国最受投资者尊重”的百家上市公司前十佳

商业领袖风采

- 总裁秦玉峰获评“中国杰出质量人（全国质量奖个人奖）”称号
- 总裁秦玉峰获评“第五届山东省省长（个人）质量奖”
- 总裁秦玉峰荣膺“中国医药行业十大领军人物”称号
- 总裁秦玉峰获选“促进公众自我保健杰出贡献人物”
- 总裁秦玉峰获选“2014—2015 年度全国企业文化建设突出贡献人物”

09

2016：新起点

刚刚过去的 2015 年，东阿阿胶以产销两旺、品牌张力不断释放、商业模式创新和价值回归战略阔步推进等优异的成绩单为自己的“十二五”之旅刻上了“卓越之年”的印记。也藉此，站上了“十三五”的新征程。

作为一家有几千年传统的古老企业，“厚道、地道、传承、创新”的核心价值观，是东阿阿胶千年品牌内涵中最重要的积淀，经东阿阿胶人不断传承和演绎，东阿阿胶品牌成为中国大健康领域最值得信任的品牌。同时，基于过去十年来，我们对价值回归战略的坚持、我们所做的一些引领行业发展的努力，也令东阿阿胶同时成为了行业最值得期待的品牌。

但是，不管曾经多么辉煌，过去的经验都不能保证在这个新的时代取得成功，前行路上，仍然是机遇和挑战并存。

2016 年的中央一号文件中，“供给侧结构性改革”一词首次写入，推进“供给侧”改革，成为国内经济发展的大势所趋、形势使然。同时，“健康中国”升级为国家战略，中医药立法提上日程、中国“走出去”战略的推进、大健康产业蓬勃发展，将令中医药发展迎来史上的黄金时代。作为中医药界的代表，东阿阿胶将持续秉持“寿人济世”的使命，用现代科学技术开拓创新，积极发展大健康产业，为中国“供给侧”改革助力加油。

而不断进行自身发展模式的创新及更多有益探索，不断进行战略聚焦，不断进行执行力提升，对标更高的标准，积极进取，则是我们在新十年里最重要的任务。围绕“滋补、养生、乐活引领者”的愿景，以大健康、大产品、大服务、大质量、大安全的理念，以国际化思维与全球化视野，充分利用国际国内两个资源和市场，向世界一流企业迈进，向百亿产品、千亿企业的卓越梦想迈进，这就是东阿阿胶站在新起点上为自己设定的目标。

未来已来 让我们共同创造、让我们拭目以待！



东阿阿胶股份有限公司

DONG-E-E-JIAO CO.,LTD.

地址：山东省东阿县阿胶街78号 邮编：252201

电话：0635-3262315 传真：0635-3260786

E-mail:webmaster@dongeejiao.com

网址：www.dongeejiao.com