

深圳市深科达智能装备股份有限公司
首次公开发行股票并在科创板上市申请文件的第二轮
审核问询函中有关财务事项的回复

大华核字[2020]007823 号

大华会计师事务所(特殊普通合伙)

Da Hua Certified Public Accountants (Special General Partnership)

深圳市深科达智能装备股份有限公司
首次公开发行股票并在科创板上市申请文件的第二轮审核
问询函中有关财务事项的回复

目录	页次
一、首次公开发行股票并在科创板上市申请文件的 第二轮审核问询函中有关财务事项的回复	1-64

深圳市深科达智能装备股份有限公司
首次公开发行股票并在科创板上市申请文件的第二轮审核
问询函中有关财务事项的回复

大华核字[2020]007823 号

上海证券交易所：

由安信证券股份有限公司转来的《关于深圳市深科达智能装备股份有限公司首次公开发行股票并在科创板上市申请文件的第二轮审核问询函》（上证科审（审核）（2020）549 号）奉悉。我们已对审核问询函所提及的和深圳市深科达智能装备股份有限公司（以下简称“公司”、“深科达”或“发行人”）财务事项进行了审慎核查，现回复如下：

1.关于存货

根据回复材料：（1）公司报告期各期内因提前备货(预测订单)而形成的无订单库存商品期末余额及其占当期营业收入的比例分别为 12.82%、3.73%、2.69%；（2）2019 年，公司拆解前期因决策失误而滞销的存货涉及成本金额 5,330.11 万元。

请发行人披露：公司出现相关决策失误的业务背景，相关决策失误对公司财务状况是否构成重大影响，如囤货滞销风险对公司潜在的影响金额，存货拆解复用的可能性等，并结合最终对公司造成的损失，就相关决策失误的情况作重大事项提示。

请发行人说明：报告期各期先生产后取得订单的存货金额及占各期产量的比重,并结合分析公司披露业务模式为“以销定产”为主是否准确。

请申报会计师对上述事项进行核查并发表明确意见。请保荐机构、申报会计师说明对拆解存货的核查情况，包括核查方式、核查过程、核查比例、核查结论，并对拆解前后相关存货的存在性，及计价的准确性发表明确核查意见。

回复：

一、公司出现相关决策失误的业务背景，相关决策失误对公司财务状况是否构成重大影响，如囤货滞销风险对公司潜在的影响金额，存货拆解复用的可能性等，并结合最终对公司造成的损失，就相关决策失误的情况作重大事项提示

发行人已在招股说明书“第八节财务会计信息与管理层分析”之“十二、资产质量分析”之“（一）流动资产分析”之“6、存货”之“（2）存货跌价准备分析”之“②各类别跌价准备计提情况”补充披露如下：

公司2018年末在产品计提的存货跌价准备余额为1,031.60万元，金额较大。导致上述情况的原因主要为：2016-2017年期间，公司采取了相对激进的销售策略，即基于对市场发展和客户需求的预判，提前进行部分设备的生产。该种方式使公司可以更快地响应客户需求，在部分业务机会中抢占先机，但同时也导致有少量设备投产后却未能如期实现销售的情况，因此公司存在数台已投产1年以上的设备。考虑到以后年度能否完成销售具有较大的不确定性，公司于2018年对上述设备计提了较大比例的减值准备，同时亦自2018年起采取了更加稳健的生产和销售策略。2019年，公司对包含上述设备在内的多台设备进行拆解，该批设备预计无法销售，公司对其拆解并回收可利用的原材料。

上述被拆解的主要滞销设备形成的业务背景主要包括以下两类：

一是公司对个别技术的发展方向判断错误。例如在2015年前后，水胶贴合工艺在韩国兴起，国内部分主要面板厂进口了韩国水胶贴合设备，并向公司表达了对进口替代设备的需求。基于对市场前景的看好，公司于2016年初开始投产1台水胶贴合机。水胶贴合工艺与光学胶贴合工艺相比，有其技术先进性，但也存在容易出现溢胶的缺陷，导致水胶贴合工艺的贴合设备最终未被国内终端用户广泛采用，公司生产的上述水胶贴合机未能实现销售。截至拆解前，该水胶贴合机的账面成本为888.99万元，已计提跌价准备391.59万元。

二是公司对客户需求的预判过于乐观，导致提前生产出来的数台设备未能实现销售。主要包括，A.在2016年，公司根据对客户需求的预判，开发出相对比较标准化的全贴合设备机型，以增加客户需求响应速度。公司共计生产了5台该类型

设备，其中2台实现了销售，其余3台未能实现销售。截至拆解前，3台全贴合设备的账面成本合计为1,060.64万元，已计提跌价准备153.48万元；B.在2015年，公司获悉客户有全自动全贴合生产线的需求，因当时国内全自动贴合生产线处于起步阶段，客户要求公司先提供机器进行功能验证，故公司于2016年初开始投产1台OCA自动全贴合设备，试图打开该类设备的销路。客户验证后提出部分改进需求，公司重新生产了5条改进后的全自动贴合自动线销售给客户，而用于验证的该OCA自动全贴合设备未能实现销售。截至拆解前，上述OCA自动全贴合设备的账面成本为1,293.34万元，已计提跌价准备434.23万元。

公司在作出上述生产决策时，首先预测了预生产的设备实现销售的可能性，在作出生产决策之时，从当时的环境看较为乐观，实现销售的可能性非常大，后续因外部情况不断发生变化而滞销。同时公司在决策时也事先对预计损失作出了合理的评估，测算了假设不能实现销售而进行拆解时材料（含单元模块）的可回收情况，在损失范围属于公司可控、可接受的前提下进行了生产。

综上，平板显示模组设备行业受下游终端应用的影响较大，技术变化更新较快，公司基于对市场行情和客户需求的预判提前生产少量设备存在未能最终实现销售的情况。上述经营策略对公司财务状况有两方面的影响，一方面提高了公司对客户需求响应速度，使公司在部分销售中抢占先机，提升了公司销售额；另一方面，滞销设备对公司财务状况也构成了不利影响：公司2019年对预计难以实现销售的存货设备进行拆解，拆解涉及的成本金额合计5,330.11万元，累计已计提存货跌价准备金额为1,271.50万元，拆解产生的损失金额为512.37万元。拆解下来的物料，经公司品质部检测评估后认为能继续使用的，公司将该类物料入库，后续正常领用，材料使用情况良好。

2018年开始，公司采取了更加稳健的生产和销售策略，更加严格执行“以销定产”为主的生产政策，预先生产更为谨慎。2018年度、2019年度先生产后取得订单的设备金额占当年产量的比例较2017年大幅下降。同时，公司加强了技术研发方向与客户需求的紧密结合度，在与客户合作中注重组织研发人员直接与客户交流合作，保持与客户技术部门紧密沟通，积极融入客户产品开发全过程，通过与客户合作设计方式或者根据客户直接反馈进行新产品的设计和开发，精准把握行业

发展的方向及机遇，进一步降低存货滞销风险。

发行人已在招股说明书“第四节风险因素”之“三、财务风险”之“（四）存货管理风险”对存货管理的风险进行了风险提示。

发行人已在招股说明书“重大事项提示”之“二、关于前期决策失误导致存货滞销并拆解的提示”补充披露如下：

二、关于前期决策失误导致存货滞销并拆解的提示

公司2019年对前期生产的、预计难以实现销售的存货设备进行拆解，拆解涉及的成本金额合计5,330.11万元，累计已计提存货跌价准备金额为1,271.50万元，拆解产生的损失金额为512.37万元。该等存货形成滞销的主要原因系公司2016-2017年期间基于对市场发展和客户需求的预判，提前进行部分设备的生产，其中一些设备最终无法实现销售。具体情况详见“第八节财务会计信息与管理层分析”之“十二、资产质量分析”之“（一）流动资产分析”之“6、存货”。

上述情况对公司报告期内的财务状况产生了一定的不利影响，提示投资者关注相关事项。

二、报告期各期先生产后取得订单的存货金额及占各期产量的比重,并结合分析公司披露业务模式为“以销定产”为主是否准确

报告期各期，公司各主体在生产时无订单金额及占当年产量的比例如下表：

单位：万元

公司名称	2020年1-6月			2019年度		
	生产时无订单	产量	无订单占比	生产时无订单	产量	无订单占比
深科达	412.72	6,126.27	6.74%	1,502.33	21,544.93	6.97%
深科达半导体	411.12	2,326.01	17.67%	1,073.12	3,036.16	35.34%
线马科技	1,002.51	2,244.10	44.67%	1,199.11	2,895.84	41.41%
深科达微电子	86.99	226.59	38.39%	5.77	6.93	83.26%
合计	1,913.35	10,922.97	17.52%	3,780.33	27,483.87	13.75%

续上表：

公司名称	2018 年度			2017 年度		
	生产时无订单	产量	无订单占比	生产时无订单	产量	无订单占比
深科达	1,911.96	25,711.79	7.44%	4,115.83	18,564.72	22.17%
深科达半导体	279.91	1,620.66	17.27%	387.44	863.33	44.88%
线马科技	570.95	2,997.05	19.05%	775.86	1,854.90	41.83%
深科达微电子	-	-	-	-	-	-
合计	2,762.82	30,329.50	9.11%	5,279.13	21,282.95	24.80%

注：1、上表是设备、模组产品的自产产量，不含 OEM、改造服务等；2、深科达半导体、线马科技生产的产品相对标准化，因此无订单占比相对较高，属于合理范围；3、深科达微电子 2019 年度的设备产量极小，目前主要从事研发活动，相关产品生产主要通过母公司深科达完成。

从上表可以看出，具体到各主体，深科达母公司主要系“以销定产”方式组织生产；深科达半导体和线马科技的生产模式则系“以销定产”和提前备货相结合的方式，但其收入占合并报表收入总额的比例均较小。总体来看，公司生产时无订单的金额占当年产量金额的比例保持在合理范围内，公司披露业务模式为“以销定产”为主，并辅以预测订单组织生产，符合公司业务实际。

三、请申报会计师对上述事项进行核查并发表明确意见。

（一）核查程序

针对上述事项，我们执行的核查程序如下：

- 1、访谈发行人总经理关于主要滞销存货的决策背景；
- 2、获取发行人2019年度拆解存货明细，复核拆解存货成本核算情况、跌价计提情况、拆解后相关材料和控制系统模块对外处置销售情况、回收材料入库情况及后续领用情况等，并复核滞销存货计提跌价准备、拆解对公司财务状况的影响。
- 3、获取发行人存货拆解的物料入库后的出入库清单，复核相关物料后续的采购、领用、结存情况，评价拆解入库的物料的复用性；
- 4、获取发行人报告期内各期的产量清单，复核生产时无订单的产品金额及占比；

5、其他核查程序详见本题“四、请保荐机构、申报会计师说明对拆解存货的核查情况，包括核查方式、核查过程、核查比例、核查结论，并对拆解前后相关存货的存在性，及计价的准确性发表明确核查意见”。

（二）核查意见

经核查，我们认为：

1、发行人出现相关决策失误的业务背景合理，决策失误导致存货滞销并拆解得到了恰当的会计处理，对财务状况的影响已在财务报表中完整列报；

2、拆解后入库的物料，后续正常领用，材料使用情况良好，具有复用性；

3、发行人业务模式为“以销定产”为主符合公司业务实际。

四、请保荐机构、申报会计师说明对拆解存货的核查情况，包括核查方式、核查过程、核查比例、核查结论，并对拆解前后相关存货的存在性，及计价的准确性发表明确核查意见。

深科达 2019 年度对预计难以实现销售的存货设备进行拆解的情况如下：

单位：万元

项目	拆解前			拆解后		
	成本金额	已计提跌价准备	净值①	回收材料入库成本②	控制系统模块成本③	拆解损失④=①-②-③
平板显示类设备	5,330.11	1,271.50	4,058.61	2,831.46	714.78	512.37
其中：试用设备	2,338.35	269.22	2,069.13	1,726.90	-	342.23
非试用设备	2,991.76	1,002.28	1,989.48	1,104.56	714.78	170.14

注：1、表格中列示的控制系统模块为部分设备中嵌入的系统软件模块，其在拆解后可对外销售；

2、回收材料按照入库时点同类材料结存的加权平均单价作为材料入库单价核算入库成本；

3、上表中拆解损失金额与披露的管理费用-拆解损失 588.14 万元存在 75.77 万元差异，主要系参与拆解人员发生费用 14.71 万元、深科达半导体报废拆解材料损失 61.06 万元。

报告期内公司拆解涉及存货成本金额合计 5,330.11 万元，累计已计提存货跌价准备金额为 1,271.50 万元，拆解产生的损失金额为 512.37 万元。

（一）核查程序

针对上述事项，我们执行的核查程序如下：

1、获取发行人采购管理制度、存货管理制度以及企业会计核算制度等，访谈相关部门负责人，了解发行人采购与付款业务、生产与仓储业务的管理流程及

其关键控制点，了解各环节成本核算方法和成本分配过程，确认发行人相关内部控制设计是否合理。主要业务流程环节包括材料采购到货验收入库及材料退库、材料生产领用、产成品生产完工入库、存货盘点和呆滞废料处置等，相关内部控制制度内容明细如下：

(1) 存货管理流程主要环节

①材料采购到货验收入库及材料退库

a、对于生产物资采购，一般情况下，由生管部物料控制员根据物料需求情况、库存数量、请购前置期要求等，做物料采购需求，生成请购单，提交生管部经理审核，采购部门根据请购单信息将请购数据自动转成采购单，联系供应厂商，决定采购单价、数量、物料交期等资料，提交采购经理审批后交至财务部进行审核；

b、供应商送货到达时，收料员依据供应商送货单清点货物，检查包装箱与货物上的标识与送货单规格是否相同，以及品名、数量是否一致，在供应商送货单上签字确认。实物、送货单与采购订单核对不一致，按以下不同情况分别处理：如其他信息核对一致，仅是到货数量少于采购订单数量，仓管员以实收数量签收；其他信息不一致的情形，仓管员以邮件形式通知采购员处理；

c、收料员将采购物资存放于待检区，将供应商送货单提交仓储部文员，由仓储部文员依据采购订单号在 ERP 系统中调出采购订单下推生成《进货单》，列明供应商名称、采购单号、存货编码、存货名称及数量等。仓储部文员打印《进货单》，提交至品质部品检员，执行物资检验作业；

d、品质部品检员根据订单要求、设计图纸及产品检验标准等技术文件的要求执行采购物资检验。抽检合格，品检员在《进货单》上签字确认，如有不良品时注明不良情况并签字，并在《IQC 检验记录》中进行登记。品质出现异常的情况下，品检员填制《异常通知处理报告》，列明货物名称、规格，抽检数、不良品数及异常描述，提交品质部经理审批。品检员将《异常通知处理报告》提交采购员签字确认，并以邮件形式将《异常通知处理报告》发送至供应商以及资材中心、资材中心仓储部、采购部等部门。如执行特采作业，特采需求部门需提供经

审批的注明特采原因的《特采单》或相关事业中心工程师签署特采需求的《异常通知处理报告》。品检员依据签署特采意见的《特采单》或《异常通知处理报告》在《进货单》上签字确认并注明特采信息；

e、对于检验合格的物资以及执行特采的物资，仓管员办理实物入库，在《进货单》上签字确认。仓储部文员依据经品检员、仓管员确认的《进货单》在 ERP 系统中审核《进货单》。对于检验不合格且不执行特采的物资，仓储部文员在 ERP 系统中审核《进货单》入退货仓，再参照退料出库流程办理退货。补损耗或与供应商确认为赠品的原辅材料，以零单价做《进货单》入库；

f、生产、研发或售后退料入库：生产中心、加工中心、研发或售后等部门应及时退回多余原辅料，各部门物料员在 ERP 系统中编制并打印《退料单》，通知品检员执行检验。物料检验合格，品检员在《退料单》上签字确认，仓管员核对物料数量、型号、执行外观检查，在《退料单》上签字确认，办理入库；物料检验不合格，品检员在《退料单》上备注判定结果，物料判定为待返修，退到维修仓；物料判定为报废，物料入库到待处理仓，仓管员核对物料数量、型号等，在《退料单》上签字确认，办理入库。仓储部文员依据《退料单》在 ERP 系统中调出《退料单》执行系统审核，将物料退至相对应的仓位。

②材料生产领用

a、生产中心在 ERP 系统依据工单下推生成《领料单》，由物料员将《领料单》提交至仓储部仓管员备料。仓管员将物料交接给生产中心各部门物料员核对无误后，再由物料员、仓管员在《领料单》上签字确认。仓储部文员依据经物料员、仓管员签字确认的《领料单》，在 ERP 系统中调出《领料单》，核对领料数量并审核确认。若物料库存小于领用数量，仓管员在领料单上登记实际领用数量，库存补足时，再由生产中心重新在 ERP 系统依据工单下推生成《领料单》领料；

b、生产过程中，若超出工单计划数量领用物料，领料员在 ERP 系统中录入并打印《超领单》，备注超领原因，提交仓管员领料。超领超过额定范围的，《超领单》需经生管部经理审核后提交仓管员领料；

c、钣金部/机加部委外加工物料发出：加工中心编制需委外加工的物料清单《xxxx 公司送货单》交外协加工商核对签收实物，实物由加工中心（机加部 / 钣金部）直接发出。《xxxx 公司送货单》需列明发出物料的材料编码，物料名称，规格型号，数量等；

d、加工中心（钣金 / 机加部）主管填制《放行条》，保安查验实物、《放行条》和《xxxx 公司送货单》，确认无误后予以放行。

③产成品生产完工入库管理

生产部门文员在 ERP 中调出工单下推生成、打印《生产入库单》，提交生产部门相关人员签字确认，通知品质部品检员执行检验。检验不合格的产成品，品检员向生产部门出具《异常通知处理报告》，退回生产部门；检验合格的产成品，品检员在《入库单》上签字确认，并在《检验记录》中进行登记，仓管员办理实物入库手续，并在《入库单》上签字确认。仓储部文员依据经生产部相关人员、品检员、仓管员签字确认的纸质《入库单》审核 ERP《生产入库单》；

④盘点

存货盘点实施过程中，应注意的事项包括但不限于：

a、盘点开始后应停止一切存货的进出和移动，尽量做到“静态盘点”，以免出现重复盘点或漏盘。如果无法做到“静态盘点”，针对已盘的存货，应有明显标记，以避免重复盘点或者漏盘；

b、盘点应采取从存货盘点表到实物、从实物到存货盘点表双向结合的方法，以确保存货盘点工作完整彻底；

c、针对已收货或发货但未办理出入库手续的存货，盘点人应仔细核对相关原始单据记载的信息，如供应商/提货人名称，物资名称、规格型号、数量等，确认存货收发业务是否真实，存货名称与数量核对相符；

d、盘点过程中应注意检查存货的状态，如发现残、次、冷、背的存货，由盘点人详细记录于《存货盘点表》中。盘点完毕后，盘点人、抽盘人在《存货盘点表》上签名确认，并上交至财务中心成本会计；

e、全面盘点后，财务中心成本会计负责编制《盘点报告》，详细说明本次盘点的基本情况，包括盘点结果，以及盘点差异、差异产生的原因和建议处理方式等，并提交财务经理审核、财务总监审批。财务总监将《存货盘点报告》提交分管副总、总经理审阅，分管副总、总经理可针对差异项目及产生原因、建议处理方式等，签署审批意见；

f、仓储部文员依据《盘点表》在 ERP 系统中编制并打印《盘盈/盘亏单》提交仓储部经理审核；

g、成本会计妥善保管存货盘点的所有资料，包括《盘点安排表》、《年中/年终盘点作业指导》、《盘点表》及《盘点报告》等。

⑤呆滞废料处置

a、呆滞废物料处置申请

每月，仓储部文员汇总各退料单位提交的报废物料，编制《待处理报废物料申请汇总表》，详细列明呆滞物料的编号、名称、规格型号、数量、报废原因、责任承担等。仓储部文员将《待处理报废物料申请汇总表》提交品质部负责人、仓储部负责人、生管部负责人、分管副总审核，总经理审批。

b、呆滞废物料处置记账

仓储部文员依据经审批的《待处理报废物料申请汇总表》在 ERP 系统中生成、打印《报废单》。成本会计核对《报废单》和《待处理报废物料申请汇总表》，编制存货处置的《记账凭证》，财务经理审核。

对于可出售的报废品，行政中心专员根据仓储部提供的已报废物料清单与经办人共同询问废品出售单价、监督称重，并获取磅秤单签名确认，同时在 ERP 中生成《销毁单》。资金会计开具收据（会计联需附《销毁单》、废品出售单价、磅秤单签名确认的称重资料等资料），出纳收取废品出售款项，财务会计依据收据编制《记账凭证》，财务经理审核《记账凭证》；对于不可出售的报废品，仓储部提供《销毁单》、行政中心总务经理开具《放行条》，注明报废品磅秤，保安查验实物、《放行条》，无误后予以放行。《销毁单》交一份给成本会计存档备

查。

(2) 成本核算流程

报告期内发行人产品成本构成主要为材料成本、直接人工、制造费用和加工费，具体归集与分摊方法如下：

①材料成本

系统根据 BOM 表生成生产订单，按照 BOM 表上的品名与数量来领用材料，生成工单领料单，每月系统根据领料单汇总后分配至各工单；财务部门根据各工单对应的领料情况核算确认其材料成本；

②直接人工、制造费用、加工费

每月由生产部门汇总统计当月各生产工单工时，财务部门依据人事部门提供的当月生产工资总额、经审核的生产工单工时，将生产人员工资、制造费用分配至各生产工单。

报告期内，公司加工费包含两部分内容：外协加工和劳务外包。其中，外协加工分摊方法为：按照加工合同约定将发生的加工费计入所加工产品成本；劳务外包为公司在产能紧张时期将部分装配工序进行劳务外包，相应劳务外包费用直接计入所装配产品成本。

报告期内公司相关业务环节内控制度设计合理，符合公司实际业务经营管理需求。

2、获取发行人 2019 年度拆解存货明细，对相关拆解设备涉及的主要材料采购流程、材料领用投产以及存货设备完工入库过程抽样进行控制测试，核查拆解存货的真实性。我们针对同一品号成本金额 100 万元以上的存货设备各抽取一项主要材料，对其采购入库、生产领用及相关设备生产完工入库情况进行控制测试，相关内控环节均有效运行。控制测试样本具体情况如下：

品号	品名	材料名称	采购入库情况	生产领用情况	产品完工入库情况
S8631	OCA 自动全贴合设备	真空泵	采购单号 20160801866 上海尔迪仪器科技有限公司数量：2 台，价税合计 27.4	领料单号：20161100588 数量：2 台	入库时间：2017/12/25 入库单号：20171200014 入库数量：1 台

品号	品名	材料名称	采购入库情况	生产领用情况	产品完工入库情况
			万元，入库单号： 20160900466		
S7813X	自动 PET 贴合机	DD 马达	采购单号：20170300406 深圳市佳铭士机电科技有限公司数量：7 台，价税合计 42.81 万元，入库单号：20170301025	领料单号： 20170401100 数量：6 台	入库时间： 2018/11/16 入库单号：20181100047 入库数量：1 台
S8030X	自动 FOG 邦定线	玻璃清洗机	采购单号：20161200731 深圳市八零联合装备有限公司数量：3 台，价税合计 108 万元，入库单号：20170301311	领料单号： 20170401105 数量：2 台	入库时间： 2018/11/20 入库单号：20181100048 入库数量：1 台
S8618	OCR 贴合自动线	离子清洗机	采购单号：20160100694 鼎翰光电股份有限公司数量：4 套，价税合计 46.8 万元，入库单号：20160300394	领料单号： 20160700734 数量：1 台	入库时间：2017/8/25 入库单号： 20170100010 入库数量：1 台
S9011X	TLB 组装机	玻璃清洗机	采购单号：20161101012 深圳市八零联合装备有限公司数量：4 台，价税合计 144 万元，入库单号：20170100823	领料单号： 20170401097 数量：2 台	入库时间： 2018/11/16 入库单号：20181100047 入库数量：1 台
S3668	ACF2 预贴自动线	DD 马达驱动器	采购单号：20161000302 深圳市海普智能装备技术有限公司数量：14 台，价税合计 34.15 万元，入库单号：20161000403	领料单号： 20161100024 数量：8 台	入库时间： 2016/12/17 入库单号：20161200015 入库数量：1 台
S8620C	贴合自动线	干式真空泵-爱德华	采购单号：20141100066 深圳市明斯克流体控制技术有限公司数量：26 台，价税合计 269.45 万元，入库单号：20150100584	领料单号： 20150100471 数量：2 台	入库时间：2015/7/6 入库单号： 20150700008 入库数量：1 台
S8635	全贴合自动线	视觉控制器-欧姆龙	采购单号：20161200682 福建中海创自动化科技有限公司数量：5 台，价税合计 7.95 万元，入库单号：20170200352	领料单号： 20170200407 数量：3 台	入库时间：2017/3/5 入库单号： 20170300012 入库数量：1 台

品号	品名	材料名称	采购入库情况	生产领用情况	产品完工入库情况
S9605	模组检测机	直线电机-线马	采购单号：20170301235 深圳线马科技有限公司数量：2台，价税合计3.44万元，入库单号：20170400485	领料单号：20170400531 数量：2台	入库时间：2017/8/28 入库单号：20170800022 入库数量：1台
S8623SL	OCA自动全贴合设备	相机电缆	采购单号：20141100082 福州福大自动化科技有限公司数量：96PCS，价税合计13.20万元，入库单号：20150200165	领料单号：20150300038 数量：36台	入库时间：2015/10/10 入库单号：20151000002 入库数量：1台
S9616	Cell自动点灯检查机	模块-三菱	采购单号：20170400194 兴东机电设备（深圳）有限公司数量：6PCS，价税合计2.64万元，入库单号：20170400422	领料单号：20170500168 数量：10PCS	入库时间：2017/11/25 入库单号：20171100075 入库数量：1台
S8033	FOP自动线	PLC-三菱	采购单号：20170900890 兴东机电设备（深圳）有限公司数量：1台，价税合计1.3万元，入库单号：20170901609	领料单号：20171000142 数量：1台	入库时间：2018/7/21 入库单号：20180700037 入库数量：1台
S8633A	OCA贴合自动线	真空泵组	采购单号：20190100191 深圳海华科真空技术有限公司数量：3组，价税合计9.30万元，入库单号：20190100182	领料单号：20190100094 数量：2组	入库时间：2019/3/22 入库单号：20190300040 入库数量：2台

3、获取发行人2019年度拆解存货明细，查阅并复核拆解存货成本核算情况、跌价计提情况，确认其成本核算准确性。具体情况如下：

(1) 2019年度发行人拆解存货明细情况

单位：万元

品号	品名	数量	拆解成本	已计提跌价准备
S3668	ACF2预贴自动线	2	138.14	6.84
S6051	贴合机-配套粉碎机	1	1.32	-
S6810X	大片产品检测机	1	39.82	6.37
S6920	贴合机	1	18.52	-
S7121C000001	自动小尺寸真空贴合机-更改	1	0.24	-
S7122X	双工位自动真空贴合机	1	58.33	37.18
S7142	贴合机	1	31.21	10.10
S7250A000000	真空贴合机-更改	1	1.02	-
S7813X	自动PET贴合机	1	111.80	19.52

品号	品名	数量	拆解成本	已计提跌价准备
S7814X	自动 PET 贴合机	1	37.09	5.59
S7830X	自动 PET 贴合机	1	44.08	4.38
S8023X	自动 FOG 邦定线	1	39.99	2.79
S8030000000	自动 FOG 邦定线-上料 机组件	1	0.97	-
S8030X	自动 FOG 邦定线	1	120.90	6.93
S8033	FOP 自动线	1	103.85	45.81
S8110X	自动对位 OGS 邦定机	1	51.60	4.79
S8610	贴合自动线	1	37.92	4.91
S8612	贴合自动线	1	51.75	20.07
S8618	OCR 贴合自动线	1	888.99	391.59
S8620C	贴合自动线	2	152.86	23.25
S8620S000000	贴合自动线	1	76.43	11.62
S8621X	贴合自动线	1	40.87	34.42
S8631	OCA 自动全贴合设备	1	1,293.34	434.23
S8635	全贴合自动线	3	1,060.64	153.48
S9010	TLB 组装机	1	37.78	9.45
S9011X	TLB 组装机	1	121.81	3.76
S9605	模组检测机	1	241.12	-
S8623SL	OCA 自动全贴合设备	1	178.19	34.42
S8627DR00001	OCA 自动全贴合设备- 更改	1	0.54	-
S8633A	OCA 贴合自动线	1	149.84	-
S9616	Cell 自动点灯检查机	1	198.75	-
SJ0000001491	光学实验台架	1	0.39	-
合计		36	5,330.11	1,271.50

注：S9605、S9616 为惠州高视退货。

(2) 拆解存货主要材料构成情况

获取拆解存货成本构成明细，了解相关存货主要材料构成情况、成本核算情况，确认拆解存货成本核算的准确性。我们选取了同一品号成本金额 100 万元以上的存货设备核查了其所需的主要材料领用情况，相关材料耗用情况均符合相应设备生产需求，具体情况如下：

单位：万元

品号	品名	成本金额	材料成本金额	占比	主要构成材料名称
S3668	ACF2 预贴自动线	138.14	137.09	99.24%	直线电机、DD 马达_汇川、气缸_SMC、Q-定位模块_三菱等
S8620C	贴合自动线	152.86	126.67	82.87%	DD 马达_CKD、干式真空泵_汉钟、离子清洗机等
S8635	全贴合自动线	1,060.64	754.19	71.11%	模组固定座、气缸、直线电机、模块_三菱、视觉控制器_欧姆龙等
S9605	模组检测机	241.12	200.84	83.29%	Q-定位模块_三菱、Q-简单运动模块_三菱、伺服驱动器_三菱、直线电机_线马等
S8623SL	OCA 自动全贴合设备	178.19	147.38	82.71%	视觉控制器_欧姆龙、摄像机_欧姆龙、滚珠丝杆_THK、伺服驱动器_三菱等
S8633A	OCA 贴合自动线	149.84	129.37	86.34%	XXY 平台、DD 马达_日机、真空泵组、摄像机_欧姆龙、视觉控制器_欧姆龙等
S9616	Cell 自动点灯检查机	198.75	167.24	84.15%	伺服电机_三菱、直线电机_线马、直线电机驱动器_众为兴、Q-定位模块_三菱等
S7813X	自动 PET 贴合机	111.80	102.88	92.02%	95 系、摄像机、滚子链输送、DD 马达_CKD、XY 转接台等
S8030X	自动 FOG 邦定线	120.90	116.56	96.41%	直线电机_线马、玻璃清洗机等
S8033	FOP 自动线	103.85	81.84	78.81%	FOP 自动线主机
S8618	OCR 贴合自动线	888.99	876.08	98.55%	柱塞泵、DD 马达_CKD、上腔体控制系统-控制器、上腔体控制系统-传送系统、UV 固化系统-传送系统、UV 固化系统-固化系统、真空控制系统、供胶及涂佈系统等
S8631	OCA 自动全贴合设备	1,293.34	1,259.14	97.36%	机械手_雅马哈、上腔体控制系统-控制器、上腔体控制系统-传送系统、UV 固化系统-传送系统、UV 固化系统-固化系统、真空控制系统、供胶及涂佈系统等
S9011X	TLB 组装机	121.81	120.52	98.94%	玻璃清洗机、直线电机_线马、固定读码器_康耐视等
合计		4,760.23	4,219.80	88.65%	/
拆解存货总额		5,330.11	/	/	/
占比		89.31%	/	/	/

4、获取并复核拆解存货拆解后的材料明细表，复核存货拆解后相关材料和控制系统模块对外处置销售情况、回收材料入库情况、后续领用情况；获取发行人 2019 年 12 月 31 日的存货盘点计划，对发行人存货进行现场监盘，并将实物盘点数据与账面存货结存数据进行核对，确认账面存货的真实性。具体情况如下：

(1) 存货拆解后相关材料和控制系统模块对外处置销售情况

发行人 2019 年度相关存货拆解后对外处置销售的材料主要为 S8618、S8631 设备中嵌入的控制系统模块，我们获取并复核了发行人处置销售前述模块的购销合同及回款凭证等，具体明细如下：

单位：万元

品号	材料名称	成本金额	销售金额（含税）	回款金额（含税）	交易对手	回款时间
E118010 00076	视觉对位系统	126.21	687.70	687.70	厦门普诚科技有限公司	2020-06-17
E118010 00077	真空控制系统	155.34				
E118010 00079	下腔体控制系统	145.63				
E118010 00085	供胶系统	77.67				
E118010 00086	涂佈系统	116.50				
E118010 00087	UV 固化系统-传送系统	203.88				
E118010 00088	UV 固化系统-固化系统	145.63				
E118010 00089	上腔体控制系统-控制器	171.55				
E118010 00090	上腔体控制系统-传送系统	180.58				
E118010 00074	供胶及涂佈系统	97.09	120.00	108.00	苏州勤涛印刷器材有限公司	2019-12-31 收款 36 万、2020-8-19 收款 72 万
合计		1,420.08	807.70	795.70	/	/

销售上述产品的客户资料如下：

1) 厦门普诚科技有限公司

公司名称	厦门普诚科技有限公司
统一信用代码	91350206798091852N
法定代表人	冯庆雄
企业类型	有限责任公司(自然人投资或控股)
所属行业	商务服务业
注册资本	2000 万人民币
注册时间	2007-06-18
注册地址	厦门火炬高新区(翔安)产业区翔安西路 8077 号第一层
经营范围	电子工业专用设备制造; 金属结构制造; 电气设备批发; 其他机械设备及电子产品批发; 其他未列明的机械与设备租赁(不含需经许可审批的项目); 贸易代理; 经营各类商品和技术的进出口(不另附进出口商品目录), 但国家限定公司经营或禁止进出口的商品及技术除外; 其他未列明批发业(不含需经许可审批的经营项目); 其他未列明服务业(不含需经许可审批的项目)
股东名称及出资比例	冯庆雄持股 51.00%, 厦门普诚投资合伙企业(有限合伙)持股 47.00%, 冯庆锋持股 2.00%

厦门普诚科技有限公司主要产品为 UV 固化机、点胶机、清洗机、其他自动化设备等, 向发行人购买的 UV 固化系统-传送系统、UV 固化系统-固化系统、真空控制系统、视觉对位系统、上下腔体控制系统为生产 UV 固化机必备材料, 用于其所生产的 UV 固化机中; 向发行人购买的供胶系统、涂佈系统为生产点胶机的必备材料并用于其生产的点胶机中。

2) 苏州勤涛印刷器材有限公司

公司名称	苏州勤涛印刷器材有限公司
统一信用代码	91320506MA1MT4DB0B
法定代表人	罗来英
企业类型	有限责任公司(自然人独资)
所属行业	专用设备制造业
注册资本	100 万人民币
注册时间	2016-08-24
注册地址	苏州市吴中区临湖镇平安路 778 号 2 幢
经营范围	生产、销售: 印刷器材; 销售: 印刷设备及配件、油墨、塑胶制品、五金、金属材料及制品、电子产品。(依法须经批准的项目, 经相关部门批准后方可开展经营活动)
股东名称及出资比例	罗来英持股 100.00%

苏州勤涛印刷器材有限公司专业从事网印事业，主要包括精密菲林输出及网板制作，应用于触摸屏面板、玻璃镜片、线路板、LED 导光板等行业。2019 年 12 月，苏州勤涛印刷器材有限公司向公司采购了一套供胶及涂布系统，用于改造现有名高印刷机的网印方式，本次采购是为了改善和升级名高印刷设备的产出品质量和精度。

发行人将拆解下来的控制系统模块对外销售，未留下自用，主要由于发行人没有能加装该批控制系统模块的在手设备订单，因此折价对外销售符合发行人的现实情况。

(2) 拆解存货回收材料入库及后续领用、报表日盘点情况

发行人 2019 年度相关存货拆解后回收入库的材料主要为玻璃清洗机、Q-定位模块_三菱、基恩士视觉控制器、180（大）真空泵_坚山等，按照入库时点同类材料结存的加权平均单价作为材料入库单价核算入库成本。我们获取并查阅了拆解存货回收入库材料明细表，复核其回收入库成本核算情况和后续生产领用情况，确认相关回收入库材料成本核算准确性以及材料后续的可使用性；获取发行人 2019 年 12 月 31 日的存货盘点计划，对发行人存货进行现场监盘，并将实物盘点数据与账面存货结存数据进行核对，确认账面存货的真实性。发行人产品设备所需材料品类较多、单类材料成本不高，其中主要回收材料成本、后续使用及报表日盘点情况如下：

品号	材料名称	回收 入库 数量	回收入 库成本 金额 (万 元)	回收入 库时点	回收 入库 时点 该月 度结 存数 量	2019 年 12 月 31 日结存 数量	2019 年 12 月 31 日盘点 数量	入库时 点至 2020 年 6 月 30 日领用 数量	2020 年 6 月 30 日结存 数量
E10103000064	Q-定位模 块_三菱	108	38.33	2019.11	112	61	61	457	13
E10103077000	Q-简单运 动模块_ 三菱	41	24.36	2019.11	41	13	13	179	4
E10504000090	95 系	3	10.26	2019.11	-	-	-	3	-

品号	材料名称	回收 入库 数量	回收入 库成本 金额 (万 元)	回收入 库时点	回收 入库 时点 该月 度结 存数 量	2019年 12月31 日结存 数量	2019年 12月31 日盘点 数量	入库时 点至 2020年 6月30 日领用 数量	2020年 6月30 日结存 数量
E10515000021	视觉控制器_欧姆龙	16	16.56	2019.11	22	11	11	23	8
E10515000033	基恩士视觉控制器	20	30.93	2019.11	23	3	3	17	3
E11302010002	伺服驱动器_三菱	333	26.70	2019.11	348	96	96	831	10
E11302020001	伺服驱动器_三菱	103	8.97	2019.11	108	28	28	746	20
E11399000107	直线电机_线马	3	8.21	2019.11	3	-	-	3	-
E11399000108	直线电机_线马	3	7.69	2019.11	3	-	-	3	-
E11399000114	直线电机_线马	12	6.51	2019.11	12	-	-	12	-
E11399000115	直线电机_线马	15	9.42	2019.11	17	2	2	15	2
E11399000188	直线电机_线马	3	10.85	2019.11	3	-	-	3	-
E11399000189	直线电机_线马	3	7.65	2019.11	3	-	-	3	-
E11399000191	直线电机_线马	4	21.02	2019.11	4	-	-	4	-
E11699000039	DD 马达_CKD	15	21.57	2019.11	9	-	-	13	-
E11699000050	DD 马达_上银	12	18.90	2019.11	12	-	-	12	-
CJ0000000122	模块_三菱	99	25.60	2019.11	99	-	-	98	-
E11699000078	DD 马达_日机	3	15.38	2019.11	3	-	-	3	-
E11801000166	主机_高视	6	5.22	2019.11	6	-	-	4	-

品号	材料名称	回收 入库 数量	回收入 库成本 金额 (万 元)	回收入 库时点	回收 入库 时点 该月 度结 存数 量	2019年 12月31 日结存 数量	2019年 12月31 日盘点 数量	入库时 点至 2020年 6月30 日领用 数量	2020年 6月30 日结存 数量
E11999000016	静电消除器_基恩士	17	6.79	2019.11	24	5	5	60	8
E19900000189	固定读码器_康耐视	10	14.53	2019.11	8	-	-	10	-
CJ0000000123	二通道模拟控制器_乐视	15	20.27	2019.11	15	-	-	14	-
E29905000096	180(大)真空泵_坚山-选	6	68.33	2019.11	7	-	-	1	1
J18633000174	8633-020625 上真空箱体-化学镍	12	5.72	2019.11	12	-	-	7	-
J28633000016	8633-020142 大底板-01-镀铬	3	7.23	2019.11	3	-	-	3	-
J28635000023	8635-010129 大底板-01-镀铬	3	6.59	2019.11	3	-	-	3	-
M03000000010	对位平台_TGB	6	8.28	2019.11	6	-	-	4	-
M18000000097	镜头_基恩士	3	6.15	2019.11	8	5	5	3	5
M19000000055	摄像机_欧姆龙	27	10.70	2019.11	62	43	43	27	43
S00000000026	玻璃清洗机	4	123.08	2019.11	4	-	-	4	-
CJ0000000019	模组固定座	69	11.32	2019.11	69	-	-	69	-

品号	材料名称	回收 入库 数量	回收入 库成本 金额 (万 元)	回收入 库时点	回收 入库 时点 该月 度结 存数 量	2019年 12月31 日结存 数量	2019年 12月31 日盘点 数量	入库时 点至 2020年 6月30 日领用 数量	2020年 6月30 日结存 数量
CJ0000000024	气缸	339	16.69	2019.11	339	-	-	336	-
CJ0000000032	马达	144	12.49	2019.11	144	-	-	140	-
CJ0000000036	直线电机	99	19.83	2019.11	99	-	-	98	-
CJ0000000073	伺服驱动器_三菱	81	9.50	2019.11	81	-	-	77	-
E10103000064	Q-定位模块_三菱	49	17.39	2019.12	61	61	61	438	13
M99000000180	柱塞泵	2	9.57	2019.12	3	3	3	-	3
E11399000105	直线电机	4	9.57	2019.12	4	4	4	-	4
E11606000057	UVW 平台 电机+驱 动_高铁 明	7	8.97	2019.12	7	7	7	-	7
E10515000021	视觉控制 器_欧姆 龙	8	8.28	2019.12	11	11	11	23	8
M19000000036	摄像机_ 欧姆龙	22	7.58	2019.12	42	42	42	3	42
M99000000190	机械手_ 雅马哈	1	7.26	2019.12	1	1	1	1	-
E11699000068	DD 马达_ 汇川	8	6.56	2019.12	14	14	14	-	14
E20101203000	气缸_ SMC	63	6.51	2019.12	59	59	59	12	59
E10103000007	Q 定位模 块_三菱	20	6.50	2019.12	29	29	29	12	23
E11302010002	伺服驱动 器_三菱	78	6.25	2019.12	96	96	96	769	10
E11699000043	DD 马达_ CKD	4	6.15	2019.12	4	4	4	-	4
E11605010024	伺服电机 _三菱	48	6.03	2019.12	50	50	50	110	12
M19000000058	摄像机	3	5.78	2019.12	3	3	3	-	3

品号	材料名称	回收 入库 数量	回收入 库成本 金额 (万 元)	回收入 库时点	回收 入库 时点 该月 度结 存数 量	2019年 12月31 日结存 数量	2019年 12月31 日盘点 数量	入库时 点至 2020年 6月30 日领用 数量	2020年 6月30 日结存 数量
E11699000051	DD 马达 _CKD	4	5.75	2019.12	4	4	4	-	4
E10103077000	Q-简单运 动模块_ 三菱	9	5.35	2019.12	13	13	13	169	4
E11305010004	伺服驱动 器_松下	43	5.03	2019.12	8	58	58	-	58
E10103000028	Q 输出模 块_三菱	31	3.23	2019.11	31	32	32	246	7
E10103000077	Q-EIP 模 块_三菱	6	4.02	2019.11	6	-	-	18	-
E10103000080	Q-高速输 入模块_ 三菱	5	0.52	2019.11	5	20	20	237	9
E10103000091	Q-以太网 模块_三 菱	1	0.31	2019.11	2	-	-	33	1
E10909000010	光纤放大 器_神视	24	0.31	2019.11	77	74	74	924	90
E11003021000	触摸屏_ 三菱	17	2.86	2019.11	39	25	25	186	13
E11302040002	伺服驱动 器_三菱	57	5.20	2019.11	58	37	37	605	15
E11399000197	直线电机 驱动器_ 众为兴	28	4.19	2019.11	92	93	93	103	28
E11605010019	伺服电机 _三菱	40	2.90	2019.11	69	42	42	531	27
E11605020031	伺服电机 _三菱	16	2.45	2019.11	22	11	11	135	10
E11605020032	伺服电机 _三菱	15	1.42	2019.11	19	-	-	173	-
E11605020033	伺服电机 _三菱	26	2.23	2019.11	40	48	48	363	39

品号	材料名称	回收 入库 数量	回收入 库成本 金额 (万 元)	回收入 库时点	回收 入库 时点 该月 度结 存数 量	2019年 12月31 日结存 数量	2019年 12月31 日盘点 数量	入库时 点至 2020年 6月30 日领用 数量	2020年 6月30 日结存 数量
E11605040035	伺服电机_三菱	28	2.73	2019.11	48	30	30	298	45
E11605040037	伺服电机_三菱	11	1.90	2019.11	28	8	8	238	12
E11605040038	伺服电机_三菱	9	1.52	2019.11	16	4	4	87	16
E20404002007	比例阀_CKD	17	1.92	2019.11	26	11	11	127	12
E10103000028	Q输出模块_三菱	29	3.02	2019.12	32	32	32	240	7
E10103000080	Q-高速输入模块_三菱	17	1.77	2019.12	20	20	20	237	9
E10103000091	Q-以太网模块_三菱	1	0.31	2019.12	-	-	-	29	1
E10905000024	磁性开关_SMC	34	0.12	2019.12	69	69	69	4,484	31
E10909000010	光纤放大器_神视	7	0.09	2019.12	74	74	74	906	90
E11003021000	触摸屏_三菱	7	1.18	2019.12	25	25	25	180	13
E11302040002	伺服驱动器_三菱	24	2.19	2019.12	37	37	37	557	15
E11302750002	伺服驱动器_三菱	5	0.66	2019.12	6	6	6	154	4
E11399000197	直线电机驱动器_众为兴	25	3.74	2019.12	93	93	93	73	28
E11605010019	伺服电机_三菱	28	2.03	2019.12	42	42	42	404	27
E11605020031	伺服电机_三菱	6	0.92	2019.12	11	11	11	131	10

品号	材料名称	回收 入库 数量	回收入 库成本 金额 (万 元)	回收入 库时点	回收 入库 时点 该月 度结 存数 量	2019年 12月31 日结存 数量	2019年 12月31 日盘点 数量	入库时 点至 2020年 6月30 日领用 数量	2020年 6月30 日结存 数量
E11605020033	伺服电机 _三菱	38	3.26	2019.12	48	48	48	337	39
E11605040035	伺服电机 _三菱	25	2.43	2019.12	30	30	30	249	45
E11605040037	伺服电机 _三菱	6	1.03	2019.12	8	8	8	211	12
E11605040038	伺服电机 _三菱	4	0.68	2019.12	4	4	4	80	16
合计		2,600	851.31	/	3,198	1,660	1,660	17,398	1,056
回收入库材料总额		/	2,831.46	/	/	/	/	/	/
占比		/	30.07%	/	/	/	/	/	/

注：上表部分材料存在入库时点至2020年6月30日领用数量小于回收入库时点该月度结存数量且2020年6月30日结存数量为零的情况，主要系零星材料日常报废所致。

我们于2019年12月30日至2019年12月31日对发行人存货进行现场监盘，并将实物盘点数据与账面存货结存数据进行核对，进一步确认该部分材料的存在性，回收入库材料的期末盘点情况如下表所示：

单位：数量/万件、金额/万元

项目	期末数量	期末金额	盘点数量	盘点金额	抽盘数量比例	抽盘金额比例
拆解物料的存货	4.28	1,080.36	2.53	911.07	59.17%	84.33%

拆解下来回收入库的材料通常具有使用寿命较长、标准化和通用化程度高、易于保存的特点，且大多具有较高的使用频率，在生产中经常使用，减值风险较低，拆解入库材料的存货跌价准备充分、适当，具体存货跌价准备计提政策详见首轮问询回复第24题“24.关于存货”之“24.2 关于存货跌价准备”之“五、拆解后可用于继续生产或销售的零配件成本如何确认，相关账务处理情况，并结合公司产品存在定制化的特性、相关存货期后销售或合同签订情况分析公司库存商品、在产品、发出商品、定制型材料中无订单对应的存货跌价计提的充分性”；

同时，对发行人报告期各期末的存货进行了监盘，存货整体监盘比例如下表所示：

单位：万元

项目	2020-6-30	2019-12-31	2018-12-31	2017-12-31
账面余额	15,376.55	16,138.18	17,390.47	12,405.59
发出商品期末余额	1,595.09	3,635.65	3,936.63	678.59
监盘金额	10,269.09	8,894.97	11,333.62	9,018.26
扣除发出商品后监盘比例	74.51%	71.15%	84.24%	76.90%

对发行人报告期各期末的发出商品余额采取函证和复核期后销售情况的方式进行确认，函证金额及比例情况如下：

单位：万元

项目	2020-6-30	2019-12-31	2018-12-31	2017-12-31
发出商品期末余额	1,595.09	3,635.65	3,936.63	678.59
发出商品函证金额	888.84	3,502.39	3,423.66	596.87
发出商品回函金额	888.84	2,636.34	3,423.66	551.72
发出商品函证比例	55.72%	96.33%	86.97%	87.96%
发出商品回函比例	55.72%	72.51%	86.97%	81.30%

5、访谈发行人财务负责人，了解发行人与拆解存货相关的账务核算情况，复核其会计处理方式是否恰当；

6、我们在2019年11月-12月对发行人部分存货设备的拆解过程进行现场观察，确认拆解的设备是否均真实存在。

（二）核查意见

经核查，我们认为：

1、报告期内发行人对部分预计无使用价值的设备进行拆解符合其实际经营情况；

2、报告期内发行人拆解存货均真实存在，相关成本核算准确；

3、拆解存货回收入库材料均真实存在，且为生产活动所需；拆解存货回收入库的材料成本参照入库时点同类材料的加权平均成本进行核算，成本确认方法

合理、成本金额核算准确。

2.关于收入确认

根据回复材料：(1)公司 2019 年 12 月确认的金额在 300 万元以上的收入中，交货到验收平均天数 36 天，低于 2019 年全年交货到验收平均天数 55 天，其中低于验收间隔低于 30 天的主要为对江苏群力的销售；(2)对江苏群力销售，第一批交货日期为 2019 年 10 月 29 日，验收日期 2019 年 12 月 28 日，验收期 60 天，涉及收入金额 530.97 万元，第二批交付 2019 年 12 月 12 日，验收日期 2019 年 12 月 31 日，验收期 19 天，涉及收入金额 2,654.86 万元。

请发行人说明：第二批交付货物与第一批货物的区别，江苏群力对第二批验收的具体过程与第一批验收过程的差异，是否切实完成了验收，是否存在提前签署验收报告而验收实际于期后完成的情况，并结合上述情况，进一步分析验收期显著短于第一批货物的原因及合理性。

请申报会计师对上述事项进行核查并发表明确意见。

回复：

一、第二批交付货物与第一批货物的区别

2019年7月3日，公司与江苏群力签订《购销合同书》，约定江苏群力向公司采购11台摄像头模组封装自动线，合同约定的具体产品需求情况如下：

设备名称	规格型号	硬件及软件规格	单位	数量	单价 (万元)	单台金额 (万元)	总金额(万 元)
摄像头模组封装自动线	S995300	深科达摄像头模组封装自动线硬件	台	11	360.00	600.00	6,600.00
		深科达数控设备控制系统软件 V2.0	套	11	240.00		

注：以上价格为增值税含税价格。

同时，公司与江苏群力签订了《技术协议》作为《购销合同书》的附件。《技术协议》对11台摄像头模组封装自动线的技术规格参数统一作了一致的约定，11台摄像头模组封装自动线均需遵循一致的参数指标。

第一批设备的控制系统软件在交付时尚未经过试运行生产，需要在试运行生产中进行调校，交付后经过试运行生产及时调校，并将调校后的软件加装在第二

批设备上，因此，第一批和第二批设备在交付时点的控制系统软件存在差别。除此之外，江苏群力2019年验收的六条摄像头模组封装自动线不存在区别。

二、江苏群力对第二批验收的具体过程与第一批验收过程的差异

公司于2019年10月18日向江苏群力交付第1条生产线，江苏群力于2019年10月29日签收；2019年12月12日，公司向江苏群力交付第二批共5条生产线，江苏群力于2019年12月12日签收。江苏群力于2019年12月28日和12月31日先后向公司出具上述6条生产线的验收报告。

江苏群力对第一批设备、第二批设备的验收过程主要差异系验收程序和验收地点不同。

公司交付给江苏群力第一条摄像头模组封装自动线属于公司在摄像模组设备领域的第一条自动生产线，公司需在真实的生产环境中设计和调整摄像模组封装自动线的控制系统软件，因此双方约定将第一条生产线交付至深圳市群晖智能科技有限公司（以下简称“群晖股份”），群晖股份系江苏群力控股股东深圳市群晖控股有限公司控制的子公司，主要经营摄像模组等光电器件的研发生产与销售（具体情况参见首次问询9.4题回复内容）。因此，公司第一条生产线验收较第二批时间长的主要原因是公司在交付第一条生产线后，需在群晖股份生产现场设计和调试摄像模组封装自动线的控制系统软件，解决控制系统软件的缺陷问题；第二批设备交付时已加装了调校后的控制系统软件，所以第二批的验收过程中无设计和完善控制系统软件的环节。

江苏群力与公司约定第一条生产线交付至群晖股份，群晖股份办公地址位于深圳市宝安区，与公司的办公地址较近，交付至群晖股份便于公司技术人员在现场进一步完善系统控制软件以及公司售后人员在现场的调试工作，解决设备试运行过程中的各种软件、硬件问题，方便公司随时调配人员、物料配件，提高沟通效率。

2019年底，江苏群力盐城生产基地已经基本建设完毕，生产条件逐渐成熟，且进行了小批量试生产，因此公司将第二批共5条生产线交付至江苏群力，在盐城生产基地进行安装调试和验收。通过第一条生产线在群晖股份试运行状态下的

验证，公司积累了充分安装调试经验，因此第二批生产线较快完成了验收，具备合理性。

三、是否切实完成了验收,是否存在提前签署验收报告而验收实际于期后完成的情况,并结合上述情况,进一步分析验收期显著短于第一批货物的原因及合理性。

根据对江苏群力进行实地走访的情况，对江苏群力设备管理部相关负责人进行访谈的情况，以及所取得的江苏群力对深科达第二批摄像模组封装自动线进行验收的测试数据表、小批试产表及固定资产验收单等相关资料，确认江苏群力及时对第二批生产线进行了验收，不存在提前签署验收报告而验收实际于期后完成的情况。关于第二批生产线验收期显著短于第一批货物的具体原因参见本题“二、江苏群力对第二批验收的具体过程与第一批验收过程的差异”。

四、请申报会计师对上述事项进行核查并发表明确意见

（一）核查程序

针对上述事项，我们执行的核查程序如下：

- 1、通过对发行人销售部门进行访谈，了解与江苏群力交易的背景、两次送货及验收的具体情况，获取与江苏群力的销售明细账；
- 2、获取并复核发行人与江苏群力签署的《购销合同书》及其附件《技术协议》，识别与商品所有权上的风险和报酬转移相关的合同条款与条件；获取发行人销售明细表，核对销售出库单、物流单、验收报告等文件，评价相关收入确认是否符合《企业会计准则》规定；
- 3、对江苏群力进行实地走访，了解其基本情况、与发行人的合作交易情况、向发行人采购的产品内容及用途等，查看江苏群力生产车间，核实发行人交付设备运转情况，评价其是否合理；
- 4、向江苏群力函证交易和应收账款余额情况；
- 5、对发行人主要客户进行函证、实地走访或视频访谈的具体情况如下：

单位：万元

项目	2020年1-6月	2019年度	2018年度	2017年度
营业收入	19,488.62	47,193.62	45,531.56	30,889.09
发函金额	17,134.59	42,861.61	41,669.65	29,548.94
回函金额	16,003.67	34,513.35	39,759.74	22,669.01
回函比例	82.12%	73.13%	87.32%	73.39%
访谈金额	13,824.11	39,013.75	38,601.71	25,538.78
其中：实地走访	7,090.18	8,668.32	975.61	1,278.61
视频访谈	6,733.93	30,345.43	37,626.10	24,260.17
访谈比例	70.93%	82.67%	84.78%	82.68%
其中：实地走访	36.38%	18.37%	2.14%	4.14%
视频访谈	34.55%	64.30%	82.64%	78.54%

注：2020年新冠肺炎疫情爆发后，为了有效减少人员流动和聚集，阻断疫情传播，且考虑到疫情期间发行人主要客户和供应商接受实地走访的意愿程度较低，项目组根据《关于疫情防控期间证券公司开展保荐承销业务有关事宜的通知》等文件采取视频方式开展了部分访谈核查工作；在视频访谈过程中，项目组采取截图、录像或录音的方式留痕存档，要求访谈对象出示工牌、名片或身份证、分享实时地理定位信息，并要求访谈对象向项目组展示办公环境及标有单位名称或LOGO的墙面，访谈对象将访谈记录签字盖章后邮寄给项目组。

（二）核查意见

经核查，我们认为：

1、报告期内发行人与江苏群力的交易不存在提前确认收入的情况，不存在提前签署验收报告而验收实际于期后完成的情况；

2、报告期内发行人交付江苏群力的两批次设备相同，不存在技术参数指标差异，且验收周期合理。

5.关于生产流程图

根据回复材料:(1)公司生产流程图中除了物料阶段的表面处理为外协外，其余都是发行人自行负责，而回复材料中多处显示外协包括机加工业务，也会根据实际需要采用劳务外包方式处理装配流程；(2)物料阶段生产环节包括编程。

请发行人披露:调整生产流程图表述,完整体现外协和劳务外包环节。请发行人说明:物料阶段编程的具体含义,是否为研发人员参与,相关支出在成本费用中如何体现,是否存在研发费用和生产成本混同的情况。

请申报会计师对上述事项进行核查并发表明确意见。

回复:

一、请发行人披露:调整生产流程图表述,完整体现外协和劳务外包环节

发行人已在招股说明书“第六节业务与技术”之“一、发行人主营业务和产品情况”之“（六）主要产品的工艺流程”对生产装配流程图进行调整后披露如下:

2、生产装配流程

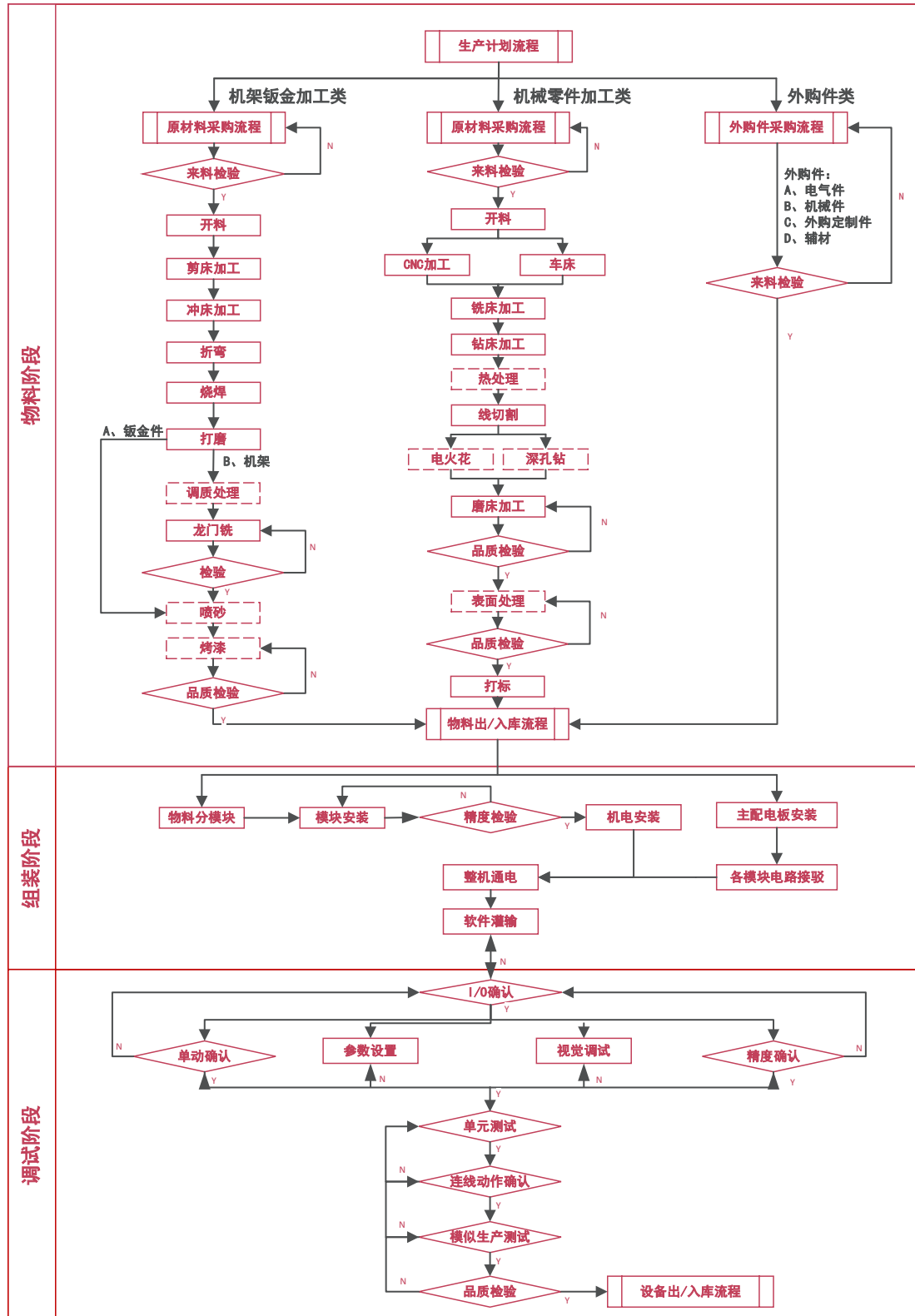

注：1、物料阶段虚线框中的工序发行人全部通过外协完成；其余工序主要由发行人自主完成，同时综

合考虑生产订单排期、自身生产能力等因素部分交由外协厂商完成；2、组装阶段“软件灌输”由发行人自主完成；其余工序主要由发行人自主完成，同时根据需要也会采用劳务外包的方式完成；3、调试阶段全部由发行人自主完成。

二、请发行人说明:物料阶段编程的具体含义，是否为研发人员参与，相关支出在成本费用中如何体现，是否存在研发费用和生产成本混同的情况

生产装配流程图中物料阶段的“编程”所编写的“程序”是按自动控制语言和格式书写的顺序指令集，这些指令记录在适当的输入介质上，能实现数控机床的自动加工生产。为避免误解，发行人已在生产装配流程图中删除相关信息。

此处编程只是简单的机加工指令编写，均由生产人员完成，无研发人员参与，相关支出归集在生产成本中，不存在研发费用和生产成本混同的情况。

三、请申报会计师对上述事项进行核查并发表明确意见

(一) 核查程序

针对上述事项，我们执行的核查程序如下：

1、获取发行人生产装配流程图、成本核算方法，复核成本核算是否符合发行人生产经营情况；

2、访谈生产负责人、财务负责人、研发负责人，了解生产装配流程中物料阶段的具体操作，以及是否存在研发人员参与等。

(二) 核查意见

经核查，我们认为：

1、发行人披露的生产装配流程图符合公司实际业务经营情况；

2、生产装配过程中的物料阶段不存在研发人员参与，生产成本核算合理。

6.关于原材料采购

根据回复材料:(1)公司采购的原材料包括标准通用件和非标定制件；(2)公司各项主要原材料报告期内价格波动较大，主要是非标定制件的技术要求存在差异，不同原材料零部件的形状、大小、工艺等存在较大差别，其单价不具备可比性。

请发行人说明：(1) 报告期各期各类原材料中标准通用件与非标定制件采购额；(2) 报告期各期标准通用件平均单价变化情况及原因；(3) 报告期各期对不同供应商采购同类或同规格材料价格差异情况及合理性。

请申报会计师对上述事项进行核查并发表明确意见。

回复：

一、报告期各期各类原材料中标准通用件与非标定制件采购额

公司采购的原材料主要分为 PLC、伺服、工控机、相机等标准通用件和同步轮、输送线、治具等非标定制件两大类原材料。根据原材料的不同，公司主要实行“策略采购”和“订单采购”相结合的模式。对于标准通用件，公司会根据生产预测情况制订年度备货计划，与供应商签订框架协议，根据阶梯式定价原则批量采购，控制成本的同时维持一定库存储备量，以快速满足生产需求；而对于非标定制件，采购部门会根据订单生产需要安排挑选合适的供应商进行采购。

报告期各期各类原材料中标准通用件与非标定制件采购额如下：

单位：万元

类别	2020年1-6月		2019年度	
	标准通用件	非标定制件	标准通用件	非标定制件
电气元件	4,384.86	432.26	9,594.61	2,330.92
机械元件	1,100.86	585.19	3,731.91	1,589.84
机加钣金件	4.11	2,137.09	5.10	4,984.65
外购定制件	-	1,001.38	-	6,321.22
辅料	488.11	81.76	1,010.85	77.63
合计	5,977.93	4,237.68	14,342.47	15,304.26
类别	2018年度		2017年度	
	标准通用件	非标定制件	标准通用件	非标定制件
电气元件	9,989.41	2,089.24	7,743.20	343.2
机械元件	3,409.09	3,055.93	3,478.88	2,214.52
机加钣金件	4.19	4,804.92	3.64	3,757.18
外购定制件	-	6,833.19	-	2,779.76
辅料	1,402.29	97.72	972.85	125.13
合计	14,804.98	16,881.00	12,198.57	9,219.79

二、报告期各期标准通用件平均单价变化情况及原因

报告期各期标准通用件平均单价情况如下所示：

类别	2020年1-6月		
	金额(万元)	数量(件)	单价(元/件)
电气元件	4,384.86	957,717	45.78
机械元件	1,100.86	216,254	50.91
机加钣金件	4.11	3,105	13.22
辅料	488.11	4,651,094	1.05
合计	5,977.93	5,828,171	-
类别	2019年度		
	金额(万元)	数量(件)	单价(元/件)
电气元件	9,594.61	932,109	102.93
机械元件	3,731.91	335,685	111.17
机加钣金件	5.10	217	235.02
辅料	1,010.85	8,699,848	1.16
合计	14,342.47	9,967,859	-
类别	2018年度		
	金额(万元)	数量(件)	单价(元/件)
电气元件	9,989.41	848,394	117.74
机械元件	3,409.09	347,277	98.17
机加钣金件	4.19	175	239.43
辅料	1,402.29	9,263,131	1.51
合计	14,804.98	10,458,977	-
类别	2017年度		
	金额(万元)	数量(件)	单价(元/件)
电气元件	7,743.20	962,829	80.42
机械元件	3,478.88	249,049	139.69
机加钣金件	3.64	170	214.75
辅料	972.85	7,599,643	1.28
合计	12,198.57	8,811,691	-

报告期内，公司采购的电气元件、机械元件、机加钣金件和辅料中标准通用件的平均单价存在一定的波动，主要原因如下：不同类别的原材料包含的标准通用件类型较多，即使是同一种类型的标准通用件，受品牌、规格/型号/性能、采购量、市场行情变化等众多因素影响，价格也是千差万别。

以伺服电机为例，仅 2019 年度，公司采购的伺服电机品牌就有国外的安川、松下、三菱和国产的汇川等 4 种，功率也有 100W、200W、400W、750W、1000W、1500W 和 3000W 的区别，另外性能有响应速度、噪声控制等不同要求，在可选配置中还有刹车、惯量、键槽及槽型、螺纹等多种，而且单次采购量从几个到上百个，故而公司标准通用件伺服电机的采购单价从几百元到几千元不等，变化较大。

三、报告期各期对不同供应商采购同类或同规格材料价格差异情况及合理性

由于非标定制件的技术要求存在差异，不同原材料零部件的形状、大小、工艺等存在较大差别，其单价不具备可比性，故仅对标准通用件的不同供应商采购同规格材料的平均单价进行对比。

报告期内，公司主要同规格材料不同供应商采购情况如下：

单位：元/件

原材料名称	供应商名称	2020年 1-6月	2019年度	2018年度	2017年度
模块_三菱 (QD75D4N)	兴东机电设备(深圳)有限公司	3,548.67	3,558.20	3,729.47	3,757.26
	广州蓝恩电子科技有限公司	-	3,548.67	3,724.57	3,870.69
定位模块_三菱 (QD77MS16)	兴东机电设备(深圳)有限公司	5,942.48	5,954.94	6,163.88	6,256.41
	广州蓝恩电子科技有限公司	-	5,942.48	6,082.37	6,464.77
伺服驱动器_三菱 (MR-JE-40B_400W)	兴东机电设备(深圳)有限公司	911.50	912.47	975.98	1,015.38
	苏州树联机电设备有限公司	-	-	1,196.58	1,427.35
模块_三菱(QY42P)	兴东机电设备(深圳)有限公司	1,042.48	1,045.15	1,098.87	1,105.13

原材料名称	供应商名称	2020年 1-6月	2019年度	2018年度	2017年度
	广州蓝恩电子科技有限公司	-	1,042.48	1,096.70	1,124.42
伺服电机_三菱 (HG-KN43BJ-S100_400W)	兴东机电设备 (深圳) 有限公司	-	1,693.45	1,768.96	1,768.96
	苏州树联机电设备有限公司	-	-	1,538.46	1,837.61
定位模块_三菱 (LD77MS16)	兴东机电设备 (深圳) 有限公司	-	5,736.03	6,244.16	6,256.41
	广州蓝恩电子科技有限公司	-	5,743.36	6,832.76	7,112.82
高速通用型 QCPU 模块_三菱 (Q13UDVCPU)	兴东机电设备 (深圳) 有限公司	8,738.94	9,036.41	9,310.34	11,346.15
	广州蓝恩电子科技有限公司	-	9,123.89	10,933.91	-
高速通用型 QCPU 模块_三菱 (Q26UDVCPU)	兴东机电设备 (深圳) 有限公司	11,601.77	11,601.77	11,793.10	14,128.21
	广州蓝恩电子科技有限公司	-	11,680.17	13,749.55	-
模块_三菱 (QX42-S1)	兴东机电设备 (深圳) 有限公司	1,042.48	1,057.76	1,098.33	1,105.13
	广州蓝恩电子科技有限公司	-	1,042.48	1,095.22	1,107.80
模块_三菱 (QX42)	兴东机电设备 (深圳) 有限公司	1,042.48	1,050.66	1,099.46	1,105.13
	广州蓝恩电子科技有限公司	-	1,042.48	1,097.71	1,138.53
电缆线 (通用件) (6 芯线_0.3 m ² _黑色)	深圳市宝安区新安正宏光五金交电商店	-	-	2.29	2.21
	深圳讯道实业股份有限公司	-	1.66	1.66	1.65
绝缘线槽_KSS (通用件) (W60*H80*T2.0*L2000)	深圳市荃新达科技有限公司	-	25.66	28.55	28.55
	深圳市金海继电器有限公司	-	26.02	26.29	-
绝缘线槽_KSS (通用件) (W40*H80*T1.5*L2000)	深圳市荃新达科技有限公司	-	21.24	23.50	23.50
	深圳市金海继电器有限公司	-	21.55	21.72	-

原材料名称	供应商名称	2020年 1-6月	2019年度	2018年度	2017年度
电缆线（通用件）（4 芯线_0.3 m ² _黑色）	深圳市宝安区新安正宏 光五金交电商店	-	-	1.92	1.90
	深圳讯道实业股份有限 公司	-	1.12	1.11	1.10
电缆线（通用件）（3 芯线_1.5 m ² _黑色）	深圳市宝安区新安正宏 光五金交电商店	-	-	4.13	3.26
	深圳讯道实业股份有限 公司	-	3.32	3.30	3.29
旋转平台_华赋（R11- 60_带刻度）	上海华赋信息科技有限 公司	-	237.53	248.31	254.96
	无锡华赋信息科技有限 公司	-	237.17	-	-
丝杆支撑座_AKD （FK15）	厦门市希达信息科技有 限公司	100.00	100.00	100.52	102.56
	东莞市众诚皓精密机械 科技有限公司	-	100.88	134.19	124.75
旋转微调架_圆型 （R11-125_工作平台 125*125_高30）	上海华赋信息科技有限 公司	-	356.42	355.52	357.54
	无锡华赋信息科技有限 公司	353.98	353.98	-	-
相机网线_BALSER（5 米太阳高柔网线）	上海阳速自动化科技有 限公司	106.19	106.75	113.71	115.49
	深圳三铭电气有限公司	96.46			
	深圳市若菲特科技有限 公司	-	-	104.20	128.21
线性模组_HIWIN （KK5002P-150A1-F0C- S2/75分贝以下）	东莞市众诚皓精密机械 科技有限公司	-	2,020.35	-	2,304.27
	深圳市创银鑫科技有限 公司	-	-	2,537.93	-
丝杆支撑座_AKD （EF15）	厦门市希达信息科技有 限公司	60.18	60.20	60.99	65.81
	东莞市众诚皓精密机械 科技有限公司	-	60.32	65.81	55.80
丝杆支撑座_AKD （FK12）	厦门市希达信息科技有 限公司	97.35	97.36	97.33	96.58
	东莞市众诚皓精密机械 科技有限公司	97.35	97.62	115.94	114.16
	深圳市云峰净化技术有 限公司	-	-	170.94	189.70

原材料名称	供应商名称	2020年 1-6月	2019年度	2018年度	2017年度
层流罩过滤器 (1170*570*69_长1170_宽570_高69)	深圳市新纶科技股份有限公司	-	171.68	172.41	-
小型活塞控制阀_武藏 (PCV-12-2P)	深圳市锋达伟贸易有限公司	-	3,876.11	3,879.31	4,301.99
	深圳市菱电高精密设备有限公司	-	-	3,862.73	-
感压纸_富士 (LLLW270*5米)	瑞森伟业(深圳)科技有限公司	1,946.90	1,954.32	-	-
	深圳市瑞森兴电子有限公司	-	1,946.90	1,981.65	1,974.36

报告期内，公司不同供应商采购的同规格材料平均单价随市场行情变化存在一定波动，但不存在显著差异。其中，公司2017年向苏州树联机电设备有限公司采购伺服电机_三菱及伺服驱动器_三菱平均单价较高，主要系市场缺货公司临时调货，故采购价格较高。

四、请申报会计师对上述事项进行核查并发表明确意见。

(一) 核查程序

针对上述事项，我们执行的核查程序如下：

- 1、检查主要供应商采购合同，核查交易双方定价依据；
- 2、审查并确认发行人选择供应商的相关审批或询比价流程是否符合发行人内部控制制度；
- 3、访谈发行人采购部门负责人，对发行人采购情况进行了解；
- 4、对主要供应商进行实地走访，核查供应商向无关联第三方销售同类产品价格情况；
- 5、对比报告期内各类主要原材料前五名供应商名单，分析各期单价变动原因。

(二) 核查意见

经核查，我们认为：

- 1、报告期各期各类原材料中标准通用件与非标定制件采购额合理；

- 2、报告期各期标准通用件平均单价变化具有合理性；
- 3、报告期内，发行人对不同供应商采购同类或同规格型号材料的价格差异及波动具有合理性。

7.关于耗电量变化

根据回复材料，公司对耗电量与产量变化的匹配性做了定性分析。请发行人说明：量化分析公司生产耗电量变化的原因及与产量变动趋势不符的合理性。

请申报会计师对上述事项进行核查并发表明确意见。

回复：

一、量化分析公司生产耗电量变化的原因及与产量变动趋势不符的合理性

由于公司各期产品规格型号、设备大小、工艺程度等方面存在差异，产量与生产耗电量不具有明显匹配性。生产耗电量与产量的具体数据和分析详见首轮问询函回复第 11 题“11.关于产能与能耗”之“二、结合机器设备的具体作用及运行情况，分析耗电量与公司产量的匹配性，若无匹配关系，请说明耗电量变化的具体原因”。公司生产耗电量变化主要受到装配、机加、钣金部门耗用电量的影响。报告期内，公司各部门及子公司耗电变化情况如下：

单位：万度

部门名称	2020年1-6月		2019年度		2018年度		2017年度		备注
	耗电量	占比	耗电量	占比	耗电量	占比	耗电量	占比	
钣金部	3.94	6.98%	8.99	7.46%	10.55	9.12%	8.16	6.82%	-
深科达半导体	3.73	6.61%	6.83	5.67%	4.99	4.31%	3.10	2.59%	-
机加部	8.27	14.67%	13.49	11.20%	16.77	14.50%	18.79	15.72%	2017年12月至2018年，机加部固定资产报废处理，机加件外购较多

部门名称	2020年1-6月		2019年度		2018年度		2017年度		备注
	耗电量	占比	耗电量	占比	耗电量	占比	耗电量	占比	
空压机房	-	-	-	-	-	-	12.45	10.41%	2018年起由机加、钣金、装配按比例分摊
市场部	-	-	-	-	-	-	0.17	0.14%	2018年起，并入行政部
线马科技	3.70	6.57%	6.23	5.17%	5.28	4.56%	4.40	3.68%	-
研发部-软件	-	-	-	-	-	-	0.29	0.24%	2018年起并入行政部
研发部-硬件	-	-	-	-	-	-	2.91	2.43%	2018年起并入行政部
装配部	17.36	30.77%	40.83	33.88%	41.79	36.13%	31.78	26.59%	-
行政部	18.04	31.98%	38.85	32.24%	35.70	30.86%	37.51	31.38%	2017年厂房装修，用电量增大
饭堂	0.45	0.79%	1.82	1.51%	0.60	0.52%	-	-	2018年9月新设食堂
深科达微电子	0.92	1.62%	3.46	2.87%	-	-	-	-	2018年12月新设成立
合计	56.41	100.00%	120.50	100.00%	115.68	100.00%	119.54	100.00%	-

报告期内，公司生产用电量分别 75.65 万度、74.28 万度、69.70 万度和 32.18 万度，主要为装配、机加、钣金部门耗用，三部门合计用电分别为 71.17 万度、69.12 万度、63.31 万度和 29.57 万度，占公司生产电量的 94.08%、93.05%、90.83% 和 91.89%。

公司生产用电逐年下降主要原因是机加钣金件外购规模增加与机加、钣金工

艺流程改善。2018年下半年开始对机加钣金件生产工艺流程进行改进，要求原材料供应商简单预加工，例如，线型材料由供应商切槽，公司直接对缝焊接，提升了焊接效率，且减少了变形风险；对夹具进行改善，相同零件可一次装夹多个（仅限铝件），提升了加工效率；焊接加工面从6个面减少至5个面，节省加工时间等。以上工艺改进优化了生产效率，平均日产量提高，相同产量的机加钣金件耗用的机器工时减少。

此外，2018年4月和9月，公司考虑到部分老旧机器设备因加工精度已无法满足生产经营所需，报废淘汰了13台铣床、磨床、加工中心机、雕刻机等机器设备，同时公司综合考虑了工艺流程、效益成本、供应商对需求响应速度等因素，将部分机加结构件由自产转为外购。报告期内，公司机加钣金部门机器设备及机加钣金件外购情况变化如下：

单位：万元

项目	2020年1-6月	2019年度	2018年度	2017年度
机加钣金机器设备数量 (台)	52	41	42	54
机加钣金件采购金额	2,141.19	4,989.75	4,809.11	3,760.82

注：1) 机器设备数量是指当年期末计提折旧的设备数量统计；2) 受新冠疫情影响，上游机加类供应商承接大量口罩机等相关产品订单，为避免机加结构件采购交期延长对产品交付能力的影响，公司2020年5月扩大了机加车间，机加钣金机器设备相应增加。

综上所述，公司产量与生产耗电量不具有明显匹配性，公司主要耗电量部门机器设备效率提升，部分生产设备报废，导致耗电量与产品产量变化趋势不符，具有合理性。

二、请申报会计师对上述事项进行核查并发表明确意见

(一) 核查程序

针对上述事项，我们执行的核查程序如下：

- 1、取得报告期各期电力公司电费单据明细及电费发票，对发行人各期耗用的电量及单价进行核查；
- 2、检查支付电费的银行回单，核实电费发生的真实性和准确性；

3、获取发行人各月度、各部门用电情况统计表，分析生产部门用电变化情况；

4、获取发行人机加工艺流程改进前后对照流程图和各月机加、钣金人工工时统计表，分析工艺改善后机加、钣金部门工时效率变化情况。

（二）核查意见

经核查，我们认为：

报告期各期发行人采购的电量及金额真实、准确；耗电量与产品产量不具备匹配关系。

8.关于销售费用

根据回复材料,保荐机构及申报会计师经核查认为公司不存在通过体外资金向销售人员支付补贴的情形,而核查程序未见相关核查程序。

请保荐机构、申报会计师说明得出“公司不存在通过体外资金向销售人员支付补贴的情形”的具体依据。

回复：

针对上述事项，我们执行的核查程序如下：

1、获取并查阅了发行人与销售人员补贴相关的内控制度、财务管理制度，访谈发行人销售负责人，了解发行人销售人员补贴标准及支付情况等；

2、获取并检查发行人及实际控制人、董事、监事、高级管理人员报告期内的银行流水，确认是否存在与员工、客户或供应商的资金往来；

3、核查主要销售人员的个人银行账户流水情况，检查是否存在大额异常资金流入，确认是否存在个人代发工资或补贴的情况；

4、获取发行人销售人员关于公司不存在通过体外资金向其支付补贴的声明。

综上，经核查，我们认为：

1、发行人不存在通过体外资金向销售人员支付补贴的情形；

2、实际控制人、董事、监事、高级管理人员与发行人客户、供应商之间不存在资金往来，不存在代发行人向客户、供应商收付款项的情形；

3、实际控制人、董事、监事、高级管理人员不存在代发行人向员工体外发放工资或代发行人垫支费用成本的情况。

9.关于惠州高视

根据回复材料:(1)发行人曾与惠州高视签署《合作开发协议》，合作开发手机屏幕模组光学检测设备，合作协议有效期自 2017 年 1 月 1 日到 2019 年 12 月 31 日，到期前双方未提出异议有效期自动顺延一年;(2)对于公司开发的客户资源，公司通过向惠州高视采购包括视觉算法软件及视觉检测配件在内的视觉单元后，完成装备生产和销售;对于惠州高视开发的客户资源，惠州高视通过向公司采购 AOI 设备后，完成后续软件及模块安装后予以销售。

请发行人说明:(1)发行人是否具有独立开发视觉算法单元模块的能力，是否仅能向惠州高视采购，合作协议到期后对发行人该种检测设备业务的影响;(2)双方是否对客户及市场进行划分限制，是否对发行人客户拓展造成不利影响;(3)结合上述情况及惠州高视同为发行人客户供应商的情况，进一步说明上述合作的商业合理性，是否存在其它潜在利益安排。

请发行人律师和申报会计师对上述事项进行核查并发表明确意见。

回复：

一、发行人是否具有独立开发视觉算法单元模块的能力，是否仅能向惠州高视采购，合作协议到期后对发行人该种检测设备业务的影响

(一) 发行人是否具有独立开发视觉算法单元模块的能力

公司向惠州高视采购的视觉算法单元模块主要为软件及图像处理算法及相关硬件，包括界面人机交互系统、工艺查询数据库、通信系统图像处理算法模块等。公司本身设有软件开发部和图像算法部，研发涉及视觉对位系统及其他电子领域如液晶屏幕周边连接 IC、柔性排线、半导体器件的视觉检测系统，其中的软件设计及图像处理算法有一定的共通性，在公司持续投入资金、人力、时间的情况下，公司可以独立开发屏幕模组光学检测视觉算法单元模块。目前公司在这方面的自主研发主要布局在视觉精准定位、半导体器件检测系统、摄像头模组检测系统的开发，未独立开发屏幕模组光学检测视觉算法单元模块。

由于惠州高视进入屏幕模组光学检测领域较早，在该领域拥有成熟的开发经验和成本优势，行业口碑较好，公司为了迅速进入该领域选择与其合作。

综上，如果公司持续投入资金、人力和时间，公司可以独立开发视觉算法单元模块，但基于市场反应速度与综合效益分析，公司未独立开发视觉算法单元模块。

（二）发行人是否仅能向惠州高视采购视觉算法单元模块

公司与惠州高视签订了《合作开发协议》，约定在市场推广过程中，双方对目标客户进行书面报备，共同推广，在所报备的目标客户开展合作中，双方确保，仅向对方采购相应的模块，即公司只能向惠州高视采购软件模块，惠州高视只能向公司采购硬件模块。但在一方有明确客户订单需求的情况下，如不能及时得到对方的业务支持时，该方可以寻求其他合作方进行业务合作。根据上述约定，公司在需要采购视觉算法单元模块时，应优先向惠州高视采购，当惠州高视不能及时提供业务支持时，公司可以向其他合作方采购。

目前深耕屏幕检测视觉算法和软件领域的企业数量较多，市场竞争较为充分，《合作开发协议》到期后公司可以自主选择继续向惠州高视采购或者向其他供应商采购。

（三）《合作开发协议》到期后对发行人该种检测设备业务的影响

《合作开发协议》到期后，公司可以自主选择继续向惠州高视或者其他视觉算法单元模块供应商采购相关产品，用于生产屏幕模组光学检测设备。且该行业可选供应商数量较多，产品价格比较透明，不会对公司生产该种检测设备造成影响。

根据《合作开发协议》，公司与惠州高视合作期间，基于合作关系，惠州高视在需要采购手机屏幕模组光学检测设备硬件时，应优先向发行人采购。合作协议到期后，惠州高视可以自主选择手机屏幕模组光学检测设备硬件供应商，可能影响公司该类产品的销量。

报告期内，公司与惠州高视视觉模块相关的检测类设备收入金额及占比情况如下：

单位：万元

项目	2020年1-6月	2019年度	2018年度	2017年度
与惠州高视视觉模块相关的检测类设备收入①	1,791.86	6,711.32	5,745.25	6,965.83
——销售给惠州高视	1,110.44	428.72	484.55	2,913.42
——销售给其他客户	681.42	6,282.60	5,260.70	4,052.41
其他检测类设备收入	436.55	2,440.41	2,117.71	497.55
检测类设备收入合计②	2,228.41	9,151.73	7,862.96	7,463.38
①占②的比例	80.41%	73.33%	73.07%	93.33%
①占营业收入的比例	9.19%	14.22%	12.62%	22.55%

注：2018年销售给惠州高视的收入包括退货对收入冲减的影响，关于退货的相关内容详见首轮问询函回复第3题“3.关于惠州高视”之“3.2 关于对惠州高视的销售”。

由上表，基于公司与惠州高视签署的《合作开发协议》及良好的商业合作关系，且公司目前的检测类设备主要为AOI检测设备，故报告期内检测类产品使用惠州高视开发的视觉模块的比例较高。双方稳定的商业合作，有利于充分发挥各自的比较优势，降低新开发合作方的沟通成本。考虑到，目前市场上深耕屏幕检测视觉算法和软件领域的企业数量较多，市场竞争较为充分，《合作开发协议》到期后，一方面，公司可以自主选择继续向惠州高视采购相关产品；另一方面，若惠州高视无法向公司及时提供产品服务支持，公司亦可向其他供应商采购。《合作开发协议》到期后对发行人相关检测设备业务的影响非常小。

二、双方是否对客户及市场进行划分限制，是否对发行人客户拓展造成不利影响

公司与惠州高视共同开发手机屏幕模组光学检测设备，该设备主要包含硬件部分与软件部分两大模块，公司负责硬件模块的开发，惠州高视负责软件模块的开发。双方各自负责样品的制作，并进行测试，确保达到技术要求。在确认研发成果后，双方以各自的名义，通过各自的销售渠道对外销售。双方签订的《合作开发协议》未对产品的销售对象进行约定或限制，亦不存在关于市场划分的约定或安排。

公司与惠州高视之间不存在关于客户及市场划分限制的约定。公司拥有独立完整的销售体系，相关产品的销售对象、销售区域均由公司自主确定，自主独立的与客户订立销售合同，不存在受到惠州高视限制的情况。

综上，公司与惠州高视不存在对客户及市场进行划分限制的情况，不会对公司客户拓展造成不利影响。

三、结合上述情况及惠州高视同为发行人客户供应商的情况，进一步说明上述合作的商业合理性，是否存在其它潜在利益安排

惠州高视为一家工业自动化设备及监控系统解决方案的供应商，进入屏幕检测领域较早，在该领域拥有成熟的开发经验和成本优势，行业口碑较好，公司为了迅速进入该领域选择与其合作，可以节约资金、人力和时间成本。目前市场上深耕屏幕检测视觉算法和软件领域的企业数量较多，市场竞争较为充分，若惠州高视无法向公司及时提供产品服务支持或《合作开发协议》到期后，公司可以自主选择继续向惠州高视采购或者向其他供应商采购，且公司与惠州高视不存在对客户及市场进行划分限制的情况，不会对公司客户拓展造成不利影响。

公司与惠州高视的双向合作系基于双方技术优势互补的购销活动，对于公司开发的客户资源，公司通过向惠州高视采购包括视觉算法软件及视觉检测配件在内的视觉单元后，完成装备生产和销售；对于惠州高视开发的客户资源，惠州高视通过向公司采购AOI设备后，完成后续软件及模块安装后予以销售。因此，同时存在购销符合公司和惠州高视的实际业务情况，更有利于发挥各自优势，减少成本，商业模式具备合理性。公司与惠州高视之间不存在其它潜在利益安排。

四、请发行人律师和申报会计师对上述事项进行核查并发表明确意见。

（一）核查程序

针对上述事项，我们执行的核查程序如下：

- 1、查阅发行人与惠州高视签订的《合作开发协议》；
- 2、就发行人的研发项目、研发能力等问题访谈发行人研发技术负责人并取得书面确认文件；

3、就发行人与惠州高视合作情况访谈发行人总经理并取得书面确认文件，并访谈惠州高视；

4、了解视觉算法单元模块行业竞争状况、主要厂商情况。

(二) 核查意见

经核查，我们认为：

1、发行人目前未独立开发视觉算法单元模块；在持续投入资金、人力和时间的条件下，发行人具有独立开发视觉算法单元模块的能力；

2、若惠州高视无法向发行人及时提供产品服务支持或《合作开发协议》到期后，发行人可以自主选择继续向惠州高视采购或者向其他供应商采购；

3、发行人与惠州高视不存在对客户及市场进行划分限制的情况，不会对发行人客户拓展造成不利影响；

4、发行人与惠州高视的合作具有商业合理性，不存在其它潜在利益安排。

10.关于深科达半导体

根据回复材料:(1)报告期内，深科达半导体的股东包括林广满、苗勇、陈林山、范聚吉(已退出)、李茂贵、刘东海(已退出);(2)林广满、苗勇、陈林山、李茂贵在入股深科达半导体之前，均为同事关系，且均从事半导体检测设备相关行业的研发或生产、销售工作,均具有同行业的专业背景或工作背景;(3)发行人存在多笔与深科达半导体的借款,林广满、苗勇、陈林山、范聚吉、李茂贵等按比例提供担保;(4)刘东海系深科达半导体引进的销售人员，负责深科达半导体商务相关工作,包括销售团队管理、业务开发、客户关系维护等。

请发行人说明:(1)深科达半导体设立的目的和背景，与发行人业务的关系及未来的业务安排情况;(2)发行人与深科达半导体之间的资金业务往来情况,深科达半导体大额资金使用情况，2019年期末的主要资产和负债构成情况;(3)结合深科达半导体其他股东的履历背景，是否存在一致行动关系或其他协议安排，报告期内历次股东会、董事会的召开及决策情况，发行人向深科达半导体派出管理人员、提供关键技术或提供资金的情况等，说明发行人是否能够实际控制深科

达半导体;(4)林广满、苗勇、陈林山、李茂贵投资或加入深科达半导体是否存在违反竞业禁止及保密协议的情形,深科达半导体核心技术是否涉及相关人员在原单位的职务成果,与原单位之间是否存在纠纷及潜在纠纷;(5)发行人向深科达半导体提供借款情况,借款协议签订及履行情况,其他股东未同比例提供借款的原因及合理性;(6)林广满、苗勇、陈林山、范聚吉、李茂贵等提供担保的原因及是否具备相应的担保能力,范聚吉已退出深科达半导体但继续为其承担担保责任的原因及合理性;(7)范聚吉、刘东海离职或退出后的去向,是否去往发行人上下游企业或同行业竞争对手,竞业禁止或保密协议(如有)的执行情况,是否对深科达半导体的生产经营产生重大不利影响。

请保荐机构、申报会计师对事项(1)(2)(3)(5)进行核查,说明核查过程、核查手段和依据,并发表明确意见。请保荐机构、发行人律师对事项(3)至(7)进行核查,说明核查过程、核查手段和依据,并发表明确意见。

回复:

一、深科达半导体设立的目的和背景,与发行人业务的关系及未来的业务安排情况

(一)深科达半导体设立的目的和背景

深科达的主营业务为平板显示器件生产设备的研发、生产和销售,行业周期波动较大,公司不断探索利用其核心技术与工艺,延伸到不同的应用领域以实现更平稳和持续的发展,降低周期性波动的风险。考虑到未来人工智能、通信技术更迭、无人驾驶、物联网等行业应用的发展,将为半导体行业带来新的利润空间,半导体封测设备几乎被国外巨头垄断,但测试分选机技术相对容易实现突破。因此,深科达考虑从局部尝试突围,利用平板显示器件设备与半导体封测设备在自动化技术等方面的互通性,研发了测试分选设备,是将平板显示器件生产设备的核心工艺延伸到泛半导体封测领域的一个成功的尝试。

考虑到平板显示器件生产设备与半导体测试分选设备的技术原理、应用领域等方面存在一定的差别,为有利于测试分选设备业务的独立发展和高效管理,公司通过设立子公司的方式进行独立管理。

林广满、苗勇、陈林山、李茂贵在入股深科达半导体之前,均从事半导体封

测设备相关行业的研发或生产、销售工作，具有同行业的专业背景或工作背景，对半导体设备相关行业的生产经营模式较为熟悉，有意愿共同投资获得更大的投资收益，并希望借助深科达丰富的管理经验、技术积累和良好的供应链采购、销售渠道，获得更强的市场竞争力。因而，各方共同出资设立深科达半导体。

（二）与发行人业务的关系及未来的业务安排情况

深科达半导体目前主要生产半导体封测领域的测试分选设备，旨在充分挖掘、整合深科达在设备开发和制造领域的核心技术、人才优势、生产管理经验和供应链管理优势，探索、研制和销售在半导体领域所需的关键设备。

深科达与深科达半导体的主营业务均属于电子行业设备研发、生产和销售。双方之间业务关系主要体现在：

1、生产工艺及经营管理方面。鉴于双方设备产品在生产工艺与经营管理经验方面具有一定的互通性，深科达向深科达半导体提供生产工艺及经营管理上的指导与协助；

2、供应链管理方面。深科达和深科达半导体均采购电子行业专用设备的原材料，主要包括马达、结构件、机加钣金件等，深科达利用规模采购优势，增强深科达半导体供应链的议价能力。

未来，深科达半导体继续深耕半导体封测领域设备的研发、生产与销售，不断提升产品竞争力与品牌知名度。深科达将持续聚焦平板显示器件设备的核心技术和核心竞争力，保障公司平稳快速增长，并不断探索通过内部的核心技术衍生出更多的新产品及新应用，寻求新的利润增长点。

二、发行人与深科达半导体之间的资金业务往来情况,深科达半导体大额资金使用情况, 2019年期末的主要资产和负债构成情况

（一）报告期内发行人与深科达半导体之间的资金业务往来情况

由于深科达半导体注册资本小，成立时间较短，资金实力不足，为满足业务快速发展的需要，报告期内其向深科达借入资金，具体资金拆入情况详见本小题回复之“四、发行人向深科达半导体提供借款情况，借款协议签订及履行情况，其他股东未同比例提供借款的原因及合理性”。

报告期内，深科达半导体向深科达拆借资金明细情况如下：

单位：万元

项目	2020年1-6月			2019年度			2018年度			2017年度		
	偿还	拆入	期末余额	偿还	拆入	期末余额	偿还	拆入	期末余额	偿还	拆入	期末余额
金额	9.52	182.01	885.09	87.77	221.89	712.60	280.02	394.91	578.48	-	463.60	463.60

注：上述偿还金额为发行人收到深科达半导体的资金包含支付的利息，拆入金额为发行人支付给深科达半导体的资金和利息（包括以前年度拆入且尚未偿还的资金的应计提的利息），期末余额表示深科达半导体对发行人的资金拆借余额。

报告期内，深科达半导体与公司业务往来明细情况如下：

期间	交易内容	销售方	采购方	交易金额 (万元)
2020年 1-6月	销售 S100 换盘机(7寸 8mm)	深科达半导体	深科达	20.48
	租金及水电费等	深科达	深科达半导体	44.20
2019年度	贴合设备-反向卷带机、维修服务	深科达半导体	深科达	275.40
	租金及水电费等	深科达	深科达半导体	44.16
2018年度	维修服务	深科达半导体	深科达	1.11
	租金及水电费等	深科达	深科达半导体	27.46
2017年度	维修服务	深科达半导体	深科达	4.15
	租金及水电费等	深科达	深科达半导体	3.41

2019年深科达向深科达半导体采购的贴合设备—反向卷带机用于深科达对外销售产品的配套需求。

（二）深科达半导体大额资金使用情况

报告期内深科达半导体资金支出内容主要为供应商采购货款、职工薪酬以及其他日常经营活动成本费用支出，大额支出明细如下：

单位：万元

资金去向	2020年1-6月	2019年度	2018年度	2017年度
职工薪酬	536.05	779.89	655.80	333.01
材料采购	984.86	941.04	778.08	666.42
偿还发行人债务	9.52	87.77	280.02	-
小计	1,530.42	1,808.70	1,713.90	999.44
本期支付金额合计	1,834.46	2,269.89	2,169.92	1,186.66
占比	83.43%	79.68%	78.98%	84.22%

（三）深科达半导体 2019 年期末的主要资产和负债构成情况

2019 年末，深科达半导体主要资产及负债情况如下：

单位：万元

项目	2019-12-31	占资产总额比例
货币资金	147.15	3.50%
应收票据净额	672.69	16.00%
应收款项净额	1,528.91	36.38%
存货净额	1,723.18	41.00%
流动资产合计	4,092.35	97.37%
非流动资产合计	110.75	2.63%
资产总计	4,203.09	100.00%
短期借款	139.74	3.32%
应付票据	250.00	5.95%
应付账款	2,374.25	56.49%
其他应付款	781.49	18.59%
流动负债合计	3,913.23	93.10%
负债合计	3,913.23	93.10%

由上表可知，深科达半导体资产主要由应收票据、应收账款、存货构成，占总资产的比例分别为 16.00%、36.38%、41.00%，三者合计 93.38%；负债主要由应付票据、应付账款、其他应付款构成，占总资产的比例分别为 5.95%、56.49%、18.59%，三者合计 81.03%。

三、结合深科达半导体其他股东的履历背景，是否存在一致行动关系或其他协议安排，报告期内历次股东会、董事会的召开及决策情况，发行人向深科达半导体派出管理人员、提供关键技术或提供资金的情况等，说明发行人是否能够实际控制深科达半导体

（一）深科达半导体其他股东的履历背景，是否存在一致行动关系或其他协议安排

深科达半导体其他股东的履历如下：

姓名	职务	主要从业经历
林广满	董事、总经理	2011 年 8 月至 2012 年 3 月，任大族激光科技股份有限公司研发部研发项目工程师；2012 年 4 月至 2016 年 4 月任深圳市标谱半导体科技有限公司研发部经理；2016 年 7 月至今任深科达半导体总经理

苗勇	董事、副总经理	2012年11月至2014年11月，任广东志成华科光电设备有限公司总经办副总经理；2014年12月至2016年6月，任深圳市标谱半导体科技有限公司业务部副总经理；2016年7月至今，任深科达半导体营销中心副总经理
陈林山	研发工程师	2010年9月至2013年5月，任深圳市龙创达科技有限公司研发部机械工程师；2013年6月至2016年6月，任深圳市标谱半导体科技有限公司研发部机械工程师，2016年5月至今，任深科达半导体研发工程师
李茂贵	电气工程师	2009年9月至2012年5月，任东莞信浓马达有限公司电气工程师；2012年6月至2016年5月，任深圳市标谱半导体科技有限公司电气工程师；2016年6月至今，任深科达半导体电气工程师

经访谈确认，其不存在一致行动关系或其他协议安排，少数股东因看好半导体检测设备行业的发展前景，独立作出投资深科达半导体的决策。

（二）报告期内深科达半导体历次股东会、董事会的召开及决策情况

1、股东会召开及决策情况

召开日期	内容	决策情况
2017年4月6日	修订公司章程	一致同意
2017年10月12日	深科达半导体股权转让事宜，选举林广满为董事	一致同意
2017年12月29日	深科达半导体增加注册资本，新增10.256万元注册资本 由刘东海认缴	一致同意
2018年7月2日	同意刘东海转让深科达半导体股权事宜	一致同意
2019年8月8日	同意范聚吉转让深科达半导体股权事宜	一致同意

2、董事会召开及决策情况

召开日期	内容	决策情况
2017年3月27日	修订公司章程	一致同意
2017年10月2日	深科达半导体股权转让事宜，选举林广满为董事	一致同意
2017年12月19日	深科达半导体增加注册资本，新增10.256万元注册资本 由刘东海认缴	一致同意
2018年6月22日	同意刘东海转让深科达半导体股权事宜	一致同意

召开日期	内容	决策情况
2019年7月29日	同意范聚吉转让深科达半导体股权事宜	一致同意

报告期内，深科达半导体历次召开的股东会相关股东均作出了同意的表决，历次董事会相关董事均作出了同意的表决。

（三）发行人向深科达半导体派出管理人员、提供关键技术或提供资金的情况，说明发行人是否能够实际控制深科达半导体。

深科达半导体主要管理人员包括董事长黄奕宏，董事兼总经理林广满，董事兼副总经理苗勇、董事张新明、陈奕霖。其中，黄奕宏、张新明、陈奕霖为发行人向深科达半导体派出的管理人员。在深科达半导体董事会中，深科达派出人员占多数席位，通过控制深科达半导体董事会的多数席位，发行人可以控制深科达半导体内部管理机构的设置、经营计划、投资方案、高级管理人员的聘任或者解聘等重大事宜。因此，发行人通过派出管理人员实际控制深科达半导体。

经访谈确认，深科达半导体主要产品为半导体封测领域的测试分选机，产品仅在生产工艺上存在技术互通性，深科达不存在向深科达半导体提供关键技术的情形。

发行人向深科达半导体提供资金的情况详见本题“二、发行人与深科达半导体之间的资金业务往来情况，深科达半导体大额资金使用情况，2019年期末的主要资产和负债构成情况”。

根据《深圳市深科达半导体科技有限公司章程》第二十五条规定，股东会会议由股东按认缴的出资比例行使表决权，公司增加或减少认缴的注册资本、分立、合并、解散、变更公司组织形式以及修改公司章程，必须经代表三分之二以上表决权的股东同意。除上述情形的股东会决议，需经代表二分之一表决权的股东同意。发行人持有深科达半导体60%的股权，可实际控制公司股东会。

根据《深圳市深科达半导体科技有限公司章程》第三十四条规定，董事会会议的表决，实行一人一票，董事会会议应有过半数董事出席方可举行；董事会作出决议，必须经全体董事过半数通过。深科达半导体董事会由5名董事组成，发行人向深科达半导体派出黄奕宏、张新明及陈奕霖3名董事，占董事会过半数席位，可实际控制深科达半导体的董事会。

综上，深科达半导体少数股东之间不存在一致行动关系，亦不存在其他特殊安排；报告期内深科达半导体召开的历次股东会相关股东均作出了一致同意的表决意见，深科达持有深科达半导体60%的股权，并向深科达半导体派出三名董事，深科达实际控制深科达半导体的股东会和董事会。同时，深科达能够正常参与深科达半导体的会议表决及经营管理，且深科达已控制深科达半导体内部管理机构、经营计划、投资方案、高级管理人员的聘任或者解聘等重大事宜。因此，发行人实际控制深科达半导体。

四、发行人向深科达半导体提供借款情况,借款协议签订及履行情况,其他股东未同比例提供借款的原因及合理性

报告期内，深科达向深科达半导体提供借款明细如下：

时间	金额（万元）	起始日	到期日	利率	履行完毕情况
2017年度	60.00	2017-5-16	2020-11-16	4.35%	否
	70.00	2017-5-26	2020-11-26	4.35%	否
	87.60	2017-6-28	2020-12-27	4.35%	否
	30.00	2017-8-4	2018-8-4	5.66%	是
	156.00	2017-9-1	2018-9-1	5.66%	是
	60.00	2017-11-28	2020-11-27	5.66%	否
合计	463.60	-	-	-	-
2018年度	300.00	2018-12-20	2020-12-19	6.30%	否
	30.00	2018-4-28	2018-9-27	6.31%	是
	30.00	2018-9-27	2018-12-27	6.31%	是
合计	360.00	-	-	-	-
2019年度	30.00	2019-4-17	2020-7-17	6.09%	是
	80.00	2019-6-4	2021-6-3	6.09%	否
	50.00	2019-7-11	2020-7-10	7.60%	是，提前还款

时间	金额(万元)	起始日	到期日	利率	履行完毕情况
	25.00	2019-8-29	2020-8-28	7.60%	是
合计	185.00	-	-	-	-
2020年1-6月	150.00	2020-6-1	2021-5-31	5.00%	否
合计	150.00	-	-	-	-

注:1、公司根据深科达半导体的资金情况,部分借款存在展期情况;2、其他股东按照持股比例对借款本息进行担保,上述借款金额与本小题回复之深科达半导体向发行人拆入资金的差异为计提利息所致。

深科达半导体其他股东未提供同比例借款主要为其他股东均在深科达半导体任职,收入主要来源于其工资薪酬,因此未同比例提供借款。深科达向深科达半导体的借款按照市场化利率收取利息且通常要求其他股东按照持股比例提供担保。报告期内母子公司之间的借款情况具备合理性。

五、请保荐机构、申报会计师对事项(1)(2)(3)(5)进行核查,说明核查过程、核查手段和依据,并发表明确意见。

(一) 核查程序

针对上述事项,我们执行的核查程序如下:

1、取得并查阅发行人《公司章程(草案)》、《股东大会议事规则》《董事会议事规则》《关联交易议事规则》等管理制度,核查发行人关于关联交易的内部控制措施及其内容是否符合相关法律法规的规定;

2、获取并查阅报告期内发行人与深科达半导体进行业务交易的合同、借款合同及相应的资金支付凭证等,获取报告期内发行人与深科达半导体的账务数据、银行流水等,核查双方之间实际发生的业务交易、资金往来等与合同约定内容是否一致;

3、获取并复核报告期内深科达半导体的银行流水,核查其主要资金去向、大额资金使用的合理性;

4、核查报告期内深科达半导体其他股东银行账户流水,访谈少数股东林广满、苗勇、陈林山、范聚吉(已退出)、李茂贵、刘东海(已退出)等,了解少数股东主要资金来源;

5、查阅深科达半导体《公司章程》及报告期内股东会、董事会决议及工商内档。

（二）核查意见

经核查，我们认为：

1、深科达半导体设立目的及背景具有合理性，深科达半导体目前主要生产半导体封测领域的测试分选设备，旨在通过利用深科达在设备开发和制造的核心技术，探索在半导体领域所需的关键设备；

2、发行人与深科达半导体之间资金业务往来系为满足业务快速发展的需要向发行人借入资金，深科达半导体大额资金使用系正常业务往来；

3、深科达半导体其他股东系同事关系，不存在一致行动关系或其他协议安排，报告期内历次股东会、董事会召开均作出同意的表决，与深科达一致；发行人根据持股情况向深科达半导体派出 3 名董事，并提供资金支持，不存在提供关键技术支持的情况；

4、其他股东均在深科达半导体任职，其收入主要来源其工资薪酬，由控股股东深科达借款按照市场化利率收取利息，借款全部用于公司的日常生产经营，其他股东按持股比例提供担保具有合理性。

11.关于应收票据与应收账款

根据回复材料:(1)公司详细披露了报告期各期末每一张应收商业承兑汇票的截止日期、收到日期、前手、承兑人、票号等详细数据;(2)公司 2019 年末逾期金额超过 200 万的主要客户逾期总额 4511.17 万元，截止 2020 年 5 月末回款仅 383.06 万元，逾期原因都为资金紧张及收到疫情影响等。

请发行人披露:(1)调整并简化披露各期末应收商业承兑汇票披露方式;(2)结合主要逾期客户最新经营状况，进一步分析逾期应收账款回收风险及对相关客户坏账准备计提的充分性,必要时充分揭示相关风险;(3)2019 年末应收账款最新逾期且未回款总额。

请申报会计师对上述事项进行核查并发表明确意见。

回复：

一、调整并简化披露各期末应收商业承兑汇票披露方式

发行人已在招股说明书“第八节财务会计信息与管理层分析”之“十二、资产质量分析”之“（一）流动资产分析”之“2、应收票据”调整并简化披露如下：

报告期各期，公司商业承兑汇票主要构成及账龄情况如下：

单位：万元

截止日期	前手单位	账龄情况	到期日期	汇票金额
2017-12-31	深圳市帝晶光电科技有限公司	1至2年	2018-1-25	6.78
	江西合力泰科技有限公司	1年以内	2018-4-27	50.75
		1至2年		5.60
合计				63.13
2018-12-31	广东西岭科技有限公司	1年以内	2019-3-6	13.00
	深圳市振力达科技有限公司	1年以内	2019-4-25	20.00
	深圳市振力达科技有限公司	1年以内	2019-4-25	140.00
合计				173.00
2019-12-31	安徽华为硕半导体科技有限公司	1年以内	2020-6-9	5.11
	苏州亿创德自动化设备有限公司	1年以内	2020-2-21	200.00
	苏州亿创德自动化设备有限公司	1年以内	2020-1-21	300.00
	惠州高视	1年以内	2020-2-21	350.00
	江西合力泰科技有限公司	2至3年	2020-5-21	7.00
	帝晶光电（深圳）有限公司	1年以内	2020-2-25	21.60
	江西合力泰科技有限公司	3至4年	2020-6-23	60.00
	惠州高视	1年以内	2020-4-21	10.00
合计				953.71
2020-6-30	苏州亿创德自动化设备有限公司	1年以内	2021-1-18	300.00
	江苏群力技术有限公司	1年以内	2020-8-26	600.00

截止日期	前手单位	账龄情况	到期日期	汇票金额
	江苏群力技术有限公司	1年以内	2020-9-5	600.00
	江苏群力技术有限公司	1年以内	2020-9-15	600.00
	江苏群力技术有限公司	1年以内	2020-9-30	400.00
	苏州威创达智能设备有限公司	1年以内	2020-7-9	274.00
	江西合力泰科技有限公司	0.76万元（1年以内） 3.19万元（2-3年） 108.05万元（3-4年）	2020-12-23	112.00
	合计			2,886.00

注：商业承兑汇票账龄在原应收账款账龄基础上进行延续。

报告期各期末，商业承兑汇票计提坏账金额分别为 3.78 万元、8.65 万元、77.08 万元、193.72 万元；截至报告期末，商业承兑汇票余额为 2,886.00 万元，其中截至 2020 年 8 月 31 日已到期承兑 874.00 万元。

二、结合主要逾期客户最新经营状况，进一步分析逾期应收账款回收风险及对相关客户坏账准备计提的充分性,必要时充分揭示相关风险

公司已在招股说明书“第四节风险因素”之“三、财务风险”之“（三）应收账款风险”对应收账款进行了恰当、完整的风险提示，因此无需另外补充揭示风险。

发行人已在招股说明书“第八节财务会计信息与管理层分析”之“十二、资产质量分析”之“（一）流动资产分析”之“3、应收账款”之“（7）逾期回款情况”补充披露如下：

（7）逾期回款情况

2019 年末应收账款最新逾期且未回款总额如下表：

单位：万元

2019 年末逾期款项总额	回款金额 (截至 2020 年 8 月 31 日)	回款比例	未回款金额 (截至 2020 年 8 月 31 日)
7,884.08	3,387.49	42.97%	4,496.59

注：上表回款金额不包括收到的商业承兑汇票。

公司部分主要客户在实际结算货款的过程中，存在付款流程较长而发生逾期的情况，该类客户均为行业内知名客户，与公司合作情况良好，信用度较高，相关逾期款项期后回款情况良好。此外，也存在一部分资金较为紧张的客户发生逾期情况。

截至2019年12月31日，逾期金额超过200万元的主要客户及坏账准备计提信息如下表所示：

单位：万元

逾期客户名称	期末余额	逾期金额	1年以内	1-2年	2-3年	3-4年	坏账准备期末余额	计提比例	截至2020年8月31日回款金额
厦门天马微电子有限公司	2,509.11	1,283.24	2,509.11	-	-	-	125.46	5.00%	164.51
蓝思科技（长沙）有限公司	1,145.81	1,145.81	80.27	1,065.54	-	-	110.57	9.65%	261.84
重庆市中光电显示技术有限公司	750.00	750.00	-	-	750.00	-	225.00	30.00%	544.00
南京一克思德科技有限公司	653.66	652.97	0.69	-	652.97	-	195.92	29.97%	356.09
河源市璐悦自动化设备有限公司	459.00	459.00	459.00	-	-	-	22.95	5.00%	222.00
江西合力泰科技有限公司	220.15	220.15	-	-	3.19	216.96	109.44	49.71%	-
合计	5,737.73	4,511.17	3,049.07	1,065.54	1,406.16	216.96	789.33	13.76%	1,548.44

注：上表回款金额不包括收到的商业承兑汇票。

上述逾期客户的最新经营情况如下：

逾期客户名称	注册资本（万元）	主要股东	最新经营状态
厦门天马微电子有限公司	880,000.00	天马微电子股份有限公司（股票代码：000050）持股100%	正常
蓝思科技（长沙）有限公司	111,425.00（万美元）	蓝思科技股份有限公司（股票代码：300433）持股89.68%	正常
重庆市中光电显示技术有限公司	75,000.00	河源中光电通讯技术有限公司持股94%；重庆创新经济走廊开发建设股份有限公司持股6%	正常

逾期客户名称	注册资本 (万元)	主要股东	最新经营状态
南京一克思德科技有限公司	1,000.00	江苏苏星显示器件有限公司持股 65%	正常
河源市璐悦自动化设备有限公司	1,000.00	深圳市璐悦科技有限公司持股 100%	正常
江西合力泰科技有限公司	140,096.73	合力泰科技股份有限公司（股票代码： 002217）持股 86.84%	正常

注：上表数据来源于工商信息网站

①厦门天马微电子有限公司

公司与天马微电子合作稳定，由于客户自身资金安排、付款手续严谨等因素影响导致应收款逾期。作为天马微电子的子公司，其资信情况良好，具有相应的付款能力，逾期应收账款仍在持续回款，款项回收风险较小，且已经按照坏账计提政策谨慎计提坏账。

②蓝思科技（长沙）有限公司

公司与蓝思科技（长沙）有限公司保持长期合作，由于客户资金安排、付款手续严谨等因素影响导致应收款逾期。作为蓝思科技的子公司，其资信情况良好，具有相应的付款能力，逾期应收账款仍在持续回款，款项回收风险较小，且已经按照坏账计提政策谨慎计提坏账。

③重庆市中光电显示技术有限公司

由于客户扩产造成资金紧张导致应收款逾期，公司已采取有效措施重点催收，并已经按照坏账计提政策谨慎计提坏账。

④南京一克思德科技有限公司

公司与南京一克思德科技有限公司保持长期合作，由于客户自身资金安排导致应收款逾期，但客户持续回款，款项回收风险较小，且已经按照坏账计提政策谨慎计提坏账。

⑤河源市璐悦自动化设备有限公司

河源市璐悦自动化设备有限公司2019年向公司采购了真空控制系统设备等辅助设备，由于该客户自身资金安排导致应收款逾期，但客户在持续回款，款项

回收风险较小，且已经按照坏账计提政策谨慎计提坏账。

⑥江西合力泰科技有限公司

截至2020年8月31日，公司收到江西合力泰科技有限公司开具的商业承兑汇票112.00万元，由于客户自身资金紧张、控股股东的股权转让后付款审批流程较长等因素影响导致应收款逾期。作为合力泰控股子公司，其资信情况良好，具有相应的付款能力，公司已采取有效措施重点催收，款项回收风险较小，且已经按照坏账计提政策谨慎计提坏账。

综上，公司客户主要为大型知名平板显示器件厂商，主要逾期客户生产经营情况良好，应收账款无法收回的风险较小。

报告期内，公司应收账款周转率与同行业可比公司相比处于中位数水平，按账龄组合计提坏账准备政策与可比公司差异较小，公司的坏账计提政策合理，逾期应收账款坏账准备计提充分，符合谨慎性原则。

三、2019年末应收账款最新逾期且未回款总额

2019年末应收账款最新逾期且未回款总额详见本题“二、结合主要逾期客户最新经营状况，进一步分析逾期应收账款回收风险及对相关客户坏账准备计提的充分性,必要时充分揭示相关风险”。

四、请申报会计师对上述事项进行核查并发表明确意见。

（一）核查程序

针对上述事项，我们执行的核查程序如下：

1、向发行人销售负责人、财务负责人访谈，了解主要逾期客户的情况以及具体原因；了解应收账款的管理政策及催款政策；

2、向财务负责人了解坏账准备的计提政策，获取坏账准备计算表，复核主要逾期客户应收账款坏账准备是否按既定方法和比例提取；获取期后回款的资料，结合主要逾期客户的经营情况，分析坏账准备是否计提充分

3、通过查阅上市公司定期报告以及通过“天眼查”查询主要逾期客户的经营状态、纳税状况、注册资本、控股股东等背景信息进行调查。

(二) 核查意见

经核查，我们认为：

- 1、主要逾期客户最新经营状况良好，不存在影响其持续经营能力的重大事项；
- 2、主要逾期客户的应收账款回收风险较小，坏账准备计提充分。

专此说明，请予察核。

大华会计师事务所(特殊普通合伙)



中国注册会计师：



杨谦

中国注册会计师：



谭智青

二〇二〇年九月二十七日

证书序号: 0000093

说明

- 1、《会计师事务所执业证书》是证明持有人经财政部门依法审批，准予执行注册会计师法定业务的凭证。
- 2、《会计师事务所执业证书》记载事项发生变动的，应当向财政部门申请换发。
- 3、《会计师事务所执业证书》不得伪造、涂改、出租、出借、转让。
- 4、会计师事务所终止或执业许可注销的，应当向财政部门交回《会计师事务所执业证书》。



发证机关:

二〇一七年 十一月七日

中华人民共和国财政部制

此件仅用于业务报告专用，复印无效。

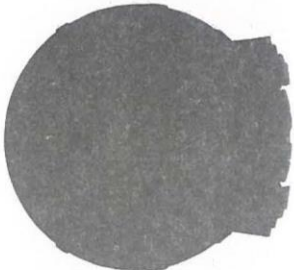

会计师事务所 执业证书

名称: 大华会计师事务所(特殊普通合伙)



首席合伙人: 梁春

主任会计师:

经营场所: 北京市海淀区西四环中路16号院7号楼12层

组织形式: 特殊普通合伙

执业证书编号: 11010148

批准执业文号: 京财会许可[2011]0101号

批准执业日期: 2011年11月03日



姓名 杨谦
Full name 男
Sex
出生日期 1979-09-15
Date of birth
工作单位 深圳会计师事务所(特殊普通合伙)
Workplace
身份证号 4301047909151911
Identity card No.



此件仅用于业务报告专用
Annual Renewal Registration
年度检验登记
复印无效。

证书编号: 430100210044
No. of Certificate
批准注册协会: 深圳市注册会计师协会
Authorized Institute of CPAs
发证日期: 2004 年 11 月 08 日
Date of Issuance y /m /d



杨谦
430100210044
深圳市注册会计师协会



姓名 谭智青
Full name 谭智青
性别 女
Sex 女
出生日期 19811123
Date of birth 19811123
工作单位 深圳分所
Working unit 深圳分所
身份证号 4305251172345
Identity card No. 4305251172345



此件仅用于业务报告
年度检验登记
Annual Renewal Registration
专用，复印无效。



证书编号: 110101480287
No. of Certificate 110101480287
批准注册协会: 深圳市注册会计师协会
Authorized Institute of CPAs 深圳市注册会计师协会
发证日期: 2016 12 30
Date of Issuance 2016 12 30

谭智青
110101480287
深圳市注册会计师协会