



SMOORE INTERNATIONAL HOLDINGS LIMITED

思摩爾國際控股有限公司

(於開曼群島註冊成立的有限公司) (股份代號: 06969)

2025 環境、社會及管治報告



目录

CONTENTS

關於本報告	02
主席寄語	03
走入 SMOORE	04
可持續發展管理	09
附錄	82
年度關鍵績效表	82
香港聯交所《環境、社會及管治報告守則》內容索引	85
適用的主要政策及法律列表	91
獨立審驗聲明書	93
溫室氣體排放核查聲明	94
讀者反饋表	95

管治篇

01 深化管治，護航永續經營

夯實公司治理	17
恪守商業道德	24

社會篇

04 人才為本，攜手共創價值

守護員工權益	61
賦能員工成長	67
保障健康安全	71

環境篇

02 綠色共生，賦能低碳發展

應對氣候變化	27
推進綠色營運	37
深化污染防治	42
聚焦綠色產品	44

05 協作共進，攜手夥伴共贏

供應商管理	77
可持續採購	78
供應商賦能	79

產品篇

03 品質至上，打造匠心產品

創新驅動發展	48
堅守卓越品質	54
提供優質服務	58

06 愛心回饋，共建和諧社會

2025 年公益捐贈及活動	81
---------------	----



關於本報告

○ 報告說明

思摩爾國際控股有限公司發佈 2025 年度環境、社會及管治報告（「本報告」），旨在闡述思摩爾國際控股有限公司 2025 年在環境、社會及管治（Environmental, Social and Governance, 以下簡稱「ESG」）方面的投入和績效表現，以響應持份者對思摩爾國際控股有限公司可持續發展及信息披露的期望，增強各持份者對思摩爾國際控股有限公司的了解和信心。

○ 稱謂說明

為便於表述和方便閱讀，本報告中「SMOORE」「思摩爾」「本公司」「公司」指代思摩爾國際控股有限公司，「本集團」「集團」指代思摩爾國際控股有限公司及其附屬公司；「FEELM」「VAPORESSO」「MOYAL」等為思摩爾旗下相關業務與品牌。

附屬公司	簡稱
深圳麥克韋爾科技有限公司	麥克韋爾
深圳市麥克兄弟科技有限公司	麥克兄弟
江門摩爾科技有限公司	江門基地
江門思摩爾新材料科技有限公司	

○ 報告編制標準

本報告遵循香港聯合交易所有限公司（以下簡稱「香港聯交所」）證券上市規則（以下簡稱「上市規則」）附錄 C2 所載「環境、社會及管治報告守則」進行編制，嚴格遵照「環境、社會及管治報告守則」中「強制披露」及「不遵守就解釋」的要求進行披露，並參考全球報告倡議組織（GRI）發佈的《可持續發展報告標準》等相關文件。在報告編制過程中，依據「重要性」「量化」「平衡」及「一致性」原則，以界定報告的內容及信息的呈列方式。

○ 報告範圍及邊界

除特殊說明外，本報告所載數據時間範圍在 2025 年 1 月 1 日至 2025 年 12 月 31 日（以下簡稱「本年內」或「回顧期內」）。

○ 報告數據源及可靠性聲明

本報告中的財務數據摘自《思摩爾國際控股有限公司 2025 年年度報告》。其他數據均來自於本集團內部數據、調查訪談記錄及相關文件。本報告中有關數據所涉及貨幣種類及金額，如無特殊說明，均以人民幣為計量單位。回顧期內，由於部分數據調整統計方法，對部分資料進行重述，與往年報告數據不一致的，請以本報告為準。

○ 確認及批准

本公司的董事會已審批本報告，保證本報告內容不存在任何虛假記載、誤導性陳述或重大遺漏。

○ 獲取及回應本報告

本報告以 PDF 電子形式刊載於香港交易及結算所有限公司披露易網站（<http://www.hkexnews.hk>）和公司官方網站（<https://www.smooreholdings.com/>）。本報告繁體中文、英文版本有差異之處，請以繁體中文版本為準。

○ 聯繫方式

思摩爾國際控股有限公司

地址：中國廣東省深圳市寶安區西鄉街道固戍社區東財工業區 16 號

郵箱：IR@smooreholdings.com

主席寄語

2025年，外部環境複雜多變，監管要求持續加強，行業競爭與技術迭代加速演進。面對不確定性，思摩爾始終堅持長期主義，秉承「霧化讓生活更美好」的企業使命，以「專注打造全球領先的霧化科技平台，為社會創造價值，讓全體 SMOORE 人幸福快樂生活」為企業願景，堅定以合規經營築牢發展底線，以科技創新驅動價值增長。同時，我們將可持續發展深度融入公司治理與日常經營管理，持續以穩健的戰略定力、精益的營運能力與負責任的經營理念，推動企業實現高質量發展。

■ 固本強治 行穩致遠

合規經營是企業長期發展與持續價值創造的基石。過去一年，我們持續完善企業治理體系，健全風險管理機制，提升規範運作與穩健經營水平，並通過更透明、高效的投資者溝通，積極回應市場關切，增進資本市場對集團戰略方向與經營表現的理解與信任。同時，我們不斷深化 ESG 管理體系建設，推動可持續發展理念更深度融入戰略制定、經營決策與日常營運，夯實組織保障、制度建設與能力支撐，促進「目標-行動-績效-披露」的管理閉環持續成熟，為企業面向未來的可持續發展築牢根基。

■ 綠色低碳 向新而行

綠色低碳轉型不僅是企業實現高質量發展的核心路徑，也是社會邁向可持續未來的重要基礎。本年度，我們持續響應國際《巴黎協定》目標與中國「雙碳」戰略，積極應對氣候變化，系統性開展氣候情景分析，全面識別氣候相關風險與機遇，並逐步完善氣候風險管理機制，強化企業氣候韌性與綠色競爭力。公司已設定通過 SBTi 驗證的科學碳目標，標誌著我們在低碳轉型道路上邁出了更加堅定的一步。未來，我們將堅持以「更高效率、更低排放、更強韌性」為導向，推進節能降耗、綠色營運、資源效率提升及清潔能源應用等重點工作，穩步推動減碳計劃落地見效。

■ 創新驅動 品質護航

科技創新是公司發展的核心底座。思摩爾堅持「科學技術是第一生產力」原則，聚焦「霧化科技」，持續圍繞電子霧化、加熱不燃燒、霧化醫療與霧化美容等領域開展技術攻關，促進技術研發、產品迭代與製造能力的同步提升，為用戶提供更安全、更穩定、更高效的解決方案。在追求創新突破的同時，我們始終將產品質量與安全可靠放在重要位置，持續完善質量管理體系，夯實從研發到製造的全過程保障能力，以高品質發展回應市場與社會的信任。

■ 攜手共進 責任同行

員工、合作夥伴與社會各界的信任和支持，是企業穩健前行的重要基礎。我們堅持「以人為本」的理念，切實保障員工基本權益，並通過優化薪酬福利體系、完善激勵機制和拓展多渠道晉升路徑，為員工成長創造良好環境。同時，公司本年度全面深化對供應鏈的 ESG 管理實踐，推進供應商 ESG 績效評估體系落地，針對重點合作夥伴開展 ESG 管理培訓、碳排放管理等專項行動，推動共建綠色、負責任的供應鏈生態，切實提升價值鏈整體的可持續發展能力。

本公司亦積極履行企業社會責任。回顧期內，我們聚焦產業賦能、教育支持與應急救援等領域，持續投身行業發展與社會公益事業，累計公益投入約 6,954,000 元¹，累計開展公益活動 164 小時。

展望 2026 年，思摩爾將繼續以合規為基、以創新為核、以責任為本，持續提升治理效能與經營質量，穩步推進綠色低碳轉型與可持續能力建設。我們會保持初心，與各方夥伴攜手並進，發展更具韌性的組織，創造更可靠的產品，維護更開放的合作，邁向更加穩健與可持續的未來。



思摩爾國際控股有限公司
董事會主席 陳志平

¹ 該數據不含公司於 2025 年 1 月向西藏地震災區捐贈的 500 萬元，相關捐款金額已計入 2024 年報告數據。

走入 SMOORE

思摩爾自 2009 年創立以來，歷經多年沉澱與發展，現已成為全球領先的電子霧化設備製造商及電子霧化科技解決方案提供商。思摩爾始終堅守積極探索，善於創新，擁有前沿的科研中心，憑藉先進的研發技術，深耕多年的電子霧化行業經驗，雄厚的製造能力以及豐富的產品佈局，為客戶帶來極為優質的產品體驗和解決方案。產品業務遍全球，獲得了客戶和市場的高度認可與廣泛讚譽。

企業文化



業務概覽

本集團為提供霧化科技解決方案的全球製造商，依託創新及領先的霧化技術解決方案，我們於回顧期內主要開展兩大業務板塊：（1）面向企業客戶業務（「ToB 業務」），為全球領先的煙草公司、獨立電子霧化品牌及其他企業客戶提供電子霧化、加熱不燃燒（「HNB」）、特種用途霧化及吸入治療產品的研發、設計與製造技術服務；（2）自有品牌業務，專注於自有品牌電子霧化產品及美容霧化產品的研發、設計、製造與銷售。

業務板塊	業務模式	目標市場
核心業務	開放式 自有品牌	美國、歐盟及其他市場
	電子尼古丁傳輸系統 封閉式 以 To B 為主	全球
	加熱不燃燒 To B	歐盟及其他市場
特殊用途霧化產品	To B	以美國為主
新興業務	霧化醫療 自有品牌 +To B	美國 & 歐盟
	霧化美容 To B + To C 自有品牌	以中國為主

思摩爾年度亮點事件

2025 年 5 月

- 我們在國際權威金融評選機構 Extel（原《機構投資者》）主辦的「2025 年度亞洲最佳管理團隊評選」中再度斬獲八項大獎，包括「最受尊崇企業」等重量級獎項。自 2020 年上市以來，公司已連續第四年（2022–2025 年）獲此殊榮。

2025 年 6 月

- 我們設定的近期科學碳目標已通過科學碳目標倡議（Science Based Targets initiative, SBTi）驗證，成為電子霧化行業中設定科學碳目標並成功獲得 SBTi 驗證通過的企業之一。

2025 年 11 月

- 思摩爾捐款 500 萬港元馳援香港大埔救災，用於受災居民的醫療救助、過渡安置、生活物資保障及助力災後恢復工作。

2025 年 12 月

- 我們在 CDP 氣候變化問卷中達到 B 評級，彰顯公司在可持續發展領域取得卓越表現，標誌著我們過去在氣候行動方面持續投入得到了肯定。

2025 年 6 月

- 完成首個產品生命週期評估報告，科學量化其環境足跡，為客戶提供透明可信的數據支持，助力行業綠色發展。

2025 年 7 月

- 集團共有 4 家工廠獲得責任商業聯盟（Responsible Business Alliance）白銀級（SILVER Status）認證。

2025 年 11 月

- 召開供應商 ESG 研討會，宣導集團未來供應商 ESG 管理計劃，協同合作夥伴共建綠色供應鏈，引領行業可持續發展。

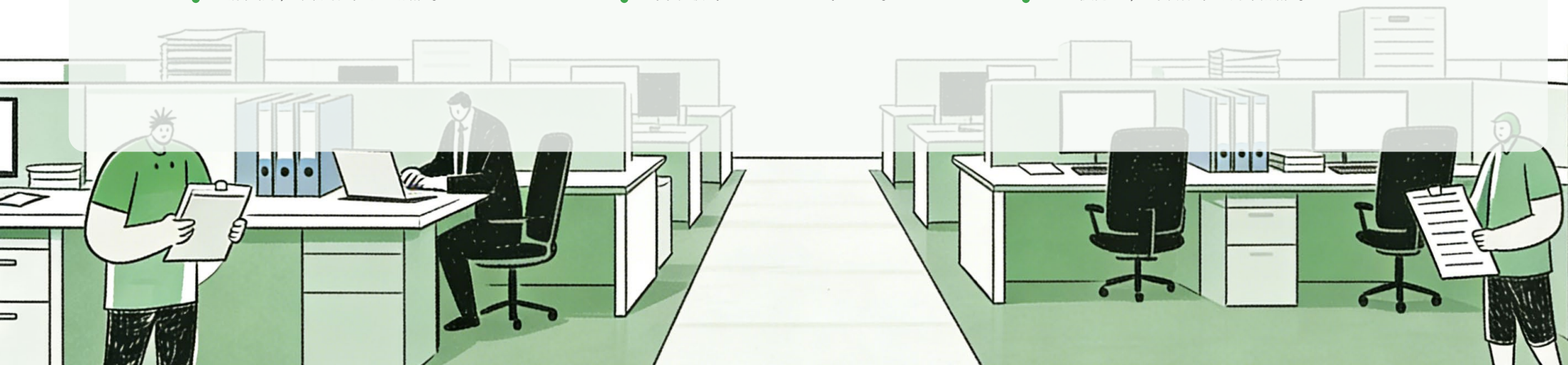

年度亮點績效

▶ 環境績效



溫室氣體排放量

1,142,968.0 噸二氧化碳當量

綜合能耗

154,308.6 MWh

綠色電力證書購買量

37,080 MWh

可抵消溫室氣體排放

15,127.0 噸二氧化碳當量

▶ 經濟績效



資產總額

28,537,778 千元

年內溢利

1,061,599 千元

權益總額

21,875,780 千元

總收益

14,256,171 千元

▶ 社會績效



員工總人數

23,130 人

員工受訓比例

100 %

研發投入資金

1,523,340 千元

公益活動投資資金²

6,954,000 元

² 該數據不含公司於 2025 年 1 月向西藏地震災區捐贈的 500 萬元，相關捐款金額已計入 2024 年報告數據。



ESG 評級及獎項榮譽

2025 年 ESG 評級

<p>MSCI ★</p> <p>截至 2026 年 3 月，我們在 MSCI 評級中獲得 BBB 評級，體現了資本市場的對思摩爾履行社會責任、踐行可持續發展理念的認可。</p> 	<p>CDP ★</p> <p>截至 2025 年 12 月，我們在 CDP 氣候變化問卷中達到 B 評級，彰顯公司在可持續發展領域取得卓越表現。</p> 	<p>Sustainalytics ★</p> <p>截至 2025 年 4 月，我們取得了 25.6 分，Sustainalytics 評級處於中等風險位置（分數愈低，ESG 風險值愈低）。</p> 	<p>S&P Global ★</p> <p>截至 2026 年 1 月，我們在 S&P Global ESG 評級中得分 38 分。</p> 	<p>Wind ★</p> <p>截至 2026 年 1 月，我們在 Wind ESG 評級中獲得 A 評級。</p> 
---	---	---	---	---

2025 年獎項榮譽

<p>最受尊崇企業獎</p> <p>金融評選機構 Extel (原《機構投資者》)</p> 	<p>新財富最佳 IR 港股公司 (H 股)</p> <p>《新財富》雜誌</p>  <table border="1"> <thead> <tr> <th>證券代碼</th> <th>證券簡稱</th> </tr> </thead> <tbody> <tr> <td>06969.HK</td> <td>思摩爾國際</td> </tr> <tr> <td>01070.HK</td> <td>TCL 電子</td> </tr> <tr> <td>02666.HK</td> <td>環球醫療</td> </tr> <tr> <td>03896.HK</td> <td>金山雲</td> </tr> <tr> <td>02228.HK</td> <td>晶泰控股</td> </tr> </tbody> </table>	證券代碼	證券簡稱	06969.HK	思摩爾國際	01070.HK	TCL 電子	02666.HK	環球醫療	03896.HK	金山雲	02228.HK	晶泰控股	<p>專精特新中小企業</p> <p>廣東省工業和信息化廳</p> 
證券代碼	證券簡稱													
06969.HK	思摩爾國際													
01070.HK	TCL 電子													
02666.HK	環球醫療													
03896.HK	金山雲													
02228.HK	晶泰控股													
<p>廣東省跨國公司總部型機構</p> <p>廣東省商務廳</p> 	<p>廣東省製造業民營企業 100 強 (第 66 名)</p> <p>廣東省工商業聯合會</p> 	<p>2025 年廣東省製造業中小企業 100 強 (第 30 名)</p> <p>廣東省企業聯合會、廣東省企業家協會聯合暨南大學產業經濟研究院、廣東省製造業協會</p> 												

2025 年廣東省製造業 500 強 (第 57 名)

廣東省企業聯合會、廣東省企業家協會聯合暨南大學產業經濟研究院、廣東省製造業協會



2025 年廣東省製造業 500 強 (第 258 名)

廣東省企業聯合會、廣東省企業家協會聯合暨南大學產業經濟研究院、廣東省製造業協會



深圳市總部企業 (2024-2025)

深圳市發展與改革委員會



深圳知名品牌 (FEELM)

深圳知名品牌評價委員會



灣區知名品牌 (FEELM)

深圳知名品牌評價委員會



深圳市製造業單項冠軍企業

深圳市工業和信息化局

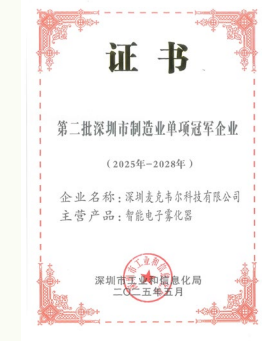

2025 深圳企業 500 強 (第 125 名)

深圳市企業聯合會、深圳市企業家協會



2025 深圳企業 500 強 (第 473 名)

深圳市企業聯合會、深圳市企業家協會



2025 年貿易型總部企業³

深圳市商務局

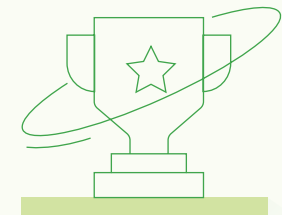

³ 詳情請見深圳市商務局關於發佈 2025 年貿易型總部企業 (第一批) 認定項目清單的通知 https://commerce.sz.gov.cn/xxgk/qt/tzgg_1/content/post_12465859.html

可持續發展管理

思摩爾始終踐行可持續發展理念，在確保集團穩健營運的基礎上，系統推進 ESG 管理體系建設，將 ESG 風險全面納入企業整體風險管理框架，推動其與戰略規劃、業務營運及管理決策深度銜接、協同落地。公司持續加強與各持份者的溝通對話，主動傾聽其在環境、社會及治理方面的關切與期待，及時響應並優化管理舉措，不斷夯實 ESG 治理的制度基礎與實踐根基，為可持續發展提供長效支撐。

SMOORE

SMOORE UNIT

董事會聲明

公司董事會作為本集團 ESG 管理的最高決策與監督機構，全面承擔 ESG 治理責任並監督管理 ESG 事宜。董事會定期審議本集團 ESG 戰略方向、關鍵目標進展及重大風險應對情況，確保可持續發展議題深度融入公司整體戰略與業務決策體系。基於董事會的系統性監督與前瞻性指引，我們持續健全 ESG 管理體系，強化對關鍵議題的識別、評估與響應能力，保障公司穩健的可持續發展能力。董事會進一步深化對 ESG 績效的量化追蹤機制，為公司實現長期價值創造提供堅實保障。

可持續發展戰略

本集團以「我們堅持用實際行動引領行業可持續發展」為可持續發展戰略，將「激發自驅，良將輩出，共創共享」的管理理念深度融入 ESG 實踐體系，持續推動公司高品質發展，促進企業價值、環境效益與社會福祉的協同演進，構建可持續發展的良性生態。

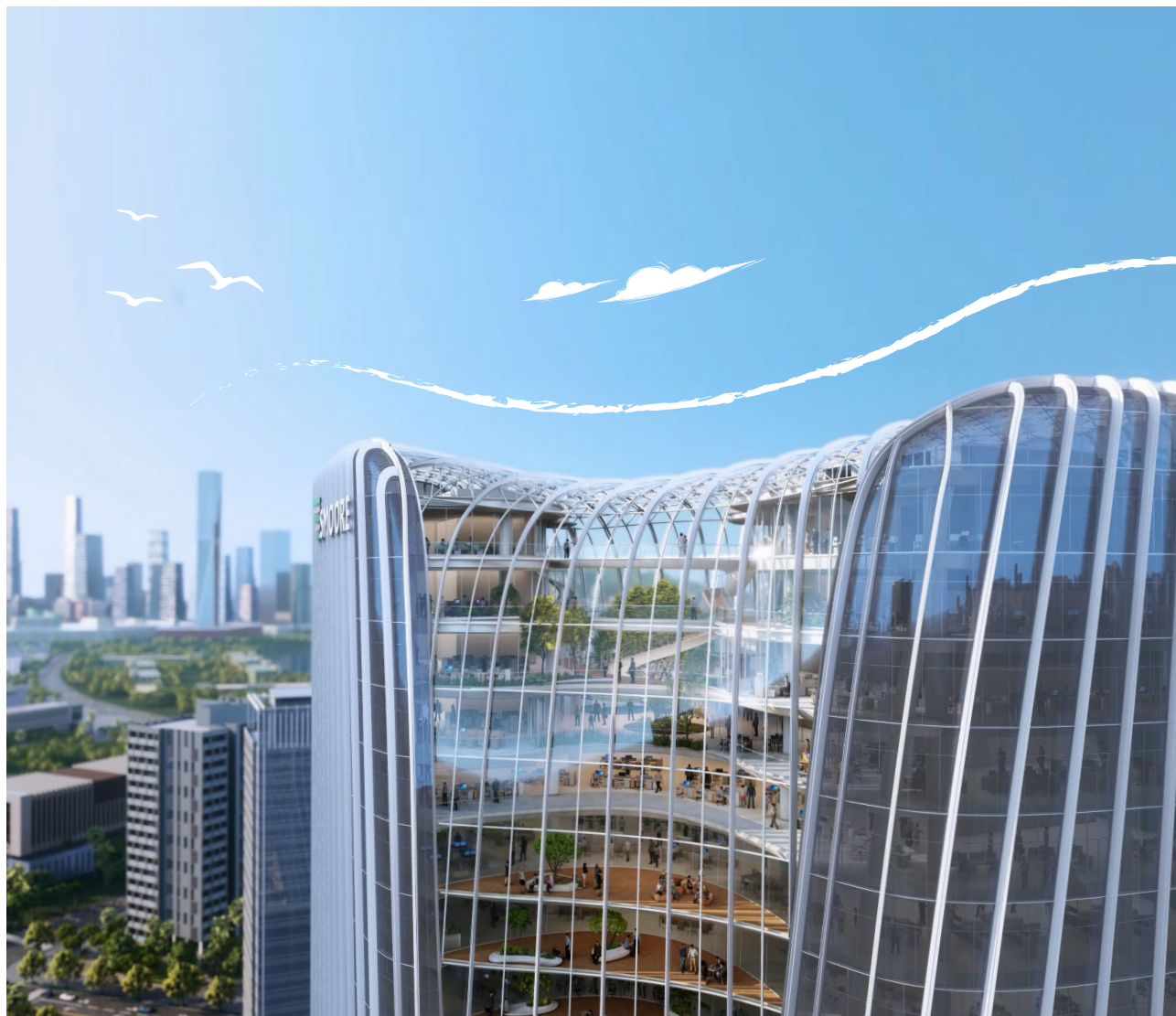

可持續發展管治

思摩爾將可持續發展置於企業戰略核心位置，構建權責清晰、協同高效、閉環管理的可持續發展管治體系。通過董事會頂層設計、ESG 委員會統籌監督與 ESG 工作小組執行落地的三級架構，實現戰略引領、風險防控與績效閉環的有機統一。公司持續推動 ESG 管理與業務營運深度融合，將關鍵議題納入治理框架與績效考核體系，強化制度保障與責任落實，全面提升可持續發展治理能力，為實現長期價值創造提供堅實支撐。



ESG 管治架構

本集團已構建自上而下、權責清晰、協同高效的三級 ESG 治理架構，全面支撐可持續發展戰略的落地實施。董事會作為 ESG 管理的最高決策機構，總體領導決策 ESG 管理工作。ESG 委員會作為監督與協調核心，向董事會提供專業建議與協助，統籌推動 ESG 戰略執行，監督關鍵績效進展，並強化跨部門協同機制。ESG 工作小組作為執行主體，具體落實各項管理舉措，推動年度計畫落地，保障 ESG 目標的系統推進。在董事會的授權下，ESG 委員會與 ESG 工作小組不斷協力完善 ESG 管治體系，定期舉行會議匯報 ESG 工作進度，持續提升公司 ESG 管治能效，健全企業風險管理機制。此外，公司持續探索將減碳目標融入企業發展和轉型的戰略規劃，並逐步將應對氣候變化風險、碳減排、水資源管理、產品品質與安全、化學品安全、勞工管理、安全生產等 ESG 績效指標納入考核要素，促進 ESG 工作有序推進、形成閉環管理。

思摩爾 ESG 管治架構



ESG 關鍵回應

本集團始終秉持「客戶第一，產品領先，品牌致遠」的經營理念，並將可持續發展戰略融入業務規劃與營運，積極響應聯合國可持續發展目標（Sustainable Development Goals, SDGs），以穩健經營與價值創造促進經濟、環境與社會的協同發展。公司結合業務特點與重點議題，甄別與自身高度相關的 SDGs，進而制定契合集團發展的 ESG 目標與行動舉措，持續推進相關工作落地，不斷提升可持續發展成效。

領域	目標	我們的關鍵行動	回應 SDGs
環境	<ul style="list-style-type: none"> 致力於實現 2050 年範圍一及範圍二碳中和 加強自然資源的可持續管理和高效利用 驅動回收和再利用，減少廢棄物的產生 	<ul style="list-style-type: none"> 識別對公司財務有重大影響的氣候風險與機遇；利用情景分析，評估公司的氣候韌性。 建立了完善的環境管理體系，明確環境管理策略和績效的執行機構。 採用新型低碳環保包材，推進包裝去塑化及減量化。 利用 LCA 分析方法，對產品進行環境影響因素評估。 對本集團相關生產營運場所進行水風險評估；定期收集分析供應商用水數據，推動供應商設立節水目標。 100% 合規管理廢棄物排放，獲得排放合規性檢測報告。 	   
產品	<ul style="list-style-type: none"> 推動使用安全物料，減少危險化學品使用 堅持負責任營銷 持續加大研發投入 	<ul style="list-style-type: none"> 要求供應商提供符合法律法規要求的化學品安全技術說明書（MSDS）。 通過調整產品配比、改良產品工藝等方式，進一步降低潛在危害。 通過產品包裝、說明書等渠道，向消費者介紹產品的成份、涉及的化學品及其安全性等信息。 定期組織負責任營銷培訓；在本集團自有品牌官網頁面，設置網站使用前的未成年人年齡驗證。 不斷推出創新型的產品，並斬獲多項設計獎項。 	 
員工	<ul style="list-style-type: none"> 為員工提供穩定的就業機會、良好的工作環境、有競爭力的薪酬和福利 禁止僱傭童工和強制勞動 禁止性別、地區、宗教、國籍等任何形式的歧視 為社會創造價值 	<ul style="list-style-type: none"> 勞動合同簽訂率為 100%。 全體員工均有資格獲得基於績效的浮動薪酬。 遵循「全範圍有條件覆蓋」原則，所有正式員工均有機會享受員工股權激勵計劃。 為在職員工提供培訓與發展的課程。 通過員工外派學習、外部課程引進和資質認證的方式為員工提供外部培訓。 深耕社會公益事業，參加社區幫扶、教育支持和設施建設等公益項目。 	    
治理	<ul style="list-style-type: none"> 嚴格遵守相關適用法律法規，合規營運 恪守商業道德，杜絕腐敗行為發生 	<ul style="list-style-type: none"> 制定適用於全集團的《反舞弊及舉報管理制度》，全力塑造廉潔清正的商業環境。 設立內部審計委員會作為負責監督商業道德和腐敗問題的執行機構。 內部審計委員會每年定期對公司營運業務，對自身道德標準、反腐敗合規制度進行審核。 定期對員工開展反腐敗培訓。 為舉報人提供涵蓋舉報人信息、舉報材料的密級管理、對舉報人接受訪談舉證的過程保密管理等多方面的保密及保護機制。 	 

持份者溝通

本集團持續優化與持份者的溝通機制，通過定期內部訪談、常態化信息交流，系統收集與梳理各方反饋等措施，確保及時、準確把握各持份者的關切與期望。相關意見與建議將被納入公司可持續發展戰略的評估與調整機制，作為優化管理舉措與提升治理效能的重要依據。公司始終將構建開放、透明、互信的溝通關係視為核心責任，致力於在實現企業可持續發展目標的同時，充分回應各持份者訴求，推動多方協同、價值共創，共同邁向長期可持續發展的未來。



持份者溝通

持份者	期望與訴求	溝通方式及渠道
 員工	<ul style="list-style-type: none"> 保障員工基本權益 為員工提供職業發展機會 關心員工身心健康與安全 	<ul style="list-style-type: none"> 員工面談 員工培訓 企業文化活動 績效考核
 客戶	<ul style="list-style-type: none"> 保障消費者權益 恪守商業道德 保障產品質量與安全 提供優質售後服務 保護數據與隱私 	<ul style="list-style-type: none"> 客戶投訴 客戶滿意度調查 產品展覽會 集團官網 社交媒體（如微信公眾號）
 供應商及合作夥伴	<ul style="list-style-type: none"> 保持良好穩定的合作關係 定期溝通 	<ul style="list-style-type: none"> 供應商評估 招標採購 現場考察
 股東及投資者	<ul style="list-style-type: none"> 合規營銷 及時、準確披露信息 保障產品質量與安全 	<ul style="list-style-type: none"> 投資者會議 定期信息披露 媒體宣傳 面談、電話與電子信息
 政府及非政府機構	<ul style="list-style-type: none"> 依法納稅 遵守法律法規 帶動地區經濟發展 保護未成年人 	<ul style="list-style-type: none"> 定期溝通與匯報 政策宣貫 監督與檢查
 社區	<ul style="list-style-type: none"> 關注生產營運對所在地產生的影響 帶動當地經濟發展 保護環境 	<ul style="list-style-type: none"> 公益活動 推動綠色低碳發展 社交媒體（如微信公眾號）

重要性議題評估

為科學識別和判定 ESG 議題，並全面覆蓋公司內外部持份者的關注重點和基本訴求，思摩爾持續優化 ESG 議題識別與評估體系。2025 年，我們全面收集並分析內外部期望與關注重點，依據「對持份者的重要性」和「對公司發展的重要性」兩大維度，對各項議題進行量化評估與優先級排序，繪製出重要性議題矩陣。相關議題已融入公司戰略與日常營運，並在本報告後續章節進行針對性披露與回應，旨在系統回應各方關切，推動公司可持續治理與長期價值提升。

重要性議題評估步驟

第一步 議題識別

基於集團業務佈局和發展情況，以聯交所合規要求為依據，系統梳理各運營所在地政策導向、行業動態及 ESG 發展趨勢，並綜合參照國際相關標準、公司戰略規劃與內外部專家意見，構建涵蓋多維度議題的 ESG 重要性議題庫。

第二步 持份者調研

針對集團董事及高管、員工、客戶、供應商及合作伙伴等持份者開展問卷調查，收集各持份者群體在可持續發展關注事項的反饋和訴求。

第三步 議題分析

基於問卷調研結果，結合公司可持續發展重要事項和持份者關注，對各 ESG 議題進行分析、評估和排序，形成重要性矩陣及列表。

第四步 議題審核

由公司董事會最終審議確認披露的實質性議題，並進行報告披露。



重要性議題矩陣

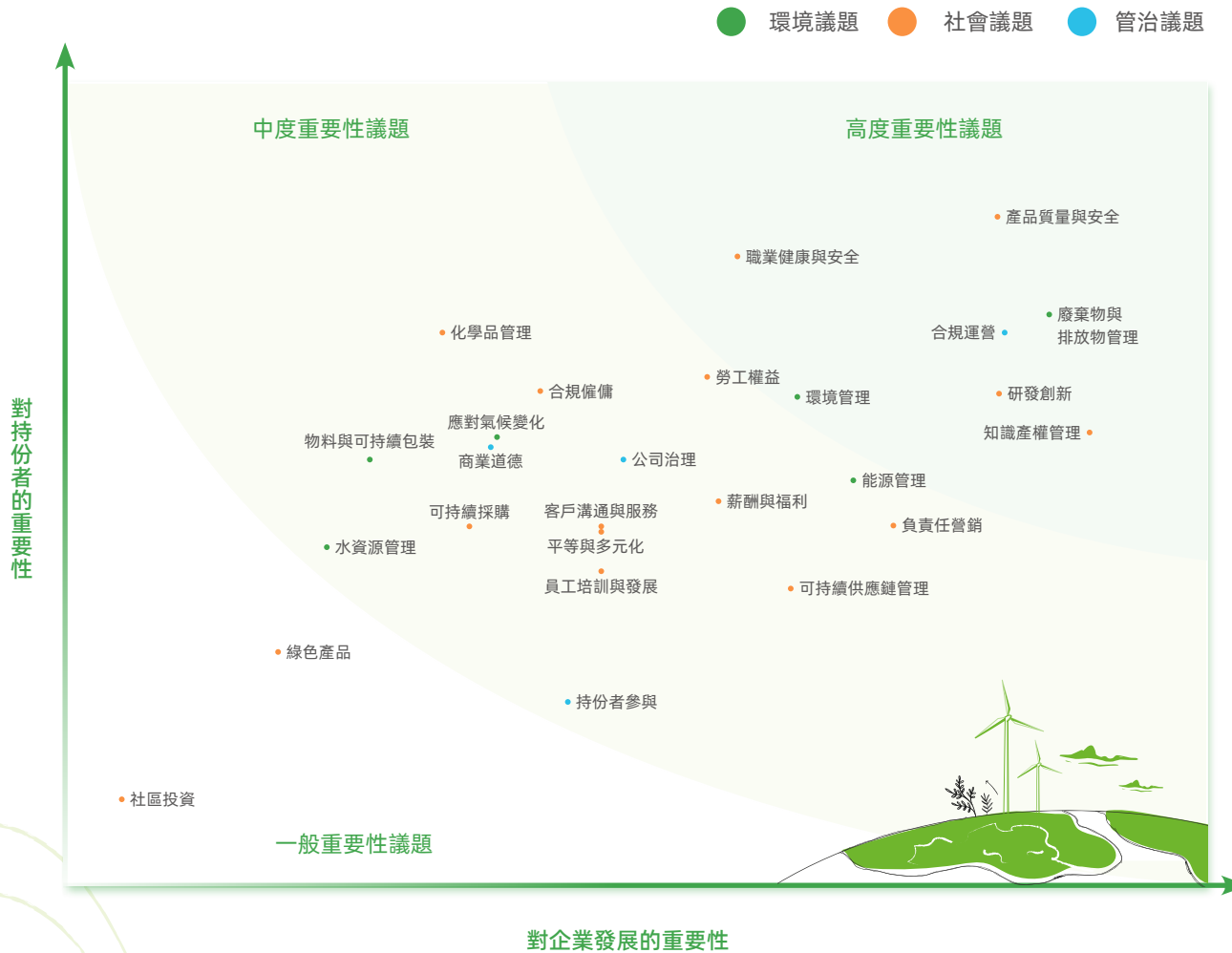

2025 年思摩爾重要性議題列表

重要性程度	範疇	重要性議題
高度重要性議題	社會	產品質量與安全
	環境	廢棄物與排放物管理
	管治	合規運營
	社會	職業健康與安全
	社會	研發創新
	社會	知識產權管理
中度重要性議題	環境	環境管理
	社會	勞工權益
	環境	能源管理
	社會	化學品管理
	社會	負責任營銷
	管治	公司治理
	社會	薪酬與福利
	社會	合規僱傭
	社會	可持續供應鏈管理
	社會	客戶溝通與服務
	環境	應對氣候變化
	社會	平等與多元化
一般重要性議題	管治	商業道德
	社會	員工培訓與發展
	環境	物料與可持續包裝
	社會	可持續採購
	環境	水資源管理
	管治	持份者參與
一般重要性議題	社會	綠色產品
	社會	社區投資

01 / 管治篇

深化管治，護航永續經營

企業的穩健營運與可持續發展離不開健全的公司治理機制。思摩爾持續優化治理結構，明晰權責邊界，完善制度規範，強化內控與風險防範，推動治理體系向權責清晰、制衡有效、透明高效的方向演進，為可持續發展提供堅實保障。

我們關注的 ESG 議題

合規營運
商業道德

公司治理
持份者參與

我們回應的 HKEx ESG 指標

B7: 反貪污

我們回應的 SDGs 議題：



夯實公司治理

於回顧期內，思摩爾通過優化董事會結構、強化內部控制與風險管控，不斷提升治理透明度與決策科學性，為公司可持續發展提供堅實制度保障，推動企業治理能力向更高水平邁進。

完善治理體系

本公司董事會及管理層始終堅持高標準的企業管治實踐，持續推進高素質董事會建設，完善內部控制體系，並以透明披露與問責機制保障全體股東的知情權與監督權。公司全面採納上市規則附錄 C1 之企業管治守則（《企業管治守則》）所載原則，並嚴格遵守其中各項守則條文（除企業管治守則第 C.2.1 條外）及適用的建議最佳常規，持續提升治理規範性與合規水平。

公司於董事會下設審核委員會、提名委員會、薪酬委員會及環境、社會及管治（ESG）委員會，各委員會根據其職權範圍履行相應職責，並定期向董事會匯報工作，為董事會科學決策及有效監督提供有力支持。

企業治理架構

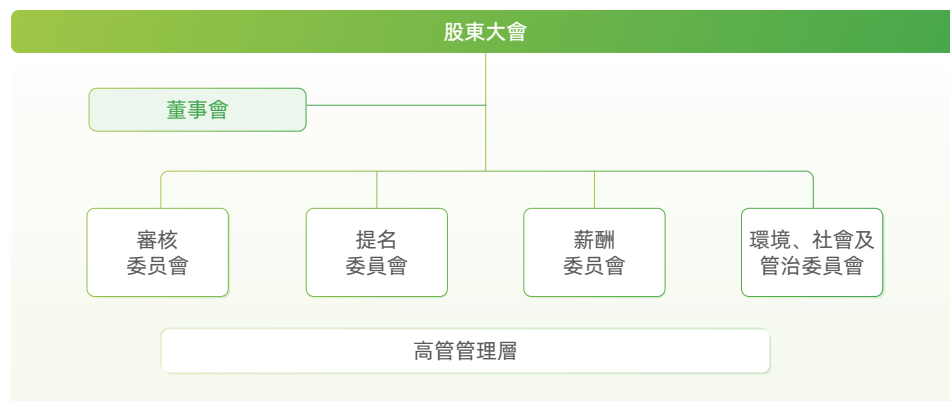

董事會及各專門委員會履職情況

審核委員會

對集團內部控制、財務信息和內部審計等維度進行全方位的定期監督、檢查和評價，統籌推進商業道德與反腐敗管理工作，充分發揮審計監督作用，推動內部控制體系持續優化與完善。

提名委員會

負責對董事會結構及成員構成進行年度檢討，協助董事會編制董事會技能表，並就配合公司戰略所需的董事會調整提出建議；同時物色並提名董事候選人，評估獨立非執行董事的獨立性，並就董事委任與繼任安排以及董事會績效評估等事項向董事會提供建議，推進董事會的多元化與專業化建設。

薪酬委員會

協助董事會制定並定期檢討評估董事及高級管理層的薪酬待遇機制，健全並落實董事及高級管理人員薪酬體系。

環境、社會及管治（ESG）委員會

董事會負責監督與指導集團的可持續發展戰略，ESG 委員會定期向董事會報告可持續發展相關事宜的落實進展與情況（ESG 委員會職責詳情請參見本報告「ESG 管治架構」章節內容）。

董事會作為公司的治理核心與決策中樞，負責統籌把握發展方向並監督重大事項，推動公司實現長期穩健經營與可持續發展。我們確保董事會成員具備與業務發展相契合的專業能力、經驗積累及多元化視角，並堅持客觀審慎的決策原則，以維護公司整體利益為出發點履行職責。董事會定期檢視各位董事的履職情況，包括其投入的時間與貢獻，以確保其能夠充分履行與職責相匹配的承諾。董事會由執行董事與非執行董事（含獨立非執行董事）構成，通過多元且均衡的成員結構強化獨立性與客觀性，為公司戰略判斷與治理運作提供有力保障（董事會成員的具體信息詳見公司 2025 年年報）。

董事會多元化政策

本公司積極倡導並持續推進董事會在性別、文化背景、專業技能及其他維度的多元化建設，已制定並落實董事會多元化政策，著力提升董事會成員的多樣性與全面性。提名委員會負責定期檢討多元化政策執行情況，每年對董事會的架構、人數及組成（涵蓋技能、經驗、多元化等維度）進行系統評估，並結合集團戰略發展方向，確保董事會結構持續保持平衡與多元。

關鍵績效

2025 年

本公司現任董事

8 名

其中包含女性董事

2 名

佔比

25.0%



共有獨立非執行董事

3 名

佔比

37.5%

獲得博士學位董事

1 名



董事會成員均擁有豐富多元的行業經驗，在市場營銷、物資管理、法律、財務等領域具備專業能力與技能，為集團的發展提供堅實支撐。

董事會 ESG 能力建設

公司注重董事專業素養、合規意識與風險敏感度，持續強化規範履職的責任擔當與能力建設。每位新任董事在首次委任時均已完成系統的就職培訓，全面掌握公司業務運作情況，並深入理解上市規則及相關監管要求下所應承擔的董事責任。根據《企業管治守則》第 C.1.4 條的規定，董事應積極參與持續專業培訓，不斷更新知識體系與專業能力，以適應治理環境變化。公司將在必要時為董事安排內部培訓課程，並提供相關主題的學習資料，積極鼓勵全體董事參與，相關培訓費用由公司承擔，切實保障董事履職能力的持續提升。

2025 年，思摩爾 ESG 委員會召開年度會議，對集團 ESG 政策與管理措施進行了全面檢討，並就集團環境、社會及管治相關戰略方向與重點活動提供了指導性意見。同時，委員會完成對集團 ESG 相關風險的系統性評估，並確保公司現行的風險管理與內部監控制度在應對 ESG 風險方面具備充分有效性，以支撐可持續發展目標的實現。



董事會薪酬政策

公司已制定董事薪酬政策，並由薪酬委員會負責就執行董事及高級管理層的薪酬安排向董事會提出專業建議。所有董事均不參與涉及自身薪酬待遇的討論，確保決策的獨立性與公正性。

執行董事的薪酬由固定薪酬與可變薪酬兩部分構成，包括績效獎金、股權激勵及股權獎勵等，旨在激勵卓越績效，強化個人與公司業績的聯動，並參考行業可比公司水平，以有效吸引並保留關鍵管理人才。非執行董事領取的固定基本報酬保持在合理區間，綜合考量其職責範圍、履職投入時間及對公司治理的實際貢獻，並參照同行業可比企業的市場薪酬水平確定，確保公平性與競爭力。

薪酬委員會將持續定期評估薪酬政策的完備性與有效性，結合業務規模相近企業的實踐情況，確保政策與公司戰略發展需求相匹配，在人才吸引與保留方面具備可持續的市場競爭力。



股東及投資者溝通

董事會高度重視與股東及投資者的溝通交流，將其視為深化投資者關係、提升透明度的關鍵環節。公司通過年度報告及中期報告系統披露公司營運狀況與財務表現，全面回應投資者關注。股東週年大會為股東提供直接與董事會對話的平台，董事及高級管理人員現場回應提問，確保信息傳遞的及時性與互動性。大會各項議案均設置獨立表決程序，切實保障股東的知情權與決策權。此外，公司通過投資者熱線、電子郵件、線上會議及定期路演等多種渠道，構建多元化、全天候的溝通機制，持續提升與股東及投資者的互動質量與響應效率，推動建立長期互信的夥伴關係。

股東與投資者溝通途徑：

- 按上市規則要求的公司通訊電子版（其中包括但不限於年報、中期報告、會議通告、通函及代表委任表格）將在本公司網站及聯交所網站上發佈。
- 股東可於股東週年大會上發表建議並與董事會交換意見。
- 本公司網站載有本集團的最新及重要信息。
- 本公司網站為股東提供與本集團溝通的渠道。
- 本公司設立專職團隊負責處理股東及投資者的一般查詢。
- 本公司的香港股份過戶登記分處卓佳證券登記有限公司，負責處理股東的一切股份登記及相關事宜。
- 本公司不時召開新聞發佈會及投資分析師簡報會，向市場提供本集團最新業績資料。

關鍵績效

2025 年

舉行線下面向所有投資者的業績發佈會

2 次

全年投資者關係團隊參與投資者交流

200+ 場

舉行面向全體員工的業績宣講解讀會

1 場

出席投行策略會

12 場

強化風險管控

思摩爾已將風險管理全面融入日常營運，管理層持續開展風險識別、評估、應對與監控，科學設定可接受風險水平，完善應急預案，降低突發事件影響，並及時向審核委員會及董事會報告重大風險。審核委員會與董事會據此審慎界定重大風險的性質與程度，為集團風險管理策略提供方向指引。思摩爾已制定《問責管理規範》，進一步強化內部監督與責任落實，推動員工規範履職，保障營運管理的有效性與合規性。

內部控制

內部審計部門作為公司治理的重要支撐，獨立履行監督職能，直接向董事會主席匯報，並可直通審核委員會，保障監督渠道暢通。定期對各業務板塊及職能部門的核心流程開展審計，並針對管理層或審核委員會關注事項實施專項審查。審計發現及時反饋至審核委員會、董事會及高級管理層，持續跟進整改進展，定期匯報，確保問題閉環管理。自 2020 年 7 月上市以來，公司未更換外部審計師，外部審計機構服務年限未達到監管規定的 20 年上限，充分保障了審計獨立性與專業性，為公司持續高質量發展提供堅實保障。在回顧期內，公司未發現重大內控缺陷。

財務風險管理

2025 年，公司進一步強化風險識別與應對能力，推動財務風險管理向系統化、量化和閉環化方向優化。

風險治理賦能

建立財務風險動態評估機制，依託《風險識別清單》實施季度跟蹤，實現風險「識別-評估-應對-跟蹤-複盤」全週期閉環管理。

風險預警機制搭建

建立動態財務風險預警體系，實現風險「可量化、可看見、可應對」。通過分級預警與自動響應機制，推動風險管控由事後應對向事前預防轉變。

ESG 風險管理

本集團高度重視 ESG 風險管理，參考全球指引及業界實踐，將 ESG 風險（含氣候變化風險）管理納入企業整體風險管理體系，並由董事會負責管理重大 ESG 相關風險。

在營運管理層面，我們積極推動工廠開展責任商業聯盟（Responsible Business Alliance, RBA）審核與對標管理，嚴格管控環境、勞工、健康與安全、商業道德及供應鏈管理等 ESG 風險，不斷提升負責任營運水平。2025 年，集團共有 4 家工廠獲得 RBA 白銀級（SILVER Status）認證。

在氣候變化方面，我們參考香港聯交所《環境、社會及管治報告守則》D 部分監管要求，識別對公司有潛在財務影響的氣候風險與機遇，制定相應的應對方案，並利用情景分析評估公司對氣候相關風險的韌性。詳情請參見本報告「應對氣候變化」章節內容。



責任商業聯盟（Responsible Business Alliance）白銀級（SILVER Status）認證

信息安全管理

公司嚴格遵守《中華人民共和國數據安全法》《中華人民共和國網絡安全法》以及各營運所在地的相關法律法規，持續健全信息安全管理機制，夯實合規管理基礎。我們制定《信息資產分類分級與使用管理辦法》《信息系統安全應急響應預案》，明確數據分類分級標準及全生命週期管理流程，提升故障處理反應速度和能力，全面強化信息資產的保護與合規使用以及保障信息系統和網絡設備的安全穩定運行。2025年，我們新增《應用系統應急管理辦法》《備份系統管理辦法》《計算機配置標準管理辦法》及《信息安全通用管理規範》等內部制度，細化管理流程與職責劃分，為信息資產的全面保護與合規使用奠定了堅實基礎。

同時，公司設立信息安全管理委員會，明確各部門信息安全責任人，定期召開安全會議，開展潛在風險識別與評估，並推動應對策略的制定與落實。回顧期內，我們修訂《信息安全組織管理規範》，進一步厘清委員會架構、職責邊界與角色分工，強化統籌領導與決策效能。同時，政策明確規定客戶對自身數據的「知情權、訪問權、更正權、刪除權、可攜權」等。在回顧期內，公司持續加強信息安全防護體系建設，未發生重大信息安全事件，亦無客戶、員工及合作方信息洩露情況，信息安全管理體系運行穩定、有效。

網絡信息安全管理措施

網絡設備管理

定期開展機房設備運行狀態檢查，同步推進網絡線路建設，並通過強化終端管理、安裝安全殺毒衛士、開展漏洞掃描等方式，確保設備與網絡線路的安全性與運行可靠性。

用戶行為管理

通過部署防火牆、入侵檢測系統(IDS)/入侵防禦系統(IPS)等舉措，實現對網絡攻擊的實時監控與防禦。開展上網行為管理，建立嚴格的區域權限控制機制，落實最小權限原則，確保僅授權人員可訪問敏感數據。

數據安全管理

實施數據加密技術，確保數據在傳輸與存儲環節的安全性；同時定期開展安全漏洞掃描與滲透測試，及時識別並修復潛在風險隱患。

預警與預防機制

加強信息系統監測，建立故障報告制度，對突發事件報告及時核實並啟動預警。定期組織應急演練，開展人員培訓，提供硬件資源保障，準備文檔資料，建立技術支持平台，開展公眾信息交流。

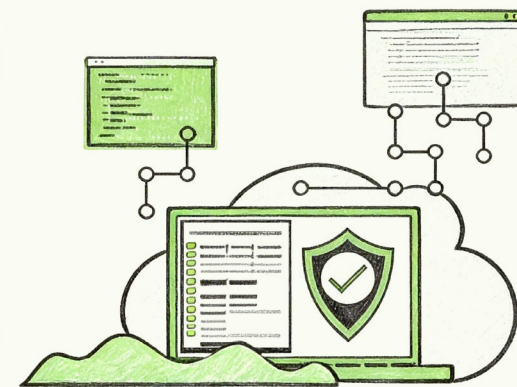

信息安全審計

在信息安全管理委員會的統籌下，公司建立了常態化審計機制：每月組織開展信息安全審計，覆蓋數據存儲與傳輸、存取控制、員工操作規範及協力廠商供應商管理等關鍵領域。審計重點聚焦數據分類分級管理的執行成效，通過評估存取控制機制有效性，確保最小權限原則落地；同時以隨機抽查方式檢驗員工對信息安全政策的認知與執行情況，持續推動管理流程優化與全員安全意識提升。

集團總部已獲得 ISO/IEC 27001 信息安全管理體系認證，體系運行有效且未發現重大安全缺陷，為公司信息安全管理提供了有力支撐。



ISO/IEC 27001 信息安全管理體系認證證書

信息安全能力建設

在回顧期內，信息安全工作分四大領域分層推進落地：



2025 年

全年信息安全投入約

300 萬元

主要用於安全組織建設、課程培訓與信息安全防禦體系建設，持續夯實信息安全文化基礎



開展 VPN 業務連續性應急演練

案例

2025年3月，公司組織開展VPN業務連續性應急演練，以「VPN系統故障導致全公司營運作業中斷」為模擬場景，全面檢驗應急預案的可行性與跨部門協同效率。演練覆蓋網路組、信息安全團隊、IT運維及業務部門，重點檢驗故障上報流程、應急響應機制、系統恢復能力及信息通報機制。演練有效提升了公司在關鍵信息基礎設施中斷情況下的應急處置能力，為保障業務連續性與信息安全系統穩定運行提供了有力支撐。公司後續將定期開展類似演練，推動安全管理體系向標準化、常態化演進。

演練達成四項核心目標



完善應急預案與故障上報機制，
明確響應時限與責任人；



強化網絡組與信息安全團隊在緊
急情況下的協同聯動能力；



驗證VPN集群的高可用性與容災
能力；



識別並改進系統運行中的薄弱環
節，推動流程優化。

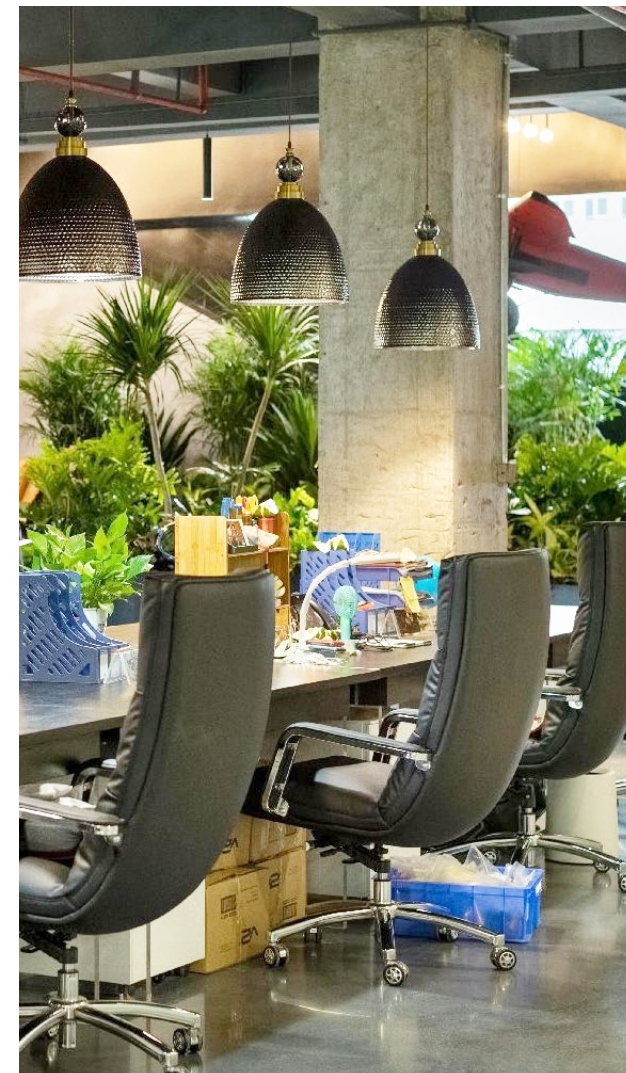

恪守商業道德

思摩爾始終將商業道德建設作為企業可持續發展的核心支柱，構建覆蓋制度建設、監督執行、舉報管理與文化培育的全鏈條反貪腐管理體系。堅決貫徹「零容忍」原則，嚴格遵守各營運所在地適用的反腐敗、反舞弊相關法律法規與合規標準，全面防範和打擊任何形式的腐敗與舞弊行為。公司嚴格遵守營運地相關法律法規，持續完善商業道德治理體系，確保企業營運的合規性與公信力。

商業道德管理

本集團持續強化商業道德建設，堅決杜絕任何違規行為，致力於營造公平、透明、廉潔的商業環境。我們制定覆蓋全集團的《反舞弊及舉報管理制度》，明確公司全體員工開展業務必須遵守的行為規範與道德標準，並對商業道德違規行為的舉報、調查、報告與處罰等措施作出規定，營造陽光合規的治理文化，保障股東與持份者權益。我們通過設立內部審計委員會強化監督機制，將商業道德合規性納入常規審計與內控評估體系，並確保員工入職 100% 簽署《思摩爾員工商業行為準則》，夯實誠信經營的制度體系。

商業道德監督

公司董事會下設審核委員會，負責監督商業道德等相關問題。同時，我們設立內部審計委員會，協助管理內控與審計工作，其主要負責聽取內控與審計中心關於舞弊線索調查處理情況的匯報，對重大賄賂、腐敗及舞弊事項處理方案進行審議並決策，將相關處理方案交由內控與審計中心負責落實。內控與審計中心負責統籌開展反賄賂、反腐敗及反舞弊工作，包括舉報受理、信息收集、調查取證、事項上報及責任追究等，定期審查和評估商業道德相關制度的執行情況，提出改進建議，並定期向審核委員會匯報公司反賄賂、反腐敗及反舞弊工作的整體進展，推動商業道德監督形成閉環管理機制，持續提升公司合規經營與風險防控水平。

商業道德審計

本集團每年圍繞商業道德相關政策及相關防控措施在所有業務運營中的執行情況開展審計、檢查與監督，系統評估相關制度與措施的執行有效性，並針對發現的問題持續推進整改與優化。我們在常規審計與內控評估中持續納入對員工商業道德行為合規性的評估，同時要求全體員工簽署《思摩爾員工商業行為準則》，並將簽署流程嵌入入職系統，確保新員工入職時即完成簽署，強化合規意識的源頭管理。2025 年，公司查處商業道德違規案件 2 起，已依法將涉嫌貪腐人員移送司法機關。

商業道德培訓

我們面向全體員工（含兼職及勞務派遣員工）開展商業道德培訓，所有員工入職時須完成課程並通過測試。為夯實廉潔合規文化，強化關鍵崗位人員的廉潔自律意識與風險防控能力，集團每年定期組織反腐敗及反賄賂專項培訓，推動廉潔從業理念融入日常經營管理。2025 年，公司圍繞典型舞弊案例覆盤、職務犯罪後果與影響、監督預防機制及廉潔文化共建等重點，面向新員工（含關鍵人才）及重點業務部門開展《廉潔從業》專題培訓，全年累計組織線上線下培訓 18 場，持續提升員工合規意識與風險防範能力。

關鍵績效

2025 年

本集團接受商業道德培訓員工包含兼職及勞務派遣全部用工類型，其覆蓋率達

100%

開展《廉潔從業》培訓共

18 場

《思摩爾員工商業行為準則》實現

100% 入職簽署

舉報管理



公司高度重視內外部監督舉報與投訴渠道的暢通性，致力於構建開放、安全、可信賴的溝通渠道。我們設立舉報專線、實體信箱、專用郵箱（含董事長郵箱）及官網舉報入口，鼓勵員工、供應商及其他持份者通過公開或匿名方式，對集團範圍內涉嫌違法違紀行為，或違反公司商業道德制度的違規行為進行檢舉。

內部審計部門作為反舞弊工作的主要執行機構，承擔舉報事項的常設受理職責。對於重大事項，舉報人可直接將材料發送至董事長郵箱，確保關鍵問題直達最高管理層。公司始終堅持對舉報人合法權益的全面保護，通過制定並嚴格執行《反舞弊及舉報管理制度》，明確舉報受理流程、渠道管理及後續處置機制，建立涵蓋舉報信息分級管理、舉報材料保密存儲、訪談與取證過程隱私保護等在內的全流程保密機制。

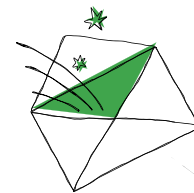
對任何違規洩露投訴、舉報人信息或對投訴、舉報人採取打擊報復行動的人員，公司將對其採取警告、撤職等處分直至解除勞動合同。若其行為觸犯法律，公司將依法向公安機關、司法機關報案或舉報，由相關部門依法處理。2025年，公司共收到有效舉報數量6起，其中3起已辦結，剩餘3起仍按程序推進。本年度，我們嚴格落實舉報人保護機制，通過專人專線對接、線索專人管理等措施強化信息隔離與過程管控，全年未發生違反舉報人保護規定的情形，有效保障舉報人的合法權益與舉報渠道暢通。



舉報投訴渠道

-  **舉報電話** 18123940661
-  **舉報電子郵箱** antifraud@smooretech.com
-  **郵寄地址** 深圳市寶安區西鄉街道辦東財工業區16號

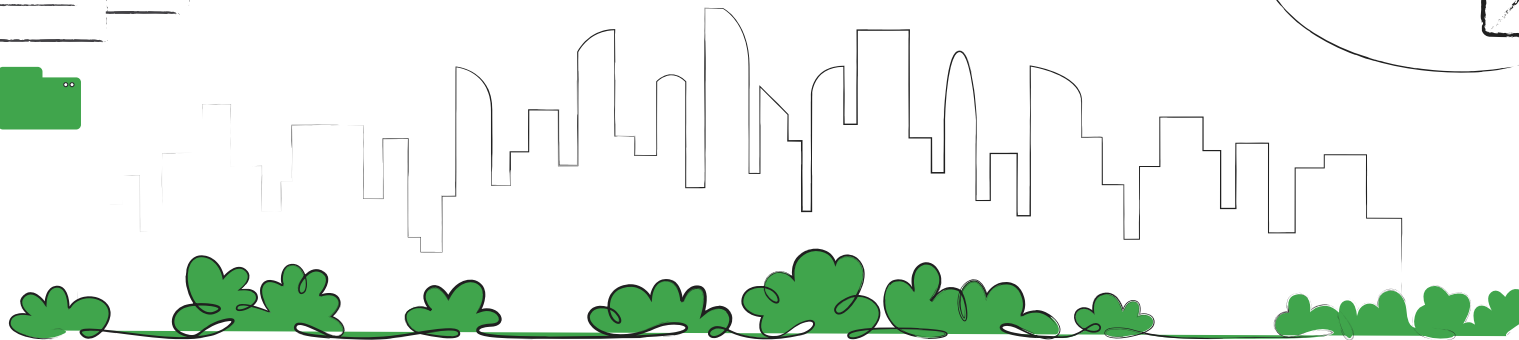
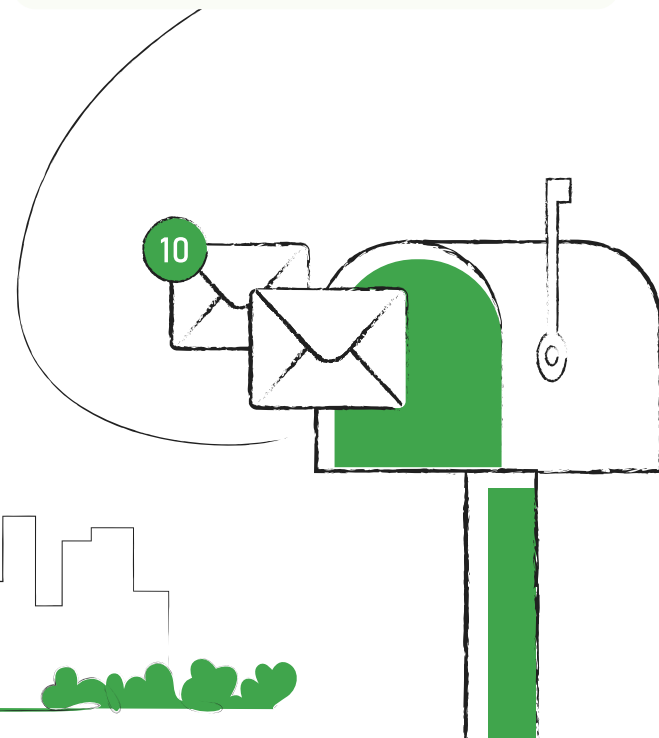
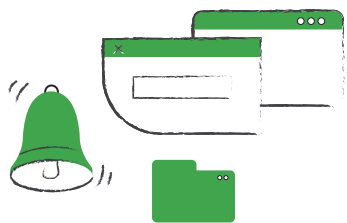

02 / 環境篇

綠色共生，賦能低碳發展

思摩爾秉持「生態優先、綠色發展」的發展理念，堅守環境友好承諾，以推進綠色轉型、守護生態安全為己任，切實履行高質量發展的時代責任。我們立足公司整體發展戰略，系統規劃節能減排路徑、提升水資源利用效率，並持續優化綠色低碳霧化科技產品，切實履行企業環境保護的主體擔當。

我們關注的 ESG 議題

- 應對氣候變化
- 水資源管理
- 能源管理
- 廢棄物與排放物管理
- 環境管理
- 物料與可持續包裝
- 綠色產品

我們回應的 HKEx ESG 指標

- A1：排放物
- A2：資源使用
- A3：環境及天然資源
- A4：氣候變化

我們回應的 SDGs 議題：



應對氣候變化

管治

思摩爾認識到健全的治理體系是有效應對氣候變化的基礎，為此建立了由董事會、ESG 委員會及跨部門 ESG 工作小組構成的三級管理架構。董事會作為最高決策機構，負責將氣候治理深度融入公司整體框架，並全面監督氣候戰略與長期發展目標的整合。ESG 委員會在董事會領導下推進具體工作，跨部門工作小組負責日常執行與協調，以此系統化推進氣候變化相關事務。

本集團董事會及 ESG 委員會高度重視氣候治理的專業能力建設，並將其納入公司系統的培訓與發展框架。董事會及 ESG 委員會成員通過持續專業發展及外部專家支持，具備監督氣候議題的綜合能力，能夠審慎評估氣候戰略對公司長期價值創造的影響。我們通過定期開展面向各層級的專題交流與專業研討，持續強化團隊對氣候風險與機遇的識別、評估與管理能力，並以此為基礎逐步完善 TCFD 管理架構，推動氣候治理工作向系統化、常態化方向持續深化。

思摩爾正研究將氣候績效指標納入管理層激勵體系的可行性，以期強化氣候目標的執行力度與管理層問責，相關工作將結合公司運營實際、行業慣例及監管要求綜合考量並適時推進。

思摩爾國際氣候變化治理架構

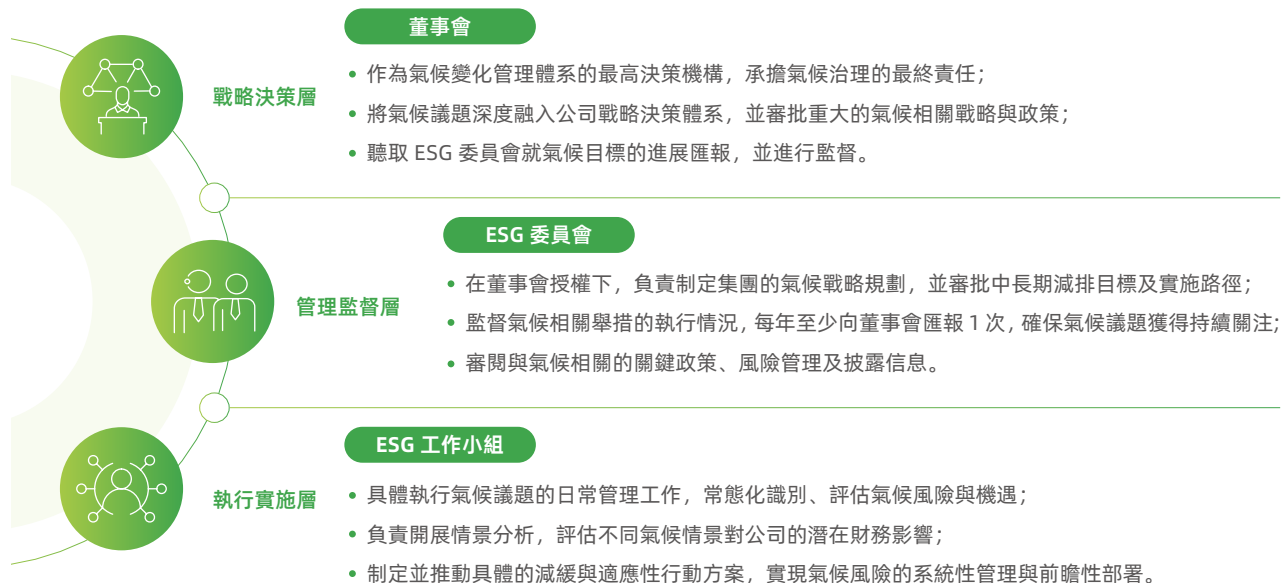

策略

本集團高度重視氣候變化及其引致的實體與轉型風險對公司業務模式與價值鏈的潛在影響。參照香港聯交所《環境、社會及管治報告守則》的相關指引，我們不僅從可能性、影響程度與恢復力三個維度對氣候議題進行重要性評估，更將氣候情景分析作為關鍵管理工具，通過模擬不同溫升與轉型路徑，系統評估其對運營、價值鏈及財務的潛在影響。這一過程幫助我們全面識別具有實質意義的氣候風險與機遇，從而為集團優化風險管控與經營決策提供前瞻性決策支撐，強化企業氣候韌性與應對能力。

情景分析

基於對全球氣候政策演進與科學共識的研判，本集團在情景分析中設定了兩組具有差異化的未來氣候路徑。我們認為棕色情景 / 高溫升情景對應經濟保持較高增速、但氣候政策執行相對寬鬆的發展模式，碳排放壓力持續積累，總體與較高的全球溫升軌跡（如 SSP5-8.5）相呼應；綠色情景 / 加速轉型情景則描繪了各國積極履行減排承諾、並基本實現《巴黎協定》控溫目標下的轉型路徑。具體分析所採用的情景類型、時間範圍及相關參數設定如下表所示：

氣候情景類型

情景選擇	綠色情景 / 加速轉型情景 (<2°C)	棕色情景 / 高溫升情景 (> 3°C)
情景介紹	<ul style="list-style-type: none"> 全球各國通力合作，全面落實並強化《巴黎協定》的控溫目標。在此路徑下，預計將實施一系列嚴格的氣候法規（如廣泛覆蓋的碳定價機制），清潔能源技術將加速創新與普及，能源結構將快速向可再生能源轉型，從而推動全球二氧化碳排放量在 2050 年左右達到淨零。根據模型預測，這一情景下全球平均溫升有較大可能被控制在 2°C 以內，並為實現 1.5°C 目標而努力。 	<ul style="list-style-type: none"> 現有氣候承諾與政策框架基本維持現狀，未有進一步的重大強化措施。在此發展路徑下，全球經濟仍將高度依賴化石能源，能源需求與溫室氣體排放量在本世紀內將持續增長。模型表明，這將導致溫室氣體濃度大幅上升，預計到 2100 年全球平均氣溫可能較工業化前水準上升超過 3°C。
路徑選擇	<ul style="list-style-type: none"> IPCC: SSP1-2.6（並參考 NGFS: Net Zero 2050） 	<ul style="list-style-type: none"> IPCC: SSP5-8.5（並參考 NGFS: Current Policies）
時間跨度	<ul style="list-style-type: none"> 短期：2030 年 中期：2040 年 	<ul style="list-style-type: none"> 長期：2050 年
邊界選擇	<ul style="list-style-type: none"> 覆蓋思摩爾自身運營及價值鏈 	

思摩爾氣候風險評估結果

在本財政年度，思摩爾開展了系統性的氣候相關風險與機遇評估工作。評估結合了國際氣候趨勢、行業洞察及相關監管要求，並基於設定的不同氣候情景，分析了未來氣候演變及相關不確定性對公司戰略韌性與運營韌性的潛在影響。通過上述評估流程，我們識別出對業務與價值鏈具有較高重要性的 5 項物理風險、9 項轉型風險及 3 項氣候相關機遇，明確這些因素可能對公司自身運營及價值鏈產生實質性影響。我們通過對這些因素在兩種情景下的對比分析，得出其在不同時間週期內的風險影響程度，並對風險或機遇高的因素進一步明確其對思摩爾的影響，及思摩爾現有的行動如何應對氣候相關高風險。



思摩爾氣候物理風險評估結果

風險類型	運營地點	綠色情景 SSP1-2.6			棕色情景 SSP5-8.5		
		短期	中期	長期	短期	中期	長期
		低 ●	較低 ●	中 ●	較高 ●	高 ●	
急性物理風險 - 極熱	深圳市、東莞市、江門市	中 ●	較高 ●	較高 ●	中 ●	較高 ●	較高 ●
	Pasuruan (IDN)、Malang (IDN)、Surabaya (IDN)、Manassas (US)	較低 ●	較低 ●	較低 ●	較低 ●	較低 ●	較低 ●
	長沙市、Phoenix (US)、Weston (US)	高 ●	高 ●	高 ●	高 ●	高 ●	高 ●
急性物理風險 - 颱風	深圳市、東莞市、江門、Surabaya (IDN)	較高 ●	較高 ●	較高 ●	較高 ●	較高 ●	較高 ●
急性物理風險 - 極端降水	深圳市、東莞市、江門市、Malang (IDN)、Surabaya (IDN)	高 ●	高 ●	高 ●	高 ●	高 ●	高 ●
	長沙市、Pasuruan (IDN)	較高 ●	較高 ●	較高 ●	較高 ●	較高 ●	較高 ●
	Manassas (US)	低 ●	低 ●	低 ●	低 ●	低 ●	中 ●
	Phoenix (US)	低 ●	低 ●	低 ●	低 ●	低 ●	低 ●
	Weston (US)	較低 ●	較低 ●	低 ●	較低 ●	較低 ●	較低 ●
慢性物理風險 - 海平面上升	深圳市、東莞市、江門市、Surabaya (IDN)	低 ●	低 ●	低 ●	低 ●	低 ●	較低 ●
慢性物理風險 - 平均溫度升高	深圳市、東莞市、江門市、長沙市、Pasuruan (IDN)、Malang (IDN)、Surabaya (IDN)、Manassas (US)、Phoenix (US)、Weston (US)	低 ●	低 ●	低 ●	低 ●	低 ●	較低 ●

為系統評估氣候變化對公司運營的潛在影響，思摩爾針對其持有的主要實體資產所在區域，開展了系統的物理風險評估。我們首先明確了各區域可能面臨的主要氣候風險類型，並對每一風險事件進行了明確定義，設定了科學的事件發生閾值。在此基礎上，依託中國北京氣候中心（BCC）的權威氣候模型資料庫，我們分別對不同氣候情景下、各運營地點在短期、中期及長期時間範圍內的風險暴露水準

進行了量化分析，從而識別出關鍵資產在不同未來時段所受物理風險影響的可能程度和嚴重程度，為後續的風險管控與適應規劃提供了數據基礎。

慢性物理風險即海平面上升與平均氣溫升高對思摩爾的實質性影響極為有限。具體來說，海平面上升速率平緩，預估未來漲幅相對溫和，且公司主要運營地點所在區域均擁

有完善的沿海防護與防洪體系，因此受影響的風險很低。而平均氣溫的預估升溫幅度溫和，未突破關鍵溫度閾值，公司現有的生產溫控與倉儲恒溫恒濕系統完全能夠適配此種緩慢變化，不會對公司產生實質性影響。綜上，評估認為這兩類氣候物理風險的影響程度極低，後續不進行進一步分析。

思摩爾氣候物理風險潛在影響及現有應對舉措

風險類別	風險名稱	思摩爾受影響的運營地區	思摩爾受影響的業務環節	受影響的時間範圍	潛在影響描述	應對舉措
物理風險	極熱	深圳市、東莞市、江門市、長沙市、Phoenix (US)、Weston (US)	生產運營、倉儲、物流	短期、中期、長期	<ul style="list-style-type: none"> 生產能耗增加與計劃受阻：增加製冷能耗與成本，極端高溫可能導致設備超負荷運行，造成干擾正常生產計劃的影響。 倉儲及物流中產品品質受損：極端高溫可能導致倉庫或物流環境溫控系统故障升高，影響產品出品品質。 物流溫控成本風險：高溫環境可能推高需要恆溫控制的物流運輸成本。 	<ul style="list-style-type: none"> 生產及倉儲環境，嚴格執行溫濕度監控與維護，保證維持恆溫恆濕環境的設備有剩餘負荷，及穩定運行。 物流方面，於高溫季前對原材料進行提前備貨，以規避物流成本上升。
	颱風	深圳市、東莞市、江門市、Surabaya (IDN)	研發、生產運營、倉儲、物流	短期、中期、長期	<ul style="list-style-type: none"> 研發活動暫停：可能導致研發活動短期中斷，但對整體專案進度影響有限。 停工停產與員工安全風險：強風暴雨可能導致停電、生產設施損壞及計劃外停工，同時威脅人員安全。在思摩爾主要運營地深圳市，颱風紅色預警下，政府將號召企業全面停工停產。 倉儲貨損：颱風帶來的暴雨、強風可能導致庫區進水，庫內煙油、包裝等物料受潮劣化等，造成庫存損失。 物流中斷：中斷陸運、港口及航空運輸，導致交貨延遲。 	<ul style="list-style-type: none"> 完善並定期演練專項應急預案，實施廠房防風防水加固工程，保障生產安全。 通過完善排水系統、設置防洪設施並將生產空間與設施置於高樓層，以防範極端降水帶來的水浸風險。
	極端降水	深圳市、東莞市、江門市、長沙市、Pasuruan (IDN)、Surabaya (IDN)、Malang (IDN)	研發、生產運營、倉儲、物流	短期、中期、長期	<ul style="list-style-type: none"> 研發活動暫停：可能導致研發活動短時中斷，但對整體研發進度影響有限。 停工停產與生產運營成本增加：增加運營的除濕能耗與成本，並可能因設施水浸或員工通勤受阻而影響生產運營。在思摩爾主要運營地深圳市，暴雨紅色預警下，政府將號召企業全面停工停產。 倉儲貨損：高濕或進水可能導致庫內煙油、包裝等物料受潮劣化，造成庫存損失。 物流中斷：中斷陸運、港口及航空運輸，導致交貨延遲。 	<ul style="list-style-type: none"> 在颱風或暴雨季前綜合考慮客戶交付期限與產能情況，提前規劃生產方案。 通過規劃深圳市、上海市、寧波市等多出發港及備用歐洲鐵路運輸方案來保障物流韌性，緊急情況下將啟用空運，以緩解運輸中斷風險。同時在物流目的地採取本地倉的形式提前備貨，有效應對風險。

思摩爾氣候轉型風險評估結果

風險類別	風險類型	風險事件	潛在風險描述	綠色情景 SSP1-2.6	棕色情景 SSP5-8.5
政策	現有產品和服務的要求及監管	低碳法規	<ul style="list-style-type: none"> • 低碳法規合規風險：各主要銷售市場通過政策、法規、碳機制等倒逼企業加速氣候轉型的系統性壓力。歐盟和中國現有的氣候轉型法規及要求最為嚴格，最接近 SSP1-2.6 和 NGFS Net Zero 2050 情景，思摩爾作為中國企業且歐盟為主要銷售市場，存在很高的低碳法規風險。思摩爾其他銷售市場如澳洲、美國等在綠色情景下構成增量風險。 	高 ●	低 ●
	提高溫室氣體排放定價	碳定價政策	<ul style="list-style-type: none"> • 企業合規成本上升：思摩爾深圳工廠已被納入地方碳排放權交易管理，需按要求完成碳配額履約，隨著碳市場擴容及碳價波動，企業面臨履約及運營成本上升風險。 	高 ●	低 ●
		碳關稅政策	<ul style="list-style-type: none"> • 企業出口成本上升：當前，僅歐盟存在 CBAM 碳邊境調節機制，其通過對高碳含量進口產品徵收費用，提高企業出口歐盟市場的成本。雖暫未覆蓋思摩爾的產品，但該計劃在 2028 年將範圍擴大至含鋁下游產品，由於該擴展方案尚在審議，是否最終覆蓋公司產品存在較大不確定性，思摩爾的產品含鋁，存在一定的風險可能性。 	低 ●	低 ●
技術	低碳技術轉型的成本	產品使用低碳材料或工藝	<ul style="list-style-type: none"> • 研發與生產成本上升：企業在綠色情景下，需要不斷降低產品碳足跡，面臨關鍵材料替代與工藝革新的成本投入、產品及生產技術提升的壓力。 	高 ●	低 ●
		產品使用可回收性設計	<ul style="list-style-type: none"> • 研發與生產成本上升：在綠色情景下對產品迴圈經濟與環保性的壓力增大，需進行產品再設計、產線改造並配套新的裝配與檢測流程。 	低 ●	低 ●
市場	原材料 / 能源價格上漲	原材料價格上漲	<ul style="list-style-type: none"> • 原料供應不足：氣候變化引發的極端天氣頻發可能導致部分原材料產地減產或物流中斷，造成供應鏈短缺，導致原材料價格上漲，思摩爾需要以高價進行採購或準備不足的情況下啟用替代供應商。 	低 ●	低 ●
		能源價格上漲	<ul style="list-style-type: none"> • 生產及運營成本上升：化石能源因低碳政策等因素使用受限，導致能源使用成本增加，並傳導至原材料生產、加工製造、倉儲物流等各環節，從而導致思摩爾採購與運營成本增加。 	低 ●	低 ●
	客戶行為轉變	客戶可持續產品需求轉變	<ul style="list-style-type: none"> • 市場份額與競爭力下降：下游核心客戶因其自身減碳與可持續發展承諾和其銷售市場面臨的低碳政策要求，使其對思摩爾的產品設計、材料、生產及披露提出越來越多的低碳與環保要求，形成不可忽視的可持續產品轉型壓力。 	高 ●	低 ●
聲譽	來自利益相關方的顧慮或負面反饋增加	投資者對公司 ESG 表現的關切	<ul style="list-style-type: none"> • 企業在低碳轉型、環保合規或可持續管理方面的表現不足，可能引發投資者負面評價並影響其投資決策，從而對企業聲譽、融資及業務穩定性構成的系統性壓力。 	低 ●	低 ●

低 ● 中 ● 高 ●

對於思摩爾來說，碳關稅政策風險、產品使用可回收性設計風險、原材料及能源價格上漲風險及投資者對公司 ESG 表現的關切風險，其實際影響程度較低。碳關稅政策當前及近期擴展方案均未明確涵蓋公司主營產品，未來不確定性高且即使涉及也僅限如鋁這樣的局部材料；產品可回收性設計主要來自政策的間接傳導壓力，且更多依賴思摩爾的上下游的表現，能夠直接影響思摩爾風險因素有限；氣候風險引起的原材料價格波動具有區域局限性，而思摩爾所需原材料並無明顯區域性特徵，可替換供應商選擇較多，對思摩爾實際影響較小；因思摩爾所依賴的主要能源為電力，且其原材料所對應的供應鏈韌性較強，能源價格上漲對思摩爾生產及運營成本僅存在間接影響；投資者目前並未對思摩爾氣候變化相關表現有明確的評價及關切，未來明顯提升關切程度的可能性較低。綜上，評估認為這幾類氣候轉型風險的影響程度較低，後續不再進行進一步分析。

思摩爾氣候轉型風險潛在影響及現有應對舉措

風險類別	風險名稱	風險事件	受影響的業務環節	受影響的時間範圍	潛在影響描述	應對舉措
政策	現有產品和服務的要求及監管	低碳法規	採購、研發、生產運營	短期、中期、長期	<ul style="list-style-type: none"> 歐盟市場准入與產品下架：為滿足歐盟《新電池法》（EUBR）與《包裝與包裝廢棄物法規》（PPWR）對電池可拆卸性、碳足跡披露及包裝中再生塑膠比例的強制性要求，公司需對產品設計、材料採購與生產工藝進行合規性改造。若無法按時滿足要求，存在產品在歐盟市場面臨准入障礙或強制下架的影響。 	<ul style="list-style-type: none"> 按計劃在 2027 年建立供應鏈碳足跡審核機制，確保 2028 年實現電池護照數據交付，並持續核查材料是否符合客戶與法規要求。 研發端持續導入生物基、再生材料，優化產品結構（如取消非必要部件），從源頭滿足電池可拆卸性與包裝再生比例要求。 在生產與採購環節固化並執行對 EUBR、PPWR 等法規的跨部門協同核查流程，確保全鏈路合規。
	提高溫室氣體排放定價	碳定價政策	生產運營、產品銷售	短期、中期、長期	<ul style="list-style-type: none"> 國內生產合規與成本壓力：公司已有運營實體被納入地方碳市場。長期來看，若霧化產品被納入全國碳市場或碳價顯著上漲，為履約而購買配額將直接增加運營成本。 	<ul style="list-style-type: none"> 積極評估並保留在生產基地投建光伏等清潔能源項目的技術能力，通過提升能源效率、降低自身排放，以主動管理全國碳市場可能帶來的配額履約成本。
技術	低碳技術轉型的成本	產品使用低碳材料或工藝	研發、生產運營	中期、長期	<ul style="list-style-type: none"> 研發投入與驗證成本上升：為開展低碳技術或低碳產品研發，公司需進行大量的前期材料篩選、性能測試、模具開發與工藝驗證，導致研發費用顯著增加並延長產品開發週期。 生產改造成本與單位成本增加：低碳生產所需的科技與工藝將導致對現有產線進行改造並新增專用設備，帶來額外的資本支出。同時，新工藝的導入與調試可能暫時降低生產效率，導致單位產品的生產成本在短期內上升。 	<ul style="list-style-type: none"> 深化電池模組化設計、低碳材料替代等研究，與客戶共同探索生物基材料等路徑，提高研發針對性以控制驗證成本與週期。 推進儀器產品的低功耗與輕量化設計，開發使用可持續原料的綠色配方，從源頭降低對高成本新工藝的依賴。 在導入新工藝與材料時，加強與供應商的協同開發，並採用小批量試產、嚴格驗證等方式，平穩調試生產工藝，以最小化對生產效率的短期衝擊，控制單位生產成本的上升幅度。

風險類別	風險名稱	風險事件	受影響的業務環節	受影響的時間範圍	潛在影響描述	應對舉措
市場	客戶行為轉變	客戶可持續產品需求轉變	研發、採購、生產運營、產品銷售	短期、中期、長期	<ul style="list-style-type: none"> • 產品研發與設計成本上升：為滿足核心客戶如產品易拆解、輕量化及可回收性等可持續的要求，公司需投入更多資源進行產品再設計、新材料驗證與測試，直接增加研發成本並可能延長開發週期。 • 原材料採購成本結構性上漲：客戶要求提高產品中可再生或回收材料的比例，而這類材料成本通常顯著高於傳統材料，這將導致公司採購成本結構性上升。 • 生產運營的合規與能源成本增加：為回應客戶對供應鏈減碳要求，公司需對生產流程進行優化，並可能需採購綠電或綠證，這些措施將增加生產端的合規性管理成本與能源支出。 • 銷售定價與利潤空間承壓：為滿足客戶要求而新增的研發、採購及生產成本，可能對產品的定價競爭力及公司的整體利潤空間造成一定壓力。 	<ul style="list-style-type: none"> • 探索生物基材料、研發低鎳低鉻發熱體、推進電池模組簡化設計，將易拆解、輕量化等環保要求前置到產品設計階段，以優化研發投入並控制週期。 • 面對可再生材料導致的成本上漲，將與客戶共同推進低成本替代材料的研發與選型驗證。同時，在亞洲及國內區域制定並落實關鍵塑膠原材料的備份方案，以增強供應鏈韌性，緩衝成本與供應波動。



思摩爾氣候機遇評估結果

機遇類別	機遇類型	機遇事件	潛在機遇描述
能源來源	可再生能源應用	利用綠色可再生能源提高環境效益	建設分佈式光伏或採購綠色電力，逐步提升清潔能源使用比例等方式提升 ESG 表現及企業形象、降低合規風險、強化客戶關係等。
資源效率	低碳技術轉型	通過技術監測與節能措施實現低碳生產及運營	應用高效節能設備、餘熱回收、智能製造等技術監測與優化措施，系統性降低生產與運營環節的能耗與物耗，降低運營成本、提升生產效率並有效應對嚴格的能效法規與成本壓力。
市場機遇	產品與服務	可持續產品研發	通過研發電池模組化、環保材料應用等可持續產品滿足未來法規與客戶需求，獲取市場優勢，帶來成本節約及市場份額提升。

對於思摩爾來說，可再生能源應用、低碳技術轉型及產品與服務相關的轉型機遇對公司業務的實際推動力與潛在價值較為有限。可再生能源應用雖有助於優化長期能源成本與 ESG 表現，但其難以直接轉化為核心的產品競爭力或市場份額，並非公司主要的增長驅動因素。低碳技術轉型所帶來的運營成本節約、能耗物耗的優化、生產效率提升，其影響週期較長，思摩爾前期需要大量成本投入，而能夠帶來的效益短期並不顯著，長期暫無法認定其能夠帶來顯著影響。針對綠色法規與客戶需求的前瞻性產品佈局，更多屬於鞏固現有市場地位、規避風險的合規性與適應性舉措，而非能帶來顯著新增收入的業務發展核心方向。綜上，評估認為這幾類氣候機遇的潛在影響程度較低，後續不再進行進一步分析。

財務影響評估結果

基於已建立的完善氣候風險預防措施與管理機制，思摩爾在應對現階段已識別的物理風險方面展現出較高的氣候韌性。為持續提升管理效能並識別改進空間，公司在系統識別與評估各類氣候相關風險的基礎上，進一步開展了當期財務影響分析，旨在審視現有措施的有效性，並研判潛在風險敞口。評估結果顯示，回顧期內，極熱、颱風、極端降水等物理風險對思摩爾的整體財務影響不顯著。並且公司已通過事前預警機制、財產保險覆蓋以及運營流程調整等一系列成熟措施，有效管理與緩解氣候變化物理風險。未來，公司將持續把氣候洞察納入業務連續性規劃，不斷提升運營韌性，有效面對物理風險帶來的挑戰。

我們評估思摩爾在未來將受到監管合規（如歐盟 EUBR/PPWR）、碳成本內部化、低碳技術轉型及客戶綠色採購要求等轉型風險挑戰。回顧期內，氣候轉型風險尚未對思摩爾整體財務情況造成重大影響。思摩爾計劃通過推進產品合規與綠色創新、運營降碳與供應鏈協同等轉型舉措予以應對，這將帶來研發投入、綠色材料採購溢價及資本支出的階段性增加，且對於規避市場准入風險、維護客戶關係至關重要。為更精準地管理上述轉型過程中的財務影響，思摩爾未來將進一步完善相關數據收集體系，並計劃在後續報告週期內，對各項氣候轉型舉措的預期財務影響如成本、投資、風險規避價值及潛在收益進行更深入的量化分析與披露。

風險管理

本集團將氣候風險管理視為實現可持續、高質量發展的核心環節，並將這項工作系統納入公司整體風險管理框架。通過建立標準化的管理流程與專業化的評估工具，我們定期開展氣候風險與機遇的識別、評估、分析及管理工作。董事會負責整體監督與戰略決策，ESG 委員會統籌協調，跨部門工作小組推進具體執行。我們深入分析氣候變化對公司業務運營、財務表現及長期戰略的潛在影響，並建立分級分類的管控機制，旨在有效抵禦氣候相關風險，同時積極把握綠色轉型中的發展機遇。

氣候風險管理流程

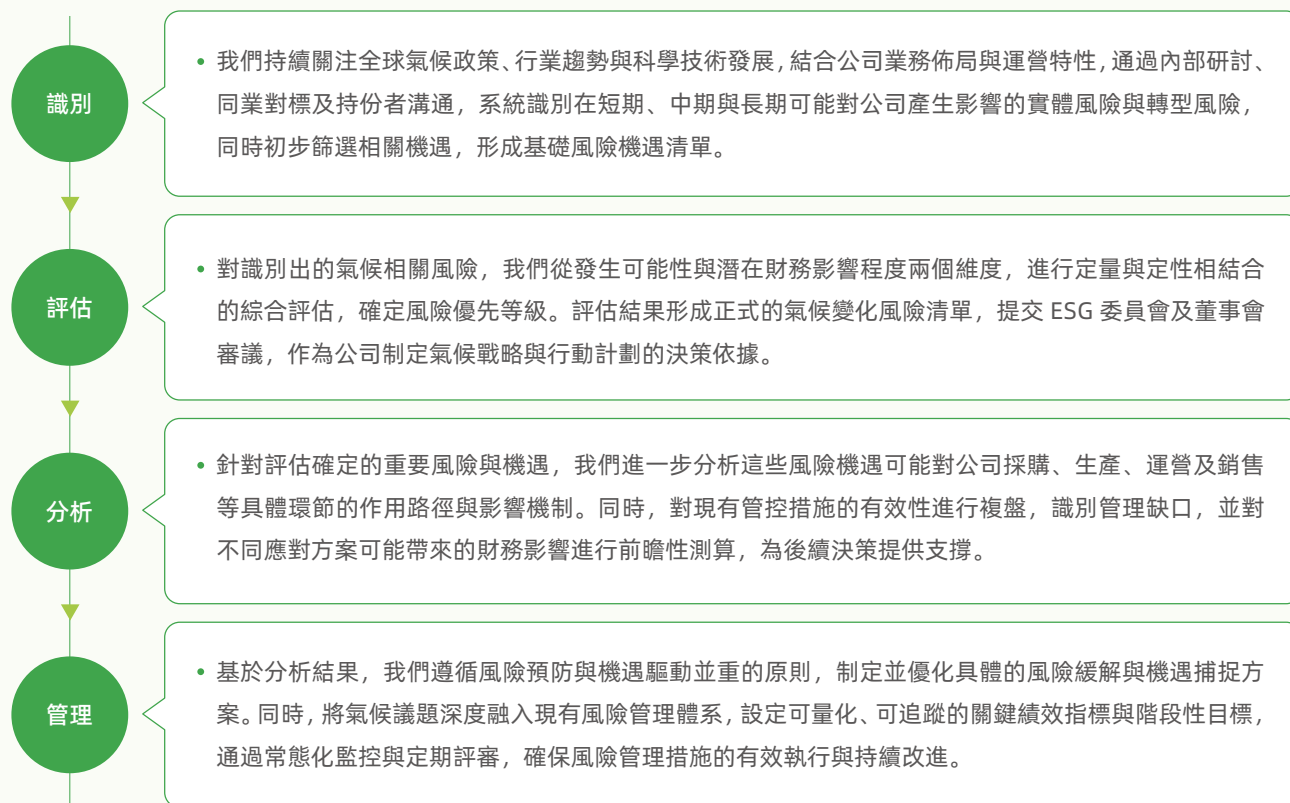

指標和目標

為確保持續減排路徑符合《巴黎協定》控溫目標，本集團已制定由科學碳目標倡議（SBTi）認證的科學碳目標，以推動減排行動納入全球公認的框架之下。

為系統化管理氣候相關風險與機遇，自 2023 年起，本集團每年開展溫室氣體識別、評估及核查工作。公司的核查範圍覆蓋集團及下屬生產基地，並同時覆蓋範圍一、二和範圍三。範圍二排放以市場法為基準計量，目前我們通過採購綠證實現綠電消費。範圍三排放涵蓋與集團價值鏈相關的類別，包括但不限於外購商品與服務、上游運輸及分銷、運營中產生的廢棄物等類別，減排工作聚焦於供應商碳排放管理、運輸模式優化及材料循環利用等方式。本集團依據《溫室氣體核算體系：企業核算與報告標準（2004 年）》計量溫室氣體排放，回顧期內計量方法無重大變更。我們追蹤關鍵氣候指標與目標進展，以推動氣候議題融入日常運營與決策流程，實現閉環管理。

本集團未發現 2025 年度對特定資產或業務活動產生重大財務影響的轉型風險、物理風險或機遇，故暫未量化披露相關金額及百分比，我們將持續監測並於未來年度重新評估。我們將氣候因素納入資本配置決策考量，資本支出優先投向能效提升、可再生能源應用及氣候韌性建設等方面，以支持低碳轉型目標及運營連續性保障。

上述目標已提交科學碳目標倡議（SBTi）進行驗證，採用 SBTi 1.5°C 路徑方法學設定，與《巴黎協定》長期控溫目標一致。目標涵蓋範圍一、二及三排放，以 2030 財年為達成期限，範圍一及二為絕對目標，範圍三為強度目標，涵蓋二氧化碳、甲烷、氧化亞氮及氫氟碳化物等溫室氣體。本集團優先依靠自身運營減排及價值鏈協同實現溫室氣體削減，對於納入碳排放權交易體系的重點排放單位，將依法合規完成配額履約。我們的目標進展通過年度溫室氣體核查監測，由 ESG 委員會定期審閱，回顧期內目標無重大修訂。

行業指標

為系統評估氣候變化相關風險的應對能力並追蹤可持續轉型進展，思摩爾建立了常態化的環境績效監測體系，持續跟蹤、統計並披露範圍一 / 二 / 三溫室氣體排放與排放強度、能源消耗總量與結構、水資源利用等關鍵環境指標。相關指標的詳細數據及歷史對比可參閱本報告“年度關鍵績效表”部分。

內部碳定價

截至目前，思摩爾尚未在內部決策與投資評估中正式引入碳定價工具。我們認識到，建立內部碳定價機制有助於將碳排放成本顯性化，從而引導各業務部門更主動地落實減排措施、優化資源配置，最終助力整體減碳目標的實現。下一步，公司將結合運營實際與減排路徑，對制定跨部門碳定價方案及探索內部碳交易機制開展可行性評估，以系統性推動溫室氣體減排，提升氣候治理水準。

關鍵績效

2025 年

公司溫室氣體排放總量

1,142,968.0 tCO_{2e}

其中範圍 1 溫室氣體排放量為

2,532.2 tCO_{2e}

範圍 2 溫室氣體排放量為

68,429.9 tCO_{2e}

範圍 3 溫室氣體排放量為

1,072,005.9 tCO_{2e}

回顧期內綠證採購量

37,080 MWh

碳目標

- **近期目標：**我們承諾，以 2023 財年為基準年，到 2030 財年將範圍 1 和範圍 2 的溫室氣體絕對排放量減少 42%。
- 同一時期內，我們將每百萬人民幣增加值產生的範圍 3 溫室氣體排放量減少 51.6%。

碳目標達成情況

- 以 2023 財年為基準年，2025 財年的範圍 1 和範圍 2 的溫室氣體絕對排放量減少 **14.0%**。
- 以 2023 財年為基準年，2025 財年每百萬人民幣增加值產生的範圍 3 溫室氣體排放量減少 **2.9%**。

推進綠色運營

思摩爾深知環境可持續性對公司運營至關重要。我們致力於減少環境足跡，在環境管理方面持續改進，負責任地運營，同時推動整個價值鏈採取同樣的責任實踐。

環境管理

思摩爾嚴格遵守《中華人民共和國環境保護法》《中華人民共和國環境影響評價法》等法律法規，制定並落實《環境因素識別與評價程序》等規章制度。基於外部監管要求、內部規章制度以及實際生產經營情況，公司已建立健全的環境管理體系。2025年，本集團共有9個營運點通過ISO 14001環境管理體系認證。



ISO 14001 環境管理體系認證

我們已建立由安環部總體領導，各業務模塊分級管理的三級管治架構，推動公司環境、職業健康、安全（以下簡稱 EHS）管理工作的有效實施。集團安環部負責牽頭制定並落實公司 EHS 管理戰略及績效管理，建立、推行 EHS 管理體系，重點監督 EHS 管理制度的執行情況。安環部亦負責協助各附屬公司落實環保「三同時」等合規建設，為日常 EHS 管理提供專業技術支持與指導，有效管理自身運營中的 EHS 問題，確保持續改進。

安環部組織架構

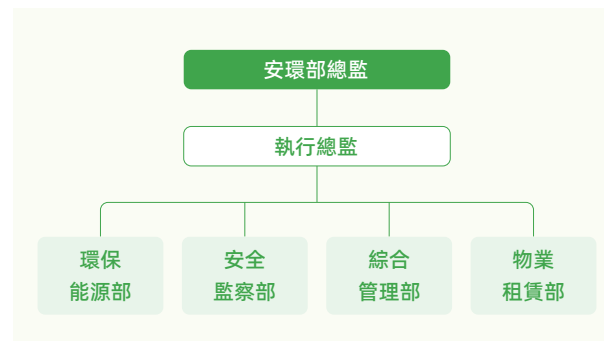

環保管理體系

- 環保專項小組**
 - 組建環保專項小組，確保環保要求落實到位
- 環保管理標準**
 - 組織進行環保標準培訓
 - 接受外部監督並開展第三方認證
- 風險管理**
 - 開展環境因素識別，2025 年度，共識別環境因素 **3,187 項**，針對重要環境因素已建立並完善相應管控措施。
- 環保專項檢查**
 - 開展環保專項檢查，並持續改進

公司以「預防為主、快速響應、系統處置」為原則，搭建環境突發事件應急管理體系。我們已制定《應急準備和響應控制程序》《事故管理程序》等制度文件，各運營點建立應急領導小組，根據《生產安全事故應急預案》定期開展應急演練，模擬突發生產安全事故並啟動應急響應程序，組織應急搶險、疏散警戒和醫療救護等行動，以檢驗應急預案的实操性，確保員工熟悉應急處置流程，提升員工應對突發事件的能力，切實守護生態環境安全。

公司委託第三方檢測機構每年定期開展覆蓋所有營運點的環境檢測，確保廢水、廢氣、噪聲達標排放。

回顧期內，思摩爾

未發生

重大環境事件

未受到

任何生態環境行政處罰



水資源管理

為加強水資源管理並推動水資源可持續利用，思摩爾已在官網公開發佈適用於旗下所有子公司、研發中心及生產設施的《水資源管理政策》⁴，明確水資源管理原則、管理要求及節水方向，並在此基礎上制定清晰的水資源管理目標。我們已設定到 2040 年實現集團人均取用水量降低 20%（以 2024 年為基準年）的水資源使用目標。2025 年，集團人均取水量為 39.24 立方米 / 人，相較基準年下降約 5.6%。

思摩爾水資源管理架構



我們嚴格遵循《中華人民共和國水法》，制定並落實《用水管理制度》，以節約水資源、減少浪費為目標，系統推進各項節水措施，確保集團範圍內水資源得到有效利用。公司電子霧化器生產活動屬於非用水密集型業務，不涉及大量用水，水資源消耗主要來源於辦公與生活，以及部分生產工藝。

亮點節水措施

設備及工藝：優先選用水效率高的生產設備、衛生器具等節水設備，並對用水工藝進行優化。

日常維檢：定期檢查並維修水管道和水處理設施，更換存在跑、冒、滴、漏現象的管接和控制閥，減少用水設備的水資源損耗。

用水計量：為生產設備安裝蒸汽流量計、水錶等用水計量工具，建立專項台賬，定期跟蹤和分析各生產基地的用水量，制定用水目標和有針對性的用水優化行動方案。

節水宣傳：每月進行覆蓋全體員工的節水主題宣導活動，呼籲全體員工積極參與節水行動，張貼節水宣傳標語。

⁴ https://www.smooreholdings.com/uploads/2.1%E6%B0%B4%E8%B5%84%E6%BA%90%E7%AE%A1%E7%90%86%E6%94%BF%E7%AD%96_1756360279.pdf

江門基地優化冷卻塔清洗模式節省用水量 **案例**

江門基地通過購置吸污泵進行局部吸污，避免冷卻塔內水全部排放，減少空調冷卻塔清洗時所需耗水，2025年節省水量超400噸。



江門基地優化冷卻塔清洗模式

關鍵績效

2025年

集團人均取水量 相較於2024年下降約

39.24 立方米/人 **5.6%**

我們關注在水資源使用過程中可能對周邊社區產生的潛在影響，就水資源使用等事項與各運營點周邊商鋪、物業等保持定期的溝通與聯絡，並定期對所有生產營運場所的用水情況進行年度評估，持續優化用水效率，嚴格管控生產及生活活動對水資源的影響，最大限度減少對水資源生態的影響。回顧期內，公司未發現重大水資源管理風險；公司用水及排水情況未對周邊社區居民生活造成不良影響，也未收到相關投訴。

我們持續深化供應鏈水資源管理體系建設，協同供應商實施節水工藝升級與循環水利用技術應用。我們通過專項調研評估供應商節水措施執行情況，定期向供應商收集並分析用水數據，推動供應商設立及達成節水目標。

能源管理

本集團嚴格遵守《中華人民共和國節約能源法》《重點用能單位節能管理辦法》等法律法規和政策要求，制定並落實《能源管理手冊》《能源評審控制程序》等規章制度，明確各部門、各崗位的能源管理職責，基於自身實際生產經營狀況與外部監管要求，將節能降耗目標融入公司生產經營的全流程。

能源管理目標

單位產品綜合能耗比基準年（2022年）逐年**下降1%**。

公司持續建立健全能源管理體系，引入能源管理系統，建立節能減排台賬、定期組織內部審核等方式，逐步實現能源的規範化、節約化、精細化管理。公司每年開展能源評審，成立能源評審小組，制定《能源評審計劃》，評審小組依據能源消耗台賬、產品信息、工藝流程、設備檢測報告、監測結果等資料實施評審，評審內容包括評價當前能源使用情況、識別主要能源使用區域及相關變量、評估未來能源使用趨勢，並識別節能改進機會，形成節能機會清單。目前，集團共有兩個營運點通過ISO 50001能源管理體系認證。

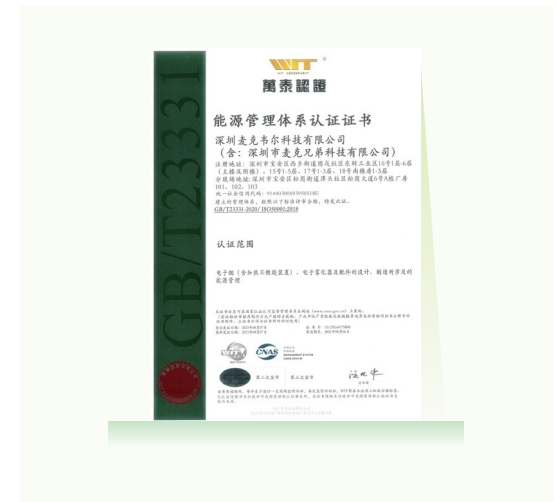

ISO 50001 能源管理體系認證

能源管理措施

能源監測和統計

- 建立能源監測和統計系統，建立用能設備台賬，實施監控和分析主要能耗設備的能源消耗情況，為節能優化決策提供依據。

優化生產流程與設備更新

- 推廣節能技術：引入並推廣高效節能的生產設備和技術，降低單位產品能耗。
- 優化生產工藝：梳理並優化生產流程，減少能源浪費環節，實現能源高效利用。
- 定期設備維護：完善設備定期維護和保養製度，確保設備處於良好運行狀態，降低能源和消耗。

節能與綠色辦公

- 實驗室優化：監測並分析實驗室儀器的運行狀態，對於無人時可以停用的機器進行調整優化，減少電能消耗。
- 生產廠區優化：廠房營運期間，對無人辦公區域的照明設備進行優化，通過關閉部分燈光等措施減少電能消耗。
- 辦公環境優化：加強辦公環境用能管理，倡導員工節約用電、用水，營造綠色低碳的辦公理念。

集團旗下工廠常態化開展節能主題宣導與專項培訓，持續強化員工節能意識，推動節能措施從「宣導」到「落地」形成閉環銜接，讓點滴節約成為日常習慣。同時，我們鼓勵員工提出優化能源使用的合理化建議，並對積極推進降本增效、節能降耗技術改造並取得明顯成效的員工，依據《獎懲管理辦法》給予獎金激勵，激發持續改善活力，為公司能源結構持續優化與可持續發展注入源源不斷的基層動能。

江門基地優化冬季空調運行策略提高能源使用效率

案例

江門基地根據季節性室外溫濕度調整空調運行時間，室外環境溫度 $\leq 20^{\circ}\text{C}$ 時候，夜間不開放基載空調運行，利用新風供冷，充分利用自然冷源，2025年節省用能超140,000kWh。

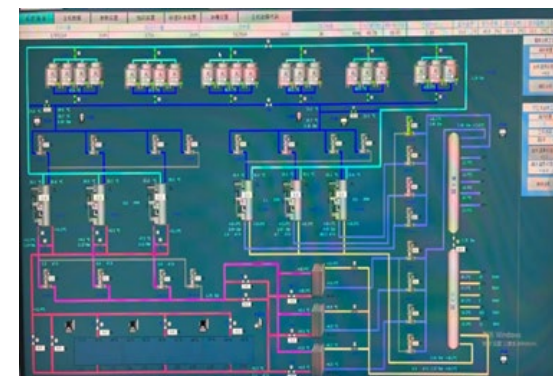

江門基地利用大自然新風供冷

更換智能LED燈節約電能及能耗成本

案例

為提升電能效率、節約能源，2025年公司在辦公區域試點進行照明燈更換改造，將普通燈泡更換為LED燈並加裝智能控制系統，中午休息及下班後自動熄滅，實現照明能耗精準管控，2025年節約電量3,650kWh。

輔料使用管理

本集團制定並落實《節省資源管理規定》，持續推進物料降本策略。在非生產輔耗材領域，我們通過技術創新、方案優化及數字化生產系統的聯動等多重方式，提升物料的使用率。

我們積極實施精細化管理，通過 WMS、MES、SCADA 等數字化生產系統的聯動，實現對物料投放的實時管控及精準投料，以減少物料浪費；且在生產現場出現異常時，可及時預警並調控物料系統，以降低異常情況造成的物料損失。



回收塑膠廢品、水口料

案例

- 塑膠、水口等部件會進行採集回收後交給第三方進行處理，提升資源循環利用效率，並降低對環境的影響
- 在塑膠原材料添加水口料後再生產成塑膠成品件，實現了生產廢料的就地資源化循環，減少了原生塑膠原料的消耗和廢棄物排放壓力，推動物料循環體系建設

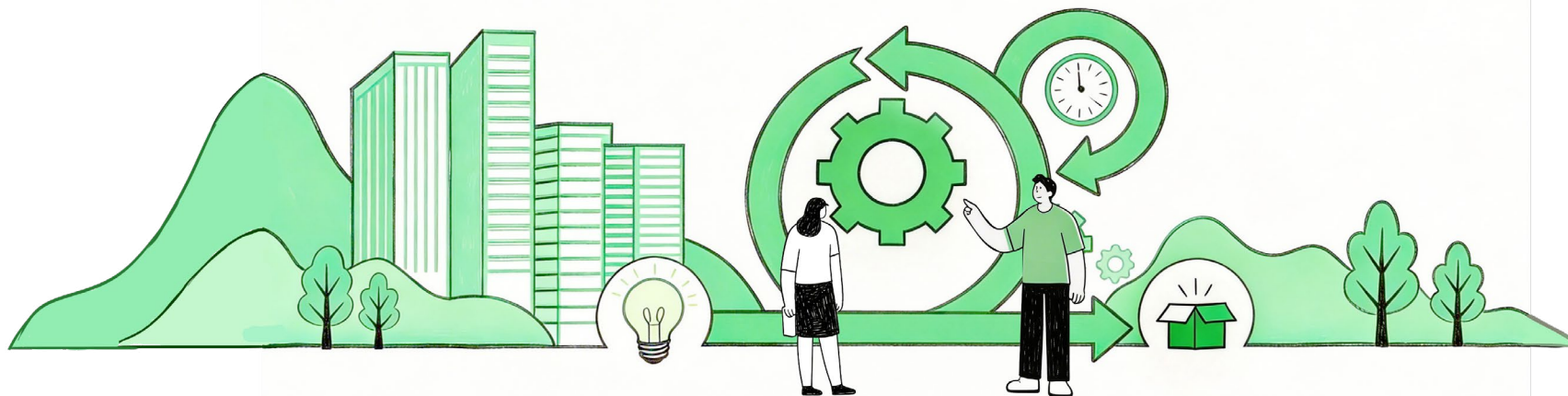

深化污染防治

思摩爾始終關注生產運營過程中產生的各類排放物對於生態環境的影響。我們針對廢水、廢氣、廢棄物排放分別制定嚴格細緻的管理制度與管控流程，通過常態化監測排放情況與定期監督檢查，確保各項污染物排放持續符合各營運地最新環保法規與排放標準。

廢水管理

本集團嚴格遵守《中華人民共和國水污染防治法》，制定並落實《廢水管理規定》，對各類污水的收集、處理與排放實施規範化管理。公司業務產生的工業廢水量較少，少量含有油污、廢化學試劑等的清洗廢水將作為危險廢棄物集中收集，委託有資質的危廢處理商進行處置，或經內部污水處理設備處理達標後，與生活污水一併排放。針對生活廢水，我們通過隔油池、化糞池處理達標後納入市政排水管網，交由當地污水處理廠進一步處理；針對地面雨水，我們採取雨污分流措施，確保達標排放。

同時，我們對水處理設施及渠道進行定期維護保養，合規開展排污申報工作，定期邀請第三方檢測機構對生產及生活污水進行檢測，有效防止水資源污染。2025年，本集團共排放生活污水總量為 907,517.6 公噸。



江門基地自建廢水處理設施實現達標排放 案例

江門基地區自建廢水處理設施，針對園區各樓層洗手台產生的含煙油廢水開展處置。該設施設計日處理量 50m³/h，採用「廢水調節池-提升泵-微納米氣浮機-中間水池-中間提升泵-混凝沉澱設備」工藝鏈，經多級處理後實現達標排放，有效解決了洗手台廢水污染問題。



江門基地園區廢水處理設施



印尼地區污水處理回用 案例

印尼地區各工廠配備建有完備的污水處理系統，對生產廢水與生活污水實施集中收集與專業化處理。經處理後的中水達到回用標準，被廣泛應用於廠區內綠化澆灌，實現水資源梯級利用，在提升水資源利用效率的同時減輕了對周邊水環境的影響，推動生產營運的綠色轉型。

廢氣管理

本集團嚴格貫徹《中華人民共和國大氣污染防治法》《大氣污染物綜合排放標準》，制定《廢氣管理規定》，針對生產和生活活動有廢氣產生的環節，我們均按照相關要求設置了符合標準要求的廢氣處理設施，並每年定期進行檢測，確保廢氣 100% 合規排放。另外，我們使用無 VOCs（揮發性有機物）產生的環保膠水，使用水基型溶劑替代酒精溶劑，以減少大氣污染物的排放。

廢氣來源及處理措施

廢氣產生來源	主要污染物種類	處理方式
電子霧化器 生產及實驗室	顆粒物、VOCs、 非甲烷總烴	集中收集，經 UV 光解、活性炭吸附、 水洗塔等廢氣處理 設施後通過 15m 排氣筒排放
食堂油煙	油煙	集中收集，經食堂 油煙淨化器處理後 排放

升級廢氣處理系統，消除逸散異味與滲漏 **案例**

公司針對陶瓷芯推板窯排膠廢氣處理難題，實施廢氣處理系統升級改造。通過加大機械引風防無組織散發、增設除水霧櫃保持氣體乾燥以提升活性炭吸附能力，改造後徹底消除廢氣逸散異味，管道無滲漏，未再發生居民投訴，實現環保合規與社區和諧。



升級改造後的廢氣處理系統



廢棄物管理

本集團嚴格遵循《中華人民共和國固體廢物污染環境防治法》《危險廢物轉移聯單管理辦法》《中華人民共和國土壤污染防治法》等相關法律法規，制定《固體廢物管理程序》《危險廢物安全管理規定》等內部管理制度，對固體廢棄物進行合規分類收集、存儲和處置，並持續推動固廢減量化、循環利用及資源化應用。

在固體廢棄物減量方面，我們持續提升產品合格率、降低廢品率，從源頭減少廢棄物產生；同時優先推廣環保屬性更高的換彈式電子霧化器，並通過技術創新持續提升一次性產品口數、延長產品使用壽命，減少產品報廢與更換帶來的廢棄物。

在循環利用與資源化方面，公司回收陶瓷芯餘料用於生產回用，並將可回收的一般固體廢棄物交由具備資質的第三方開展資源化處理；同時積極開發可拆解的產品設計方案，推動電子霧化器拆解、回收與循環再利用體系的建立與完善。

廢棄物來源及處理措施

固體廢棄物分類	固體廢棄物來源	主要種類	處理方式
危險廢棄物	生產及研發	廢有機溶劑與含有機溶劑廢物、廢礦物油與含礦物油廢物、其他廢物	設置危廢貯藏間，落實防洩漏措施及標識張貼，委託合規第三方機構處置危險廢棄物，確保 100% 合規，並按法規完成產生申報、貯存、轉移、接收全流程管理
一般固體廢棄物	生產、辦公及生活	可回收類，如金屬、紙殼、紙箱等	回用於生產或分類整理後交由有廢舊物資回收資格的單位回收處理
		不可回收類，如生活垃圾等	集中收集，統一交由當地市政環衛部門清運處理

聚焦綠色產品

思摩爾關注產品的可持續性，致力於將環境影響因素納入產品的研發、生產環節，以降低產品對環境的影響。我們依據國際標準 ISO 14040 環境管理-生命週期評價-原則和框架，確定產品生命週期分析中需要重點考量的環境影響因素⁵，並對產品全生命週期的環境影響進行系統評估。

綠色產品打造

本集團積極踐行包裝領域可持續發展，聚焦減量化、可複用、可回收（3R），穩步推進包裝設計綠色化升級。我們遵循《中華人民共和國循環經濟促進法》《歐盟包裝和包裝廢棄物法規》等國內外法規要求，將回收循環理念貫穿於產品設計、生產、銷售及處置全流程，通過優化包裝設計適配現有回收體系。本集團產品運輸過程中所使用的包裝材料，均進入正規回收渠道進行處置。

結合業務模式與客戶需求差異，集團分類實施可持續包裝策略：針對核心客戶，我們積極響應其綠色包裝要求，優先採用可回收、可再生、零塑料材料；面向其他業務，我們聚焦包裝減量化、結構優化與杜絕過度包裝，從源頭降低環境影響，並結合實際有序推進綠色升級，在保障運營與用戶體驗的同時踐行綠色發展理念。

本集團亦積極探索綠色技術創新應用，打造更可持續的產品。我們以打造全生命週期可持續產品為導向，搭建產品 ESG 材料庫，在滿足產品功能需求的基礎上，對 PCR（可再生塑料）和生物基材料開展篩選與驗證，為後續新型材料的應用提供支撐。同時，我們前瞻性開展光伏材料應用及儲能一體化設計等方案的研發，進一步降低產品環境足跡。此外，我們每年聘請外部第三方機構對至少一款產品開展生命週期評價驗證，聚焦碳排放、水資源消耗等指標，量化評估覆蓋上游原材料獲取、原材料運輸、產品生產等環節，為綠色產品設計優化與產品環境足跡管理提供科學依據。

⁵ 環境影響因素包括：全球變暖潛能（GWP）、富營養化潛能（EP）、水足跡（m³）、臭氧層損耗潛能（ODP）。

關鍵績效

2025 年

集團約

26.46%

包裝材料屬於可降解材料，經正規回收渠道循環處理。



綠色產品亮點舉措

使用環保材料

環保材料

使用有機硅作為外觀材料，無毒無害安全環保，相對於噴塗、PU 的產品對皮膚更加無刺激，實現嬰兒級親膚，同時生產過程中碳排放較小。

產品結構創新

模塊化設計

以模塊結構設計替代一體化結構設計。光伏電源、屏顯、霧化芯、外殼均為獨立模塊，可以進行自由拆分替換，延長產品生命週期，減少浪費損耗。

使用有機硅皮革材料

案例

我們重視產品的安全性和環保屬性，在部分產品中創新引入有機硅皮革作為外觀材料，在生產過程中不使用有機溶劑，產品不含有 PVC、增塑劑等重金屬與有毒有害物質，避免對環境和人體健康造成危害。同時，用於製作有機硅皮革的主要成分源自石英砂，其資源儲量豐富，有助於減少對化石原料的依賴；相比傳統 PU/PVC 皮革，有機硅皮革的固化過程能耗更低，在實現產品功能的同時降低產品生產過程中的溫室氣體排放。

減少塑料包裝使用量

案例

我們關注包裝材料的可持續性，使用「牛皮紙盒 + 牛皮紙托」的環保紙質結構替換原有不可降解且難以回收的傳統包材，紙質包裝表面採用可降解、無污染的環保植物油墨塗布工藝，減少傳統油墨中有害物質對環境的污染，同步減少聚丙烯塑料膜的使用。

以 IML 工藝替代傳統噴塗與電鍍，推動綠色製造升級

案例

公司全面推進 IML 一體化成型工藝應用，替代傳統噴塗與電鍍工序，已在暢銷產品系列實現規模化量產。該工藝有效實現無 VOCs 排放、降低金屬材料能耗、提升產品可回收性，並顯著改善生產環境安全性，保護工人健康。通過技術革新，公司減少生產環節碳排放與資源消耗，構建了更可持續的製造模式，為全球綠色消費提供低碳產品解決方案。



優化包裝結構實現減重減塑

案例

為降低產品包裝的環境足跡，VAPORESSO 品牌對包裝結構實施了系統性優化，將產品的底盒材質由傳統「灰板+裱紙」工藝調整為一體化紙卡折疊成型設計，有效降低底盒物料的重量，減少了紙張消耗與運輸過程中的碳排放。在包裝減塑方面，我們徹底淘汰了傳統的塑料吸塑內托，全面推廣使用可降解的紙漿模塑內托或精密折疊紙卡內托作為產品內襯。經測算，該舉措使產品包裝中的塑料使用量，較沿用同類型吸塑內托的方案減少了 90% 以上，從源頭上大幅削減了塑料污染。



包裝減重減塑優化設計

環保理念宣傳

可持續清潔能源的獲取、應用、與推廣，是邁向綠色未來，培育可持續生產生活方式的關鍵路徑。思摩爾於 2024 年 11 月至 2025 年 3 月開展 VAPORESSO CARE 項目，通過開展新能源進店活動、清潔能源主體門店互動等線下活動和官網投票互動、電商折扣促銷等線上活動，推進世界環保進程，深化全球環保協作，降低對傳統化石能源的依賴，助力減少碳排放。

Action Power For Society - 行動交互板塊

• 官網活動專區

用戶可以通過點擊一鍵「加電」參與投票，每完成一次投票可獲得 100 個綠色能量，同時可通過活動頁面查看當前的投票進度，為清潔能源進店活動助力。

• 電商板塊專區

通過電商折扣促銷活動，激發用戶參與熱情，每售出一個專區產品即可獲得 1,000 個綠色能量，提升用戶的參與度和互動性，助力清潔能源項目發展。

• 社區互動專區

設有 VAPORESSO CARE 話題專區，鼓勵用戶通過發帖、點贊、評論等互動等方式參與交流，獲得綠色能量，為用戶提供了更多了解和參與清潔能源活動的機會。

Eco Power For Future - 社會回饋板塊

為了締造更加綠色的可持續未來，VAPORESSO 發起「綠色未來」清潔能源使用倡議書簽署行動。

線上及線下活動效果：

- 官網活動頁訪問量超過 28,000，逾 9,000 人參與線上網頁互動，遠程線上助力新能源進店活動；
- 線下活動覆蓋 80 餘家美國門店，營銷物料覆蓋超 3,000 家美國門店。

03 / 產品篇

品質至上，打造匠心產品

思摩爾秉持「霧化讓生活更美好」的使命，持續探索霧化技術的創新與應用新方向。我們重視研發創新，並將提供穩定可靠的產品質量作為發展的重要方向，通過打造多樣化的技術方案，回應消費者在減害與產品品質方面的多元需求。

我們關注的 ESG 議題

研發創新	負責任營銷
知識產權管理	客戶溝通與服務
產品質量與安全	
化學品管理	

我們回應的 HKEx ESG 指標

B6: 產品責任

我們回應的 SDGs 議題：



創新驅動發展

思摩爾秉持「科學技術是企業發展的原動力」的理念，將研發置於戰略優先位置，堅持以市場需求牽引、以產品創新驅動的雙輪策略，系統構建技術創新能力體系。公司持續完善專利佈局與知識產權保護機制，鞏固研發創新的成果轉化與核心競爭優勢，為長期高質量發展提供堅實支撐。

創新平台搭建

研發創新體系

本集團基於業務營運實際，不斷優化研發創新體系，堅持「市場 + 產品」相結合的研發策略，系統提升電子霧化技術的迭代效率與成果轉化能力，推動高質量研發項目高效實施，為持續創新提供體系化支撐。

我們持續強化研究院、技術中心、產品開發、市場營銷等職能部門的協同效能，圍繞客戶需求與市場趨勢強化研產銷聯動，不斷推出具有競爭力的產品並加快新品上市節奏，以支撐公司業務戰略發展目標的實現。2025年，集團研發投入約1,523,340千元，研發人員共計1,731人。

為強化知識產權與研發創新體系佈局協同，我們將逐步要求專利人員全面深入參與研發項目全流程，從項目初始階段即介入，以增強對項目技術脈絡與創新要點的整體把控，提升專利佈局質量與效率。2025年，本集團已在部分項目中試行該機制並取得積極反饋，未來將在所有項目中系統推行，構建專利創造與研發進程緊密銜接的創新管理體系。

研發創新體系佈局

研究院	設立多所研究院，聚焦新型材料、創新霧化技術、醫療研究、霧化機理等領域的基礎研究。
技術中心	負責研發項目的全生命週期管理，並持續開展平台型技術創新。
技術產業化中心	聚焦陶瓷發熱體等關鍵材料器件的產業化研究，並開展智慧製造設備的研發。
產品開發團隊	組建產品開發團隊，以市場與客戶需求為導向，整合基礎研究成果，為客戶開發具有競爭力的產品。

此外，本集團已建立系統化的電子霧化研發技術平台，持續推動霧化技術在多元化場景中的應用拓展。圍繞電子霧化產品、加熱不燃燒產品、特殊用途霧化組件、霧化醫療及美容等多個領域開展多賽道研發佈局。

研發創新激勵

為激發技術創新活力、促進跨團隊協作，公司組織多樣化的創新競賽與激勵活動。我們面向集團範圍內多個部門按季度或半年度開展金點子評選活動，並與研發體系內部頭腦風暴活動聯動推進，鼓勵員工圍繞新品開發、技術優化及基礎研究等領域，聚焦陶瓷發熱體升級、吸入霧化機理模型構建等方向。經評審遴選的部分優秀提案將被納入常規研發流程，推動創意由「點子」向「成果」轉化；同時與專利考核機制協同運行，形成「激勵-孵化-轉化」的雙通道支撐，持續賦能集團創新目標落地。

技術中心年度創意大賽

案例

我們面向技術中心全體人員組織開展年度創意大賽，允許員工以個人或團隊形式參賽。大賽圍繞創新性、價值性、可實現性三大核心維度，從新穎性、創造性、用戶需求、商業潛力、技術能力、實現成本等方面對參賽提案進行系統性綜合評價，並設置特等、一等、二等、三等及入圍獎並配備相應獎金，設立專項孵化通道支持優秀提案落地，持續激發組織創新活力。2026年，集團將持續推進該賽事機制優化與成果轉化體系建設，進一步拓寬創新激勵路徑，強化技術研發與市場需求的有效銜接。



技術中心創意大賽

行業交流與合作

行業交流合作是推動企業創新研發的重要動力。本集團積極構建與同行企業、科研機構及高校之間的多維度合作網絡，持續深化產學研協同機制。在技術研發、國際標準制定、產品安全性測試等關鍵領域，與各方開展務實對接與深度交流，共同探索行業前沿技術趨勢，共享知識成果與技術資源。通過整合產業需求、學術理論與工程實踐優勢，實現創新鏈與產業鏈的有機融合，推動技術成果高效轉化，攜手打造開放、共創、共贏的生態合作格局。

思摩爾與中國國家納米智造產業創新中心共建吸入毒理聯合實驗室

案例

隨著健康意識提高，全球減害型吸入產品需求進一步擴大，為提供更健康的新型吸入產品，思摩爾與中國國家納米智造產業創新中心（「國納智造」）共同推進吸入毒理研究聯合實驗室的建設。

通過整合雙方的科技、設施、專家團隊，毒理聯合實驗室聚焦不同種類吸入劑關鍵技術研究、健康相關吸入產品的評價與開發、吸入相關標準的建立、吸入產品研發產業聯盟等內容，持續推進多類型霧化技術發展，為產品迭代與合規推進提供參考依據，助力全球健康事業發展。



吸入毒理聯合實驗室成立

嵐至霧光炮--以學術共創引領醫美無創透皮技術新範式

案例

在第二屆醫學美容創新與轉化大會上，MOYAL 嵐至與上海交通大學醫學院附屬第九人民醫院（上海九院）的專家團隊聯合分享了《TPS 霧化無創透皮技術在醫美領域的應用》這一重要課題。此次大會匯聚了復旦大學附屬華山醫院、江蘇省人民醫院等頂尖皮膚科專家，形成了一個高規格的「產學研」深度融合的交流平台。聯合課題的發佈不僅引發了行業專家學者對 TPS 技術的廣泛關注，亦推進 MOYAL 嵐至啟動與多家三甲醫院的多中心臨床研究，為技術從理論成果向臨床安全與療效的「醫療化交付」提供了重要動力。



第二屆醫學美容創新與轉化大會

思摩爾與高校、外部檢測機構協同攻關霧化美容關鍵技術

案例

在霧化美容領域，我們與中國藥科大學、上海大學、天津大學、雲南民族大學，以及華測檢測、華代生物等高校和外部檢測機構開展深度合作，圍繞霧化成分的皮膚遞送機制、營養成分與皮膚細胞的相互作用、噴嘴結構優化設計、原料篩選與功效機理研究，以及毒理與功效評價等關鍵方向，持續推進技術攻關與科學驗證。通過產學研協同，有效提升了產品開發的科學性與安全性，加速了創新成果的轉化落地，為構建高標準、可信賴的霧化美容技術體系提供了有力支撐。



創新產品研發

本集團制定並執行「聚焦新型霧化」的研發戰略規劃，系統佈局關鍵技術路徑與前瞻研究領域。我們在霧化技術路徑中，主導陶瓷芯研究以替代傳統棉芯，致力於提升口感清爽度與降低霧化溫度；開展基礎研究，構建吸入模型以深入分析氣溶膠成型機制；在醫療健康領域，探索特殊霧化用途，推進相關藥品通過FDA臨床測試；在美容產品領域，以頂尖霧化科技作為創新戰略的基石，聚焦美容霧化技術突破。2025年，思摩爾圍繞電子霧化、霧化美容等產品及技術持續推進創新研發，深化核心技術積累與場景拓展，為創新產品與技術的落地奠定堅實基礎。

產品創新

VAPORESSO 作為思摩爾旗下的自有高端消費者品牌，持續研發推出一系列融合前沿技術與極致設計的創新產品，不僅在功能層面實現顯著躍升，亦在工業設計領域獲得認可，GTX ONE PRO 及 LUXE XR MAX2 兩款產品榮獲國際CMF設計獎。



GTX ONE PRO



LUXE XR MAX2

VAPORESSO 品牌創新產品

ECO ONE & ECO ONE PRO——開放式品類拓展

ECO ONE 及 ECO ONE PRO 系列產品採用圓柱形類煙造型並搭載過濾嘴，兼具輕便性與口感，並可對有害物質進行過濾以降低產品使用風險。



ECO ONE



ECO ONE PRO

XROS 3R——可拆卸電芯合規

為應對歐盟 2027 年強制法規要求，啟動可拆卸電芯設計以提升電池回收率、減少電子廢棄物，推進環境合規與可持續發展的前瞻性佈局。



XROS 3R

FEELM 作為思摩爾旗下的高端霧化技術品牌，2025 年推出了兼具硬核科技與地域美學的創新產品，尤其在中東市場實現從「技術輸出」到「深度本地化」的突破。



FEELM 中東市場產品開發，技術賦能與文化融合的雙重奏

案例

2025 年 6 月，FEELM 於迪拜展會展示了以區域深度定制為核心的全品類解決方案，為中東市場提供了行業創新範本。

針對中東用戶對水煙口感的獨特偏好，FEELM 推出全球首款高度還原水煙體驗的 HOOKAH LUXE 解決方案，其外觀巧妙融入阿拉伯書法與星月圖案等傳統紋樣，實現了從口感到視覺的全面本地化。為進一步滿足中東用戶對續航能力的需求，FEELM 帶來全球首款 AI 智控增航產品 DESERT OASIS，以「沙漠 + 綠洲」的設計語言呼應地域特色，同時借助智能功率調節技術顯著提升使用時長。此外，可調口味方案 SEESAW 採用獨具中東特色的「黑金撞色」外觀，為用戶提供個性化體驗。

在基礎產品線上，FEELM 還推出了包括火箭外觀的 SPACE S、大容量透明換彈方案 CLEAR CUBE 以及迷你一次性方案 BLAST 在內的透明油倉系列，並創新性地推出充電寶式換彈產品 OFF-ADJUST，通過模塊化設計實現設備的高延展性，全方位滿足中東市場的多元化需求。



FEELM 亮相迪拜展會

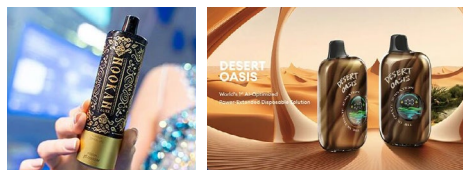

HOOKAH LUXE

DESERT OASIS

嵐至 (MOYAL) 作為本集團旗下專注霧化美容技術的品牌，秉持「健康之上的美」理念，突破傳統護膚吸收效率低、有創治療風險高等行業痛點，推出安全、高效、精準的無創美膚產品解決方案。

嵐至 (MOYAL) 品牌創新產品

霧光炮

霧光炮的「無損直灌」模式可使膠原類、修復因子等大分子成分繞過注射痛點，實現高濃度營養成分的無創高效灌注，安全地修復問題肌。

霧化噴嘴

開發低壓力下高霧化能力的噴頭原型，仿真氣流速度達 584m/s，成功實現對院線常規料體的穩定霧化，已推出兩款院線用噴頭 (1.8ml、5ml) 並投入實際應用。

技術研發

溫控防幹燒技術

為解決傳統陶瓷發熱體在煙油將盡時易燒焦並產生焦苦味的問題，公司研發推出了「溫控防幹燒」技術，通過採用自學習防幹燒算法，實時動態更新，主動適應發熱體在使用中的變化，從而在油量不足時抑制醛酮等有害物質的產生，在防焦味、防斷膜的同時，保障煙氣安全。

材料與智能控制

FEELM 在霧化技術領域實現了從底層材料到智能控制的系統性突破。

- 在霧化芯路線上，重點研發並應用了陶瓷霧化芯技術，該技術因其物理性質穩定、結構可控及高孔隙率的特性，能實現比傳統棉芯更精準的溫度控制，減少高達 78% 的雜質排放，在減害維度提供了更優的解決方案。
- 在行業內首次引入 AI 智控技術，通過內置的智能算法，實時識別分析用戶的抽吸時長和力度，從而動態調節輸出功率，不僅確保了每一口都能獲得穩定飽滿的口感，更顯著提升了產品的整體能效，最終實現在同等電量下延長 10% 的使用口數，為用戶帶來更高性價比和更優的使用體驗。

美容霧化精準遞送

嵐至 (MOYAL) 品牌持續聚焦美容霧化技術研究，通過技術創新以更舒適、安全的方式將有效成分精準遞送至皮膚所需層次，並依託「醫養一體」模式推動專業機構與居家場景的協同發展，積極拓展技術應用邊界。

嵐至 (MOYAL) 品牌創新技術

TPS 無創透皮技術

融合霧化、光電與介質三者優勢，實現相較傳統塗抹方式 120-181 倍的滲透效率，重新定義高效、安全、無創的護膚體驗。

渦旋霧化技術

採用單氣泵結合負壓噴嘴與微型蠕動泵補償設計，通過調節蠕動泵轉速精準控制不同粘度介質的供液壓力，實現穩定霧化與多形態 ID 結構適配。

創新數智賦能

本集團堅持精益化管理理念，積極運用數字化、智能化技術推進生產設備的低成本改造升級，通過優化治具和引入低成本設備逐步替代傳統生產裝置，持續優化生產工藝水平。在陶瓷及棉芯類產品生產中，多道關鍵工序實現產線升級，整體生產效率獲得顯著提升。

生產營運數據分析平台

集團持續推進生產營運領域數字化建設，在 2025 年實現生產營運數據分析平台的全面使用。為支持平台落地，我們同步編制了用戶手冊、關鍵指標說明等一系列文件，明確了平台指標與取數邏輯，以提升用戶易用性。基於該平台，集團與工廠營運負責人共識關鍵營運指標，按月組織會議進行回顧與對標，以數據驅動營運效率持續提升。同時，通過開展用戶滿意度調研，我們持續收集反饋並推動系統功能優化，以數字化工具賦能生產營運的精細化與高效化管理，夯實可持續發展的營運基礎。截至 2025 年，平台已上線 5 大主題、33 項核心指標及 20 個看板界面，集團授權用戶活躍度達 63.2%。



「思摩爾燈塔工廠」樣板線智能化升級 案例

2025 年，集團為深化製造領先戰略，啟動「思摩爾燈塔工廠」建設項目，旨在通過智能化升級打造核心競爭力與可複製的行業標竿。本項目聚焦技術難度高、可借鑒經驗少的關鍵挑戰，探索高效智能製造新模式。

項目實施過程中，組建六大核心專項組，聚焦產線技術難點開展集中攻堅。採用多方案交叉驗證的測試策略，整合跨部門協同力量與自主研發資源，完成 AGV 智能物流系統搭建與全流程管理軟件研發，實現從設備運行優化、物料智能配送到生產全局數字化管控的全鏈條智能化升級，成本效益顯著提升。這一成果為集團提供了可落地的管理實踐經驗，有力推動企業向數字化生產、智慧化營運轉型，樹立了行業智能化升級的標竿典範。



「思摩爾燈塔工廠」揭牌儀式

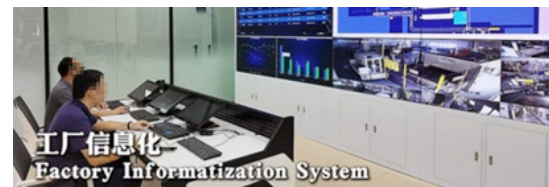

工廠信息化

數智賦能 精益提效

案例

2025年，集團下屬子公司「麥克兄弟」以智能化與數字化為牽引，圍繞全流程精益營運開展系統性改善。「麥克兄弟」通過工藝技術與流程優化、導入柔性生產線等方式，系統性提升生產營運效率。同時，「麥克兄弟」上線數據採集與監視控制系統（SCADA），實現設備數據實時監控與預測性維護，有效減少非計劃停機與耗材浪費。此外，「麥克兄弟」推進全流程數字化協同優化，拉動生產系統高效運轉，生產週期縮短 30% 以上，空間利用效率提升 30%。

通過「技術創新+流程優化+組織協同」的綜合舉措，「麥克兄弟」在效率、品質與成本控制方面取得顯著成效，單位人均產出平均提升 20% 以上，全年實現重大質量零事故，並兌現 100% 準時交付承諾，進一步夯實了生產韌性與快速響應能力。



知識產權保護

本集團嚴格遵守《中華人民共和國專利法》《中華人民共和國商標法》及其它營運地相關的法律法規，制定《專利全流程管理規範》《專利獎酬管理辦法》《思摩爾專利侵權風險分析流程及規範》《研發項目專利工作流程規範》等內部管理規定，建立知識產權檢索、申請、維權相關工作的全流程指引。

知識產權管理

在知識產權創造與保護中，思摩爾將知識產權保護工作深度融入創新體系，積極挖掘產品與技術研發中的專利價值，依託全生命週期管理體系構建高質量專利組合。為避免侵犯他人知識產權，我們建立嚴格的知識產權風險篩查與防範機制。針對集團自有產品使用的商標標識，品牌市場部需向法務部提出在先權利衝突檢索申請，由法務部對侵權風險進行評估與分級，確保所有自有產品商標使用前均經過合規性審查；針對他人的侵權行為，我們採取堅決維權措施，有效保障業務營運自由，鞏固市場競爭優勢。截至 2025 年，我們已在全球累計註冊有效專利 5,065 件，其中發明專利 1,385 件；全球範圍內註冊商標數量共計 1,284 件。

知識產權培訓

我們建立常態化的知識產權培訓機制，面向研發、市場及知識產權法務部等不同崗位員工，定期開展專利、商標、著作權及商業秘密保護等專題培訓。通過案例分析與實操演練，提升員工知識產權保護意識與風險識別能力，確保創新成果得到有效保護。

2025 年，我們圍繞商標基礎知識、商標顯著特徵與近似性判斷、商標共存、風險防範等主題，面向多個關鍵業務與職能部門開展了 9 場知識產權專項培訓活動，累計覆蓋核心崗位員工 60 人次。

堅守卓越品質

思摩爾將負責任的產品製造理念深度融入研發、生產及銷售全流程，將其視為我們追求卓越的核心要務。我們嚴格遵循法律法規，保障產品在多市場的合規准入，致力於在全球範圍內提供安全、可信、可持續的解決方案。同時，我們執行嚴苛的化學品管理規範，對化學品選用實施系統性評估，確保其安全性與環保性符合高標準要求。

產品合規管理

我們堅持「風險前置、法規預判」的管理理念，構建覆蓋產品定義、研發設計、包裝審核、測試認證、註冊申報、上市後監控等環節的全流程合規管理體系與數字化合規平台，全面涵蓋目標市場法規及重點客戶特定標準等多維度要求，推動實現「一款產品、全球合規」的高效落地。

合規管理體系

我們成立合規管理部和產品註冊部，統籌推進全球合規體系建設與產品准入工作。合規管理部聚焦中國煙草監管要求，負責生產許可證申辦、續證、交易申報及審核檢查等全流程管理，產品註冊部面向全球市場，提供新型煙草與醫療器械等品類的產品註冊及合規認證服務。團隊匯聚毒理、化學、食品、醫療器械等領域的專業人才，兼具科學評估與法規落地的複合能力，助力產品在合規環境中建立差異化優勢，持續為創新產品全球化落地提供堅實的體系支撐。

合規管理流程

思摩爾建立了覆蓋產品全生命週期的合規管理流程，確保從研發設計到量產交付各環節均符合全球主流市場技術標準與安全要求，實現合規性管理的系統化、標準化與可驗證性。

合規管理流程

產品設計

在概念階段即開展全球法規解讀，融合主要市場技術標準，將合規要求嵌入立項評審、設計驗證與量產導入全過程，實現風險前置管控。

生產製造

建立「原料管控-過程監控-成品檢驗」全流程質量控制體系，嚴格執行全球相關要求，通過數字化平台實現生產全過程可追溯。

產品檢測

構建「自主檢測+第三方認證+持續監控」三層驗證體系，覆蓋來料、過程與出貨環節，通過質量控制計劃（QCP）、標準檢驗程序（SIP）、自檢與抽檢、第三方認證報告等方式確保產品檢測合規。

產品質量管控

本集團在嚴格遵守《中華人民共和國產品質量法》等法律法規的基礎上，制定《質量計劃控制程序》《關鍵崗位控制要點》《產品召回管理規定》《不合格品控制程序》等內部管理制度，迭代和發佈《SMOORE 3.0 標準》，增加電子霧化產品穩定性的研究與要求，推動提升產品一致性與可靠性，持續增強用戶使用體驗與產品市場競爭力。

全鏈路質量安全管控

我們堅持「高要求、嚴控制」的標準，構建覆蓋產品設計、原料管控、過程檢驗與售後保障等全鏈路產品質量管理體系。通過設置系統化質量控制節點與持續改進機制，實現從原材料採購、生產過程到客戶交付的全流程質量管控，確保產品安全與質量標準有效落實，並以「零缺陷」為目標，持續為客戶提供穩定、卓越的高品質產品。我們同步設立專項稽查團隊，開展現場稽核以提升流程遵從度與現場管理能力，並且每年對質量管理體系進行全面審查，針對薄弱環節開展整改行動，切實保障體系的持續有效運行。截至 2025 年，集團共有 12 家工廠已獲得 ISO 9001 質量管理體系認證，5 家工廠獲得 ISO 13485 醫療器械質量管理體系認證，7 家工廠取得 GMP 良好行為規範認證，為保障產品質量穩定可靠、增強客戶合作信任提供有力支撐。

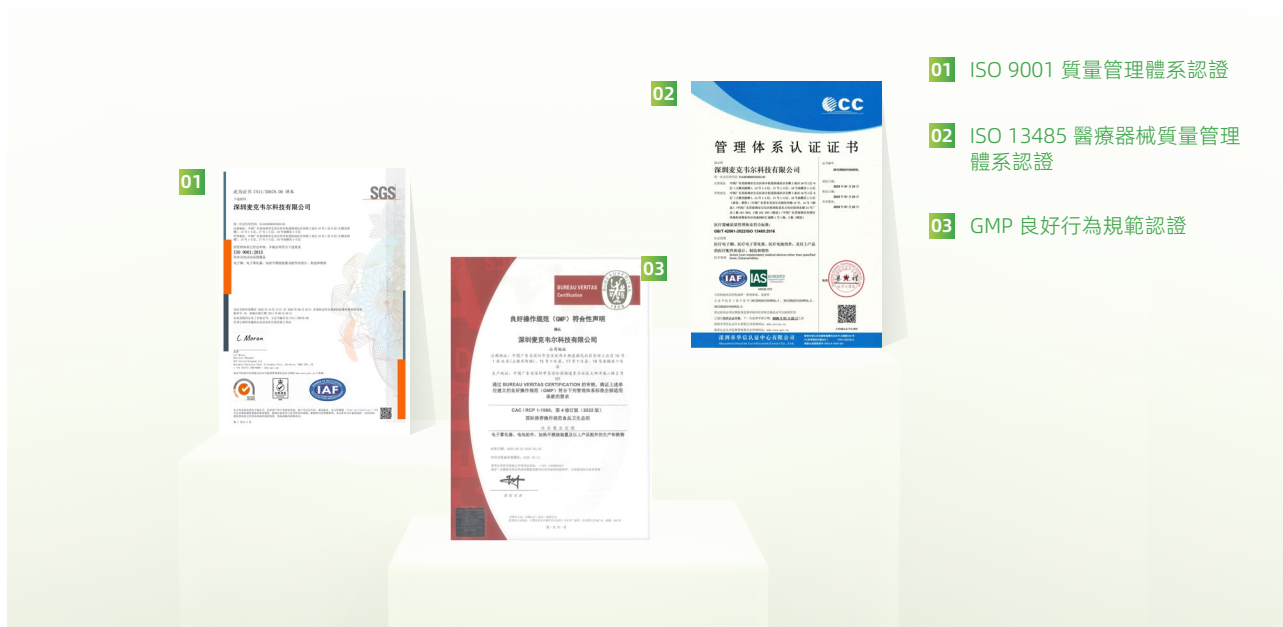

01 ISO 9001 質量管理體系認證

02 ISO 13485 醫療器械質量管理體系認證

03 GMP 良好行為規範認證

產品設計

我們致力於為客戶提供安全、高質量且環境友好的產品。我們在產品設計階段即系統性融入高標準環保要求，優先選用安全、環保的材料，積極應用消費後回收材料，並將產品潛在的環境影響納入設計考量。我們通過「階段門」評審與里程碑管控，系統開展需求識別與配置管理，推進設計失效模式與影響分析（DFMEA）及風險評估，完成樣機驗證設計與工藝確認（V&V），並落實試產驗證與量產轉移控制，保證所有設計變更均經受控流程審批放行，實現產品設計全過程可追溯、可管控、可落地。

原料把控

集團對採購物料執行嚴格的檢測與評估程序，重點審核供應商在量產階段提供的《樣品承諾書》，並建立供應商質量績效跟蹤機制，從源頭強化原料質量保障。在日常管理中，我們依據《來料檢驗規範》實施標準化來料檢驗，及時攔截不合格原料流入生產線，持續提升原料質量的可靠性與一致性，為產品質量穩定奠定基礎。

質量檢驗與測試

集團組建專業化的品質管理團隊，覆蓋來料、制程到出貨交付的全過程質量管控，依據產品質量策劃要求，實施系統化檢驗與測試。針對物料、半成品及成品，開展多維度性能驗證與功能評估，確保產品符合客戶技術規範與質量標準。我們制定《Kappa 考核管理機制》《MSA 測量系統分析程序》《ORT 可靠性測試作業規範》《SMOORE 3.0 標準》《電子煙霧化器企業測試規範》等內部制度，明確相關產品測試的人員資質要求、試驗設計原則、實驗方法及質量判定準則，系統支撐產品功能與安全性符合中國國家標準《電子煙》（GB 41700-2022）、產品銷售國適用標準及企業內部標準。

同時，我們設立測試中心並配備專業檢測與分析設備，涵蓋環境實驗室、靜電放電（Electro-Static Discharge, ESD）實驗室等質量及性能檢測實驗室，並獲得中國合格評定中國國家認可委員會（CNAS）及 UL8139 等權威認證，保障測試結果的準確性、可靠性與認可度。

針對不合格產品，我們制定《不合格品控制程序》《失效分析開展流程及要求》，規範各類產品整機、組件、零部件及材料等不同層級不合格品的分析與追溯流程，並遵循「非破壞優先、不改變原失效模式」原則，通過客觀驗證失效模式、機理與原因，形成可追溯的分析結論，支撐不合格品的分類處置與改進閉環，推動質量問題持續改善。

開發 LIMS 系統，檢測全流程數字化升級

案例

為提升產品質量管控的標準化與可追溯性，集團開發和部署實驗室信息化管理系統（LIMS）。該系統集成了從試驗方案、檢測委託、樣品條碼化追蹤、任務分配、試驗執行等關鍵環節的全流程管理功能，適用於物理、化學與毒理檢驗，實現檢驗流程的無紙化與數據自動採集。2025 年，依託 LIMS 的落地應用，我們將 58 個檢驗項目、74 個關鍵參數納入線上統一管理，推動 6 台高精度分析設備實現檢驗數據自動採集，顯著提升檢測效率與數據準確性，進一步夯實質量管理的合規基礎。

召回管理

公司制定《產品召回管理規定》，確保已出貨問題產品處於受控狀態。一旦發現異常，我們將第一時間開展檢驗確認，依據產品信息填寫《產品召回申請表》並制定相應處理方案。在 24 小時內通過正式聯絡函或電話通知客戶及分銷商立即停止銷售並安排退回，同時持續跟進客戶在期限內完成退貨流程。我們同步為客戶辦理退款或安排補貨，切實保障客戶權益。所有退回產品均實行隔離存放管理，並對召回數量、規格等信息進行完整登記，確保過程可追溯、處置可閉環。

為持續優化召回流程，每年各工廠定期組織模擬產品召回演習，驗證召回程序有效性，識別潛在不足，並形成包含型號數量、原因分析、結論與改進方案的召回演習報告。2025 年，本集團未發生任何產品召回事件。

品質能力建設

本集團持續強化質量人才隊伍建設，通過構建完整的培訓與賦能機制，提升員工在專業操作、工藝執行與質量管控等方面的綜合能力，為產品的質量穩定性與可靠交付提供紮實的人員保障與組織能力基礎。

質量行為觀察系統（QBOS）專項培訓

案例

2025 年，為系統提升員工的質量行為意識與實踐能力，集團下屬子公司「麥克兄弟」圍繞質量行為觀察系統（QBOS）開展專項培訓，共覆蓋 24 名員工。培訓聚焦 QBOS 基礎概念、核心原則與觀察技巧、標準化實施步驟等內容，並結合典型場景與案例解析進行演練，幫助學員將方法要點轉化為可落地的現場應用，進一步夯實質量管理的執行基礎。



質量行為觀察系統（QBOS）專項培訓

化學品管理

本集團重視化學品安全與合規管理，嚴格遵循各營運地法律法規，建立覆蓋化學品全生命週期的管理體系。公司通過《化學品安全管理程序》《危險化學品管理規定》等內部制度，對化學品申購、存儲、使用、廢棄及應急處置等環節實施標準化管控，並定期更新化學品清單，結合「化學品檢查表」開展專項檢查，及時識別並整改風險隱患。同時，我們嚴格禁止產品中使用法律法規明令禁用的有害物質，確保所有物料符合環保要求。

我們的電子霧化產品在使用過程中涉及的化學品主要為由霧化液加熱、霧化形成的氣溶膠。霧化液成分主要包括食用級甘油、丙二醇、香料及尼古丁等。霧化設備由金屬 / 塑料外殼、霧化芯、電芯、電池、加熱器、線圈電阻等部件構成。

化學品安全管理

本集團在業務流程中開展全方位的化學品識別工作，涵蓋煙油基礎成分至生產設備日常運作所使用的各類化學材料。為確保化學信息的準確性與完整性，我們嚴格要求供應商提供符合法律要求的化學品安全技術說明書（MSDS），借助其中關於化學品成分、理化性質、危害性及安全操作指南等詳細信息，系統識別各類潛在危險物質，為企業受監管化學品識別及整體化學品管理奠定基礎，持續滿足行業高標準安全規範。

思摩爾亦將化學品管理納入質量管控體系，聚焦源頭管控與過程規範，建立覆蓋儲存、使用、培訓的全流程管理機制，確保各類化學品合規、安全、高效應用，有效防範環境與健康風險。

建立化學清單

全面登記化學品，實現動態可追溯，截至 2025 年底，思摩爾所有單位危險化學品清單已覆蓋 226 項。

儲存管理

分類存放於專用櫃或倉庫並配備監控，劇毒易制爆品實行雙人雙鎖，所有化學品應標籤齊全，限量存放。



危險品防爆櫃

領用 & 使用

實行領用登記，記錄用途、用量、人員等信息，高風險操作執行 SOP，佩戴相應個人防護裝備。

通風與環境控制

揮發性化學品在通風櫥操作，儲存區通風良好、遠離高溫，配備氣體報警與溫濕度監控。

廢棄物管理

按化學性質分類收集廢棄物，使用專業容器裝置並全部貼標，交由有資質單位處置，保留轉移聯單。

應急培訓

定期開展化學品安全培訓與應急演練，現場配備洗眼器、噴淋、吸附材料及適配滅火器。2025 年，各工廠均已開展危化品洩漏事故應急處置演練。



江門園區危險化學品洩露應急演練

隱患排查

針對儲存櫃、標籤、洩露、通風等問題開展每日巡查，並定期由安全相關人員開展專項檢查，問題閉環整改。

特殊化學品管控

備案管理易制毒 / 易制爆品，全程監控劇毒化學品，固定防倒、定期檢驗高壓氣體鋼瓶。

化學品減害

在化學品申購環節，本集團嚴格遵循法律法規要求，禁止採用禁用化學品，並堅持從源頭降低風險，優先避免或減少使用危險化學品，積極以無危險或低危險化學品替代高危險化學品。公司依據《易制毒、易制爆危險化學品安全管理制度》，貫徹「預防為主、源頭控制」的原則，對易制毒和易制爆危險化學品實施從採購到廢棄處置的全流程閉環管控。

針對現有危險化學品，根據供應商提供的 MSDS 資料，未顯示存在致癌、致畸、致突變性物質及持久性、生物累積性和毒性物質。我們將持續優化相關化學品配方，依託公司先進的研發技術與專業團隊，通過調整配比、改良工藝等方式進一步降低潛在危害。同時，我們積極探索並引入更安全環保的新型材料，逐步替代當前可能存有一定風險的化學品，不斷提升產品的安全性與環保性。

提升消費者化學品認知

在產品推廣過程中，我們以客觀、清晰的方式介紹產品技術優勢與特點，幫助消費者理解產品的技術原理與構成，從而增強對產品所涉化學品的認知，了解我們在減少有害化學品析出、提升使用安全性方面的努力。同時，我們通過產品包裝、說明書等渠道，向消費者充分披露產品成分、所含化學品及相關安全使用信息，支持消費者作出知情選擇，並增強使用安全保障。

提供優質服務

思摩爾堅持以客戶為中心，通過持續深化客戶關係管理與精細化需求洞察，不斷完善服務體系，在提升客戶滿意度的同時，系統規範產品營銷全流程管理，確保所有營銷信息準確可靠、渠道合法合規，致力於以高標準的服務與專業響應，為客戶提供穩定、優質的體驗與長期價值支持。

保障客戶權益

本集團重視客戶意見與反饋，制定《客戶反饋管理控制程序》《客戶滿意度調查程序》等內部制度，明確產品投訴、產品召回等管理要求與流程，並通過定期開展客戶滿意度調查及例會復盤，及時識別並響應客戶需求，持續優化產品與服務品質。

我們將客戶需求管理融入營運的全流程管理，在產品上市流程中，通過與後端集成產品開發（IPD）深度耦合，落實從用戶調研、營銷策略到首銷推廣及上市後復盤的全週期閉環管理，以客戶洞察驅動精準落地；在零售終端管理中，我們依託數字化系統實現門店地圖信息化、門店星級分層、人員訪店打卡，推動客戶關係從粗放管理向數據驅動、精準服務升級。

在客戶售後服務中，我們依據《客戶投訴處理程序》為客戶提供產品保修服務，建立全面覆蓋從投訴接收、調查評估、根本原因分析到糾正預防措施實施與客戶反饋閉環的全流程管理。我們堅持「第一時間響應、全過程可追溯、結果

可驗證」的原則，通過電話、傳真、郵件等多渠道接收客戶訴求，並要求在 24 小時內回應客戶關於產品、服務及質量的投訴。2025 年，集團未接到任何有關產品質量與服務的重大投訴，亦未發生因產品安全與健康原因導致的召回事件。

投訴處理流程

- **接收登記** >> 接收到客戶投訴後，立即登記並確認受理。
- **信息收集** >> 積極與客戶開展溝通，核實投訴時間、人員、立即登記並確認受理等基本信息。
- **不合格品管控** >> 依據不合格品處理程序，對投訴涉及的不合格品及時進行識別、隔離與明確標識，並集中存放於指定區域，經相關部門評估後確定處置方案，確保其不再流入下一環節或被誤用。
- **問題分析** >> 組織相關職能部門開展系統性分析，全面梳理事實事實與相關數據，深入探究問題本質，精準識別根本原因。
- **糾正預防** >> 針對根本原因，制定並落實糾正與預防措施，明確責任主體、完成時限及有效性驗證方式。
- **文件記錄** >> 將問題分析過程、處置決策及糾正和預防措施（CAPA）實施情況納入文件與記錄控制體系，確保全程可追溯、規範存檔，並按規定的保存期限與權限要求進行管理。
- **投訴結案** >> 及時向客戶通報問題處理結果及後續改進計劃，經客戶確認後正式關閉投訴，確保客戶滿意度與問題閉環管理。

以客戶之聲驅動服務升級——雙維度滿意度調研全面賦能客戶體驗優化

案例

2025 年，VAPORESSO 品牌系統推進「客戶滿意度提升計劃」，創新構建「渠道 + 終端」雙軌調研機制，全面傾聽客戶聲音，精準識別改進機會，推動產品與服務持續進化。

在銷售渠道端，面向全球四大業務區域核心及重點渠道客戶，開展年度滿意度調研。採用定向抽樣方式，在產品和服務兩大領域中圍繞品質穩定性、創新迭代、價格合理性、交付及時性、服務質量五大維度進行量化評估，並結合區域與客戶差異及非滿意反饋形成改進要點，為產品策略優化、交付效率提升與渠道合作深化提供數據支撐。

在終端用戶端，全年持續開展面向技術諮詢與售後服務用戶的滿意度調研。由客服組通過官方郵箱（support@vaporesso.com）主動發起調研，聚焦品質穩定性、價格合理性、服務及時性、服務有效性、服務態度五大維度，並開放「意見與建議」通道，收集真實反饋。調研結果直接納入客戶服務管理優化與產品改進閉環，實現「服務-反饋-改進」高效聯動。

負責任營銷

本集團堅持嚴格的合規與倫理原則，遵循《中華人民共和國廣告法》《中華人民共和國煙草專賣法實施條例》《電子煙管理辦法》等法律法規，制定並在官網公開發佈覆蓋所有員工、合作伙伴及第三方機構的《負責任營銷制度》⁶，明確在產品推廣宣傳、市場調研、客戶溝通等各類營銷活動的行為規範；針對未成年人保護制定專項舉措，嚴格管控面向未成年人的營銷觸達、內容傳播及銷售引導行為；並持續加強對營銷活動的監督管理，定期開展執行情況檢查、制度評估與改進，不斷完善負責任營銷管理機制，推動相關要求在各業務環節有效落實。制定覆蓋所有員工、合作夥伴及第三方機構的《負責任營銷制度》，明確在產品推廣宣傳、市場調研、客戶溝通等各類營銷活動的行為規範。我們規定所有營銷行為必須遵守所在地法規及產品推廣限制，禁止向未達法定購買年齡人群宣傳或吸引其注意，同時秉持真實、透明原則，不回避產品風險提示，明確告知健康風險。

廣告宣傳規範

本集團嚴格遵循負責任營銷原則，明確禁止在面向大眾的通用印刷品封面或封底投放廣告，亦不進行電影或電視節目中的產品植入。即使在相關法規未作強制規定的情況下，我們仍主動在特定產品的廣告、包裝及宣傳材料中增加必要的健康或風險提示信息。我們堅決杜絕使用虛假或誇大詞彙描述產品，嚴禁宣傳未經科學證實的戒煙、治療疾病等功效，而是聚焦於宣傳產品的設計工藝、使用便捷性等真實特性，致力於通過真實、客觀的信息傳遞，維護市場誠信並贏得消費者信任。

⁶ https://www.smooreholdings.com/uploads/%E8%B4%9F%E8%B4%A3%E4%BB%BB%E8%90%A5%E9%94%80%E5%88%B6%E5%BA%A6_1754893092.pdf

負責任營銷培訓

本集團每年定期組織負責任營銷專題培訓，內容涵蓋全球電子煙行業法律法規、業務所在地廣告宣傳規範、消費者權益保護等主題。培訓通過案例分析、模擬演練等形式，強化員工特別是營銷推廣、市場策劃等相關崗位人員的合規意識與實操能力，確保其在日常工作中遵循合規要求，從源頭防範營銷違規行為。

負責任營銷合規審查

本集團定期收集並整合全球電子煙相關法律法規、行業標準及政策文件，構建動態更新的法規政策數據庫，確保審計依據的時效性與準確性。公司審計部門每年定期對營銷活動開展審計工作，重點覆蓋營銷內容合規性、未成年人保護措施落實情況及合作夥伴履約情況等，持續識別並防範營銷環節的合規風險。同時，我們建立嚴格的合規營銷審計與控制程序，針對廣告宣傳資料、投放渠道等關鍵環節開展自查自糾工作，審查是否存在誤導性詞彙及誇大虛假宣傳。在新產品推出前，我們嚴格執行產品功能描述與成分標識的合規性審查，堅決剔除任何可能誤導消費者或違反法規的內容。

在營銷活動標準化管理中，集團統一制定整體品牌傳播策略，並組織相關部門就傳播目標、策略路徑等關鍵事項進行評審並達成共識。各區域需在此策略框架下，制定具體執行方案並提交擬使用的營銷物料，經相關部門集中審核及跨部門聯合評審通過後，方可推進實施。回顧期內，公司未發生任何違規營銷事件，未受到任何相關行政處罰。

未成年人保護措施

規範創意素材	禁止在營銷創意中使用看似未成年人或可能吸引未成年群體的形象、卡通、影視人物或節目片段，確保營銷內容設計不會對未成年人產生特殊吸引力。
管控營銷場所	所有營銷材料不得放置於主要由未成年人使用的場所 100 米範圍內，或從該類場所直接可見。
包裝提示危害	在產品包裝統一印製「21+」「Danger」「尼古丁成癮」等標識字樣，明確向消費者提示產品危害性及適用人群範圍。
設置童鎖功能	在產品設計中設置防止兒童誤用的童鎖功能，例如需連續按壓電源按鈕五次方可啟動設備，通過增加操作複雜度，降低未成年人隨意使用電子煙產品的可能性。
設限瀏覽年齡	在品牌官方網站首頁設置年齡驗證限制，阻止未成年人士瀏覽網站內容，避免其獲取電子煙產品相關信息，減少未成年人接觸及購買的可能性。

04 / 社會篇

人才為本，攜手共創價值

思摩爾秉持「以人為本」的理念，尊重員工合法權益，傳遞人文關懷，持續完善培訓與晉升體系，打造公平且富有成長性的職場環境，同時高度重視員工安全與健康，落實風險防控與隱患排查，推動個人成長與企業發展的雙向賦能。

雾化让生活更美好
Atomization
Makes
Life
BETTER

我們關注的 ESG 議題

合規僱傭
勞工權益
平等與多元化
員工培訓與發展

職業健康與安全
薪酬與福利

我們回應的 HKEx ESG 指標

B1：僱傭
B2：健康與安全

B3：發展及培訓
B4：勞工準則

我們回應的 SDGs 議題：



守護員工權益

思摩爾嚴格遵循各營運所在地勞動法律法規，規範勞動合同簽訂，建立標準化用工管理流程，同時構建具有市場競爭力的薪酬激勵體系，推進營造公平、和諧且穩定的工作環境，以全方位保障員工合法權益。

合規僱傭

本集團以聯合國全球契約的十項原則、聯合國工商業與人權指導原則、國際勞工組織《關於工作中的基本原則和權利宣言》為指引，確立員工管理原則。我們嚴格遵守《中華人民共和國勞動法》《中華人民共和國勞動合同法》《禁止使用童工規定》《未成年人勞動保護法》及其它營運地相關的法律法規，制定《員工手冊》《思摩爾員工商業行為準則》《招聘管理制度》等內部管理制度，通過規範勞動合同及實習協議簽訂流程，確保構建系統化的人力資源合規管理體系。過去三年，集團未經歷大規模裁員情況。

禁止強迫勞動和騷擾虐待

集團遵循國際勞工組織《強迫勞動公約》《廢除強迫勞動公約》，並在《思摩爾員工商業行為準則》中明確禁止強制性工作安排。我們定期對工作環境進行檢查，並在勞動合同中清晰界定用工地點、工作時間、薪酬標準及加班補貼等關鍵條款，從制度源頭杜絕強迫勞動風險。我們對體罰、言語虐待、精神或身體脅迫、暴力行為，或挑起、鼓動他人發生以上行為的情況秉持「零容忍」態度，堅決維護員工合法權益與人格尊嚴。2025年，集團未發生任何強迫勞動和騷擾虐待的情況。

避免使用童工

集團踐行國際勞工組織《最低年齡公約》《最惡劣形式的童工勞動公約》，將不使用童工作為招聘管理不可逾越的紅線，在《思摩爾員工商業行為準則》《招聘管理制度》中明確規範入職審查流程，要求應聘者提供有效身份證明，對所有入職員工的年齡及身份信息進行雙重核驗，確保應聘人員滿足法定勞動年齡要求，杜絕僱傭童工現象。2025年，公司未發生任何僱傭童工的情況。

為防範和及時發現違規行為，我們設立專項舉報渠道，若發生任何的強制勞工、僱傭童工或違反規定的行為，員工均可通過郵箱（code.conduct@smooretech.com）進行反饋與舉報。



平等與多元化

本集團遵守國際勞工組織《就業和職業歧視公約》，在《招聘管理制度》中明確反歧視與多元化用人要求。公司秉持公平、公正、公開原則，確保招聘流程與甄選標準統一規範。在招聘和日常營運過程中，我們堅決反對基於性別、年齡、膚色、殘疾、國籍、宗教信仰、黨派、出生地、語言及民族的任何歧視和差別對待行為，積極營造多元包容的工作環境和組織氛圍，支持不同背景的員工均能在核心業務中發揮專業能力與視角優勢，通過差異化經驗的融合碰撞激發創新動能，為企業可持續發展提供持續動力。

思摩爾將人才引進的多元化與國際化確立為核心招聘戰略，致力於構建具有全球視野與多元背景的人才梯隊。我們積極佈局並戰略性投入 LinkedIn 等全球主流專業招聘渠道，通過系統化的全球人才搜尋與甄選機制，吸引具備跨文化適應力與專業能力的國際化人才。

多元化招聘渠道

社會招聘

我們通過招聘網站、社交媒體及行業發展會等渠道發佈職位信息，定向吸引經驗豐富的專業人士。

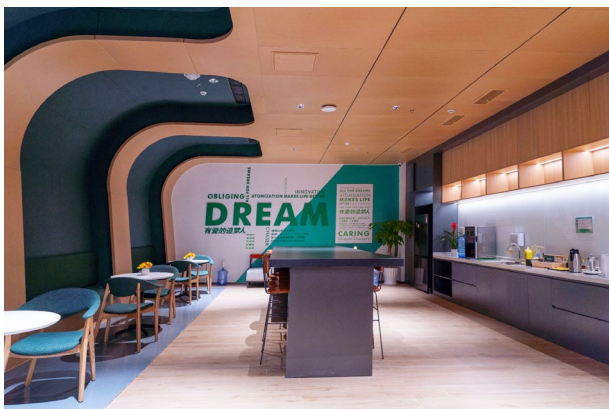

校園招聘

我們積極與各大高校建立合作關係，參與校園招聘會和職業發展講座，為應屆畢業生提供就業機會。



內部招聘

我們通過推手平台設立內部推薦激勵機制，挖掘內部資源，鼓勵員工向公司推薦優秀人才，並對成功推薦者給予相應獎勵。



2025 年，公司在僱主品牌建設方面取得多項外部認可，在人才吸引、員工關懷及職場環境建設等方面的實踐成果豐富。

公司近三年獲得的僱主獎項

2023 年	2024 年	2025 年
肯耐珂薩 2023 年度第六屆星月獎最佳 僱主品牌 - 優秀企業	智聯招聘 深圳最佳僱主 50 強	智聯招聘 深圳最佳僱主 30 強
獵聘 2023 廣東（深圳）年度 非凡僱主	前程無憂 2025 人力資源管理傑出獎—— 傑出僱主	獵聘 2025 廣東年度非凡僱主
	Moka 最受大學生歡迎僱主品牌	SHL 2025SHL 中國人才管理獎、人 才招聘卓越獎
	獵聘 2024 廣東年度非凡僱主	領英 全球人才吸引力僱主
	實習僧 2024 年度最愛僱主	Offershow 2025 年度明星僱主
		國聘招聘平台 2025 員工友好企業

員工構成情況

按性別劃分員工構成情況

單位：人

○ 男性 ○ 女性

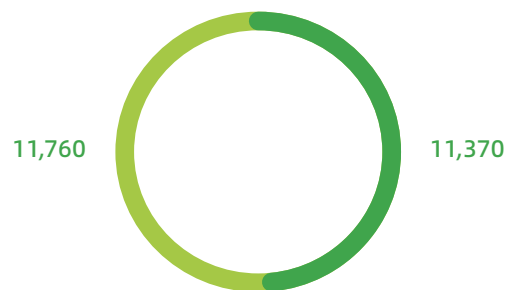

按僱傭類型劃分員工構成情況

單位：人

○ 全職 ○ 兼職

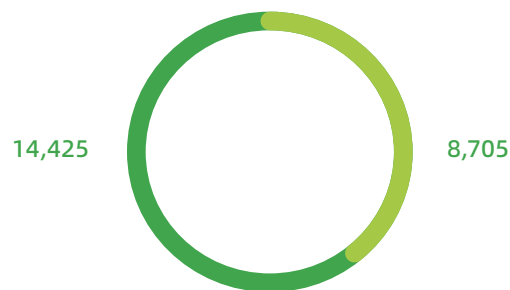

按地區類型劃分員工構成情況

單位：人

○ 中國內地 ○ 海外（含港澳台地區）

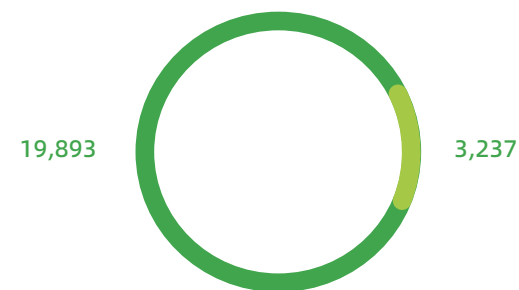

按年齡劃分員工構成情況

單位：人

○ 20歲以下 ○ 21-40歲 ○ 41-50歲 ○ 50歲以上

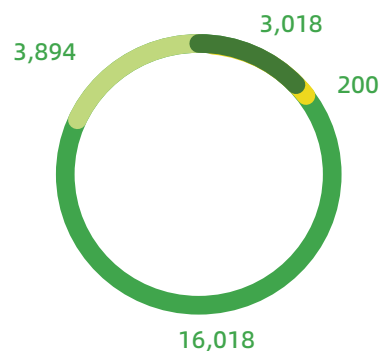

按職級劃分員工構成情況

單位：人

○ 一般及技術員工 ○ 中級管理人員 ○ 高級管理人員

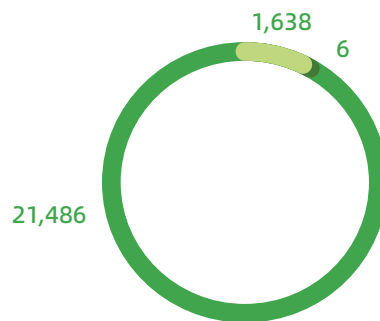

關鍵績效

2025年

員工總人數為 **23,130** 人

中高層管理人員共	其中男性佔比	女性佔比
1,644 人	77%	23%

薪酬與福利

本集團秉持「讓全體 SMOORE 人幸福快樂生活」的願景和夢想，定期對標市場薪酬水平和回顧員工薪酬結構，綜合評估薪酬的外部競爭力與內部公平性，持續完善多元化的薪酬與福利體系，並結合多元化激勵機制，吸引與保留優秀人才，建設高績效的人才隊伍，推動企業與員工共同成長。

員工薪酬與激勵

員工薪酬由基本與浮動兩部分構成，基本工資綜合考慮崗位職責、職級及工作年限等因素確定，以體現員工基本勞動價值，浮動薪酬與公司年度經營業績及員工個人績效表現直接掛鉤，勵員工與公司戰略目標同向發力、共同達成。

公司秉持「全範圍有條件覆蓋」原則，所有正式員工均有機會參與員工持股計劃或員工股票購買計劃。具體授予名單依據綜合員工司齡、近期績效表現及職級等因素綜合確定。我們於 2024 年已實施大規模專項授予計劃（8531 專項長期激勵），2025 年持續推進專項計劃的機制完善，針對部分新入職關鍵人才實施補充授予，進一步提升激勵的覆蓋性與有效性。

本集團以「增長、提效、多勞多得」為導向，建立可變績效薪酬機制，將薪酬與業績貢獻直接掛鉤。我們結合績效表現設置年終獎金、評優獎金，並提供股票期權、限制性股票等長期激勵；同時，針對生產運營類藍領職工設立「超產獎」等生產場景專項獎勵。通過構建差異化、多層次的激勵體系，公司進一步強化激勵約束，充分激發員工積極性與主動性，促進個人價值創造與企業發展目標協同一致。

員工福利

我們嚴格遵循營運地法律法規，依法為全體員工提供法定福利（如繳納社會保險、醫療保險及住房公積金等），並在此基礎上打造多元化、有溫度的福利體系。在落實各地法定福利的同時，公司為全體員工提供節假日禮盒、公司團建、家庭日等多樣化福利；設置住房補貼、通訊補貼、餐補及外派津貼等保障，用於補償員工在特定工作條件下的付出。此外，我們持續完善員工關懷機制，不斷增強員工的幸福感和歸屬感與獲得感，營造溫暖包容的工作環境。

員工關懷機制

員工關懷方面	員工關懷內容
彈性工作制	面向特定崗位（如對接海外業務的營銷、研發等崗位），我們設置彈性工作制，滿足業務管理需求及員工工作的靈活性，提升員工體驗。
惡劣天氣居家辦公	如遇氣象局發佈的高預警級別颱風 / 暴雨 / 強對流天氣，當地全體員工可居家辦公。
深圳人才住房	我們為員工申請保障性租賃人才住房，並根據員工職級、司齡、績效等條件綜合評估進行配租，截至 2025 年 12 月 31 日，共有在住人數 317 人，為核心人才提供便利的居住條件。
家庭關懷	<ul style="list-style-type: none"> 我們每年組織家庭日活動（如公司參觀、親子趣味體驗等），全體員工可自願報名參與。 每年 7-8 月，我們開設暑期兒童之家，聘請教育專業老師全程帶隊，輔導兒童完成暑期作業，打造手工、體能、益智等趣味活動，全體員工可自願報名、免費參與。

關鍵績效

2025 年

集團可變績效薪酬機制已實現

100% 覆蓋



員工關係

思摩爾建立開放、透明、雙向的溝通機制，以傾聽員工心聲，關注員工需求。我們通過多元化的關懷舉措與暖心支持，營造有溫度、有歸屬感的職場氛圍，切實提升員工的獲得感、幸福感與凝聚力。

民主溝通

公司持續完善內部員工訴求表達渠道及勞動爭議調解組織建設，通過多元化途徑收集並處理員工意見與爭議，搭建企業與員工溝通的橋樑，支持員工及時反饋工作問題和提出改善建議。在意見受理與問題處置全過程中，我們嚴格落實個人信息保護要求，確保舉報及意見反饋人員隱私與合法權益得到充分保障。

員工溝通渠道

線上：人力資源線上意見徵詢箱（郵箱地址：hrfeedback@smooretech.com）、工會郵箱

線下：投訴反饋投遞箱、員工座談會

集體談判與結社自由

為暢通員工參與公司治理的渠道、完善民主管理機制，我們建立定期溝通機制，依法組建職工代表大會，職工代表經民主選舉產生並覆蓋各崗位。我們與職工代表就薪資福利、工作環境、職業發展等多方面進行探討，針對員工的合理需求由工會組織協調相關部門進行專題協商，共同制定針對性解決方案與實施計劃，會議決議經民主表決通過後由工會牽頭監督執行落地，切實保障職工民主管理與監督的權利，構建和諧穩定的勞動關係，推動企業與職工共同發展。公司允許進行集體談判，截至披露日期未收到未來 12 個月內集體談判事項。



2025 年職工代表大會暨集體協商會議

案例

2025 年 7 月 3 日，本集團組織召開年度職工代表大會暨集體協商會議。會議重點圍繞勞動報酬、工作時間與休假、勞動安全與衛生、福利與保險、職工學習發展等核心議題展開深入研討，進一步優化員工權益保障體系，促進勞動關係和諧穩定。

員工滿意度

本集團每年面向全體員工持續開展滿意度調研等員工傾聽工作，以及時識別員工關切與管理改進方向，持續提升員工體驗與組織凝聚力。2025 年 7 月，本集團面向中國境內職員啟動年度員工滿意度與敬業度調研工作，圍繞工作條件與需求、薪酬福利、晉升機制、管理支持、團隊協作及總體發展六大維度進行評估，採用線上匿名方式開展，以確保數據收集的客觀性與真實性。該調研綜合得分 78 分，員工認可度 68%，基於調研結果，我們重點針對平均分與認同度較低的項目制定改進措施，著力提升晉升機制的透明度與公平性，優化薪酬福利體系的外部競爭力和內部均衡性，通過優化評審標準、公開流程及加強溝通等方式增強員工信任感。

員工重組

在因提升組織效率、適應業務發展或應對外部環境變化而實施組織架構調整或業務縮減時，本集團嚴格遵循營運地相關法規，秉持人文關懷原則，優先通過內部崗位調整與安置解決員工就業問題；若無適配崗位，則與員工協商一致並依法支付經濟補償，同時協助辦理失業金申領及提供背景調查支持，確保相關安排合規、穩妥、有序推進。

賦能員工成長

思摩爾將員工能力提升與組織發展深度融合，將人才作視為支撐企業持續成長的重要資源。公司通過設計清晰的職業發展路徑，構建分層分類的培養體系及完善考核評價機制，為員工提供持續成長支持，實現個人價值與組織目標的協同發展。

職業發展晉升

本集團建立管理序列與專業序列並行的雙晉升通道職業發展體系。員工職業發展以專業通道為起點，晉升至主管職級後，可依據個人職業規劃、能力特點及業務需求，自主選擇管理或專業發展方向。該體系支持員工根據崗位匹配度與發展階段，在雙通道間進行靈活轉換，實現個人成長與組織人才戰略的動態契合。

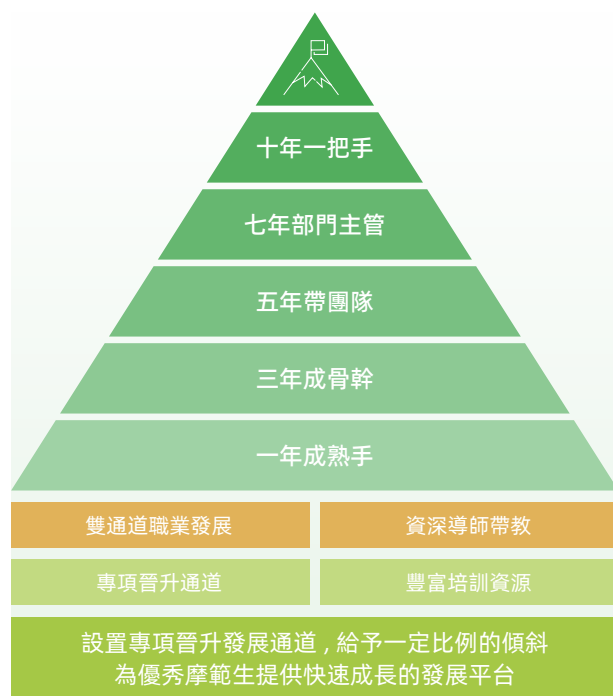

1-3-5-7-10 專屬培養策略

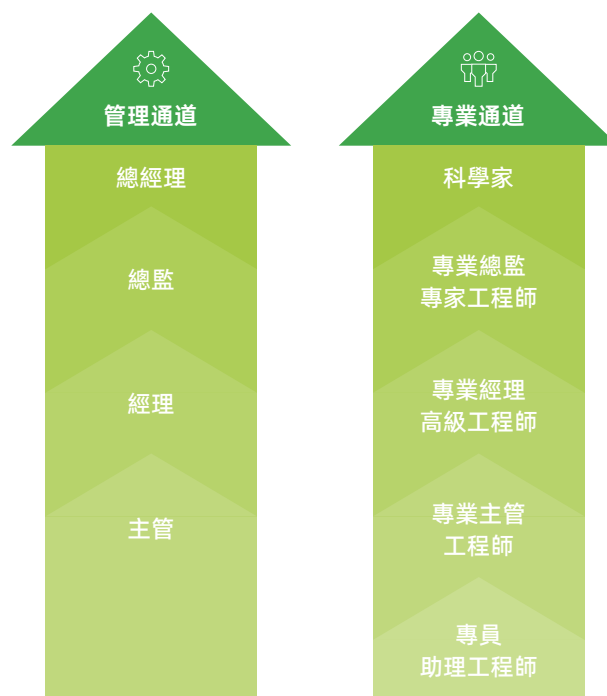

雙通道職業發展路徑

晉升類型

年度晉升

針對非研發 / 職工 / 雙摩生崗位員工，參照年度晉升方案標準，依據職級與職類設定差異化標準進行考核與晉升。

雙摩生⁷晉升

針對將研發人員，導入研發任職資格體系，依據 T 序列任職資格標準進行評審考核，為研發人員提供清晰發展路徑。

為入職滿三年的雙摩生設立專項晉升發展通道，每年定期開展一次評審，以「同路人 + 打勝仗 + 有能力」為核心考核標準，為表現優異的雙摩生提供快速成長的發展平台。

藍領職工晉升

針對藍領職工設立高頻次晉升機制，每年提供兩次評審與晉升機會，以操作族員工績效為重要基礎，依據 J 序列晉升標準實施考核。

⁷ 雙摩生：是思摩爾國際面向全球優秀高校應屆畢業生的人才品牌，旨在培養未來的業務領軍者和技術帶頭人。其中摩範生面向本碩畢業生，摩術生面向博士畢業生。

員工培訓

本集團構建系統化的培訓管理制度框架，針對全集團員工制定《培訓管理制度》，針對核心培訓管理方向制定《SMOORE 集團培訓項目實施管理辦法》《SMOORE 集團外訓管理辦法》《SMOORE 集團教育進修管理辦法》《SMOORE 集團培訓計劃及預算管理辦法》等專項制度，為提升員工專業能力、落實公司人才發展戰略提供堅實保障。

我們為全體員工提供多樣化線上學習資源，覆蓋領導力、專業力、通用素質等內外部優質課程，並針對不同員工群體實施差異化培養策略，為員工自主學習提供有力支撐。面向社招新員工，集團統一組織關鍵人才與常規新員工集訓；針對校招新員工，開展雙摩生專項集訓。在管理人員發展方面，集團為中基層管理人員提供「振羽計劃」以夯實管理基礎，同時支持高層管理人員參與外部商學院高端組織的高級管理人員工商管理碩士（EMBA）、首席人力資源官（CHRO）、首席市場官（CMO）等培訓項目，以拓展戰略視野與管理能力。

2025 年，公司員工培訓以業務需求為導向，聚焦解決實際業務問題，並與集團重點項目協同推進，重點強化績效管理與海外合規等能力建設，推動培訓內容與業務實踐緊密銜接、有效落地。

內部課程

我們通過內部講師的選拔與培養，圍繞新員工融入、人才梯隊建設及專業技術能力提升等多元場景，設計並實施全員合規培訓課程，全方面賦能員工成長與規範履職能力。

新人融入系列

- 針對新員工設置企業文化、電子霧化行業介紹、SMOORE 公司介紹、電子煙產品原理介紹、國際化關務物流合規與風險管理、人力資源管理、財務管理、知識產權與法務管理、IT 及信息安全管理、EHS 管理等課程。

專業技術培養系列

- 針對集團重點提升的能力方向設置績效理念、績效目標制定、績效考評、績效面談、用戶思維驅動商業成功、油類電子煙專利分析、從市場洞察到趨勢分析等課程。

人才發展項目系列

- 針對中基層管理人員設置管理的常識、中流砥柱的修煉、高效管理溝通、非財務經理的財務管理、非人力資源經理的人力資源管理等課程。

全員合規培訓系列

- 面向全員開發及上線負責任營銷審計、反腐敗和商業道德培訓課程。

培訓計劃

我們制定並落實 2025 年員工培訓計劃，並推動各業務部門依據職能定位與發展需求，自主規劃並實施專業能力提升項目，促進培訓資源更精準匹配業務發展。

2025 年培訓計劃



培訓圖片



SMOORE 大講堂



雙摩生集訓



常規新人訓



振羽計劃



關鍵人才集訓



2025 年培訓成效



新員工集訓

2025 屆摩範生集訓

參訓	課程	活動	整體滿意度
86 人	28 門	8 場	98.8 分

常規新人訓

組織集訓	參訓	總體滿意度
12 期	494 人	97.2 分

關鍵人才集訓

組織開展集訓	參訓	總體滿意度
4 期	61 人	96 分



出海人員行前培訓

開展出海集訓	參訓並通過項目考核
4 期	70 人



振羽計劃

組織開展振羽計劃，面向在任經理及高潛主管開展綜合培訓	同事參與學習	組織集中授課	沙龍研討
第 13 期	51 位	4 次	4 次



專業能力提升項目

績效能力躍升工作坊

面向各部門績效管理同事開展，組織集中學習	參與學習
4 次	42 人

績效面談專項賦能

面向各部門火車頭全體開展績效面談賦能，並推廣線上學習	覆蓋
4 次	400 人左右

SMOORE 大講堂

開展大講堂分享	覆蓋學員
4 次	500 餘人次

績效目標制定工作坊

面向各部門火車頭全體開展目標制定工作坊，組織集中學習	覆蓋
7 次	200 人左右

海外管理者合規賦能

面向出海人員及相關管理人員開展合規賦能，共組織	覆蓋
15 場	184 人

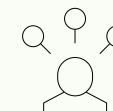

外部培訓

本集團制定《SMOORE 集團教育進修管理辦法》《SMOORE 集團外訓管理辦法》《SMOORE 集團創新賦能管理辦法》，通過員工外派學習、外部課程引進及專業資質認證等多種外部培訓形式，持續提升全體員工的專業競爭力。對於參與外部培訓及教育進修的員工，公司提供專項經費支持，並依據單次培訓費用簽訂學習服務協議以明確雙方權責。

我們重點支持核心梯隊的人才發展，與中歐商學院、長江商學院建立戰略合作關係，2025 年集團共選派 3 名員工分別參與高級管理人員工商管理碩士（EMBA）、首席人力資源官（CHRO）、首席市場官（CMO）核心課程學習。

保障健康安全

本集團將安全生產與員工職業健康置於營運管理的優先位置，持續加強安全生產體系建設，嚴格落實安全生產責任制。通過定期組織消防、急救等安全演習與培訓，提升員工應對突發狀況的應急處置能力。同時，我們全方位優化工作環境，切實保障員工職業健康，確保員工安全工作、放心前行。2025 年，集團共有 5 家工廠已獲得 ISO 45001 職業健康安全管理体系認證。

安全生產

本集團堅持「安全第一，預防為主，綜合治理」的安全生產工作方針，嚴格貫徹執行《中華人民共和國安全生產法》《中華人民共和國消防法》《中華人民共和國職業病防治法》等安全生產法律法規，制定《事故管理程序》《應急準備和響應控制程序》《EHS 檢查管理程序》《危險源識別和風險評價程序》《勞動防護用品管理程序》《職業健康管理程序》《安全教育培訓管理規定》等內部管理文件，以系統化規範安全生產管理流程，確保合規營運。

關鍵績效

2025 年

全體員工受訓比例為

100%

培訓與發展支出為

340.49 萬元

培訓與發展人均支出

147.21 元



ISO 45001 職業健康安全管理体系認證



管理架構

我們依據《中華人民共和國安全生產法》建立清晰完整的職業健康與安全組織架構，成立安全生產管理委員會（簡稱「安委會」）。在管理層面，由集團董事長等高層管理人員負責統籌戰略決策、健康安全以及安全生產管理工作。在執行層面，我們按區域與業務板塊劃分至各事業部、產業園區和基地進行分別管理，並在《安全生產責任狀》中明確人員的安全生產職責，將安全生產指標與各事業群 / 部負責人績效掛鉤。

安全生產管理委員會組織架構

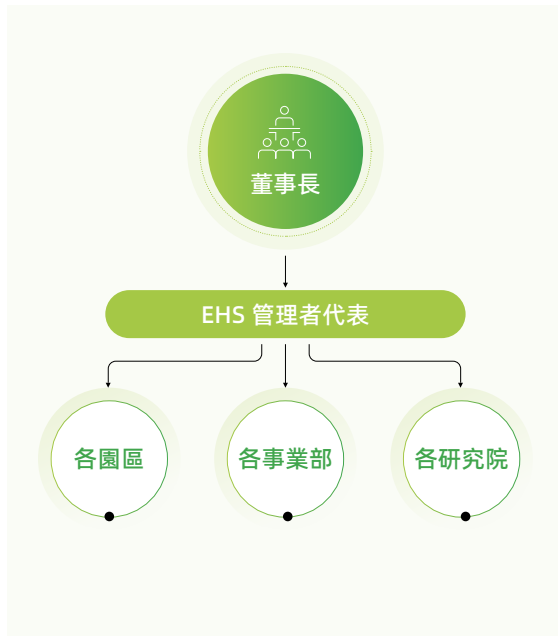

安全生產目標

本集團制定明確的安全生產目標，並將其納入年度管理計劃，以系統性地指導安全生產工作，預防和減少生產安全事故的發生。2025 年度，全集團無重大生產安全事故發生，已達到 2025 年目標設定。

2025 年安全生產目標 / 指標

安全指標	目標
三級（損工重傷、職業病、較大火災、較大環境污染）及以上事故	0 起
二級（損工輕傷、一般火災、一般環境污染事故）及以上事故千人事故率	≤ 2.2%
二級（損工輕傷、一般火災、一般環境污染事故）及以上事故上報率	100%

職業危害因素識別

本集團系統開展職業危害因素識別與管控工作，全面覆蓋集團各營運點，重點識別化學、物理、生物及工效學等類別職業危害因素，建立統一標準、動態更新的《各廠區職業危害因素清單》。通過標準化識別流程與數據歸集機制，實現危害信息的系統化管理，為後續風險評估、分級管控措施制定及職業健康監護工作提供可靠基礎支撐，持續提升職業健康安全管理的科學性與有效性。

2025 年，我們通過資料查閱法、現場勘察法、監測數據輔助法等綜合手段，對集團各個營運點完成了職業危害因素識別工作並建立起動態管理台賬記錄，明確危害因素存在位置，接害人數，防護措施，接害人員體檢等信息，實現職業危害信息的可追溯、可管理、可更新，為後續風險評估、分級管控及職業健康監護工作提供精準數據支撐，有效推動職業健康管理體系的系統化與精細化運行。

職業健康數據

2025 年數據

各營運點職業危害申報完成率	各營運點職業危害檢查合格率	各營運點職業健康體檢服務完成率	各營運點職業健康培訓完成率
100%	100%	100%	100%

安全專項檢查

2025年，公司已開展15項安全生產相關的專項檢查工作，涵蓋環保專項、職業健康專項、危險源識別專項、節假日安全檢查等內容，累計識別主要問題241項，形成《專項整改清單》，並針對每項問題提出具有針對性的改進措施。通過明確整改責任人、完成時限及資源保障要求，我們推動實施「一問題一方案」閉環管理機制。

同時，各營運點建立多層級自主排查機制，常態化開展日常巡檢、負責人帶隊綜合檢查及安全管理人員專項檢查，覆蓋生產現場、設備設施與作業流程等關鍵環節。對自查發現問題實行「發現—整改—驗證—存檔」全流程閉環管理，同步建立電子台賬，由專人負責記錄與歸檔，確保隱患及時識別與有效處置。



印尼地區職業健康安全體系建設

案例

2025年，集團圍繞海外業務拓展需求，對印尼各個工廠開展職業健康安全體系建設初步審核。審核工作以本地合規為基礎，系統梳理《印尼職業安全健康法》《環境管理條例》等法規要求，結合集團EHS管理標準，構建涵蓋「法規符合性、管理規範性、風險防控」三維度的本地化審核清單，確保審核標準兼具國際合規性與管理適用性。

通過檔審查與現場核查相結合的方式，我們識別出主要的問題，並形成《印尼廠區EHS整改建議報告》。此外，我們通過組織廠區負責人召開問題對接會，強化跨部門協同與閉環管理，推動改善行動高效落地。

設備安全風險評估

本集團建立設備安全風險評估機制，覆蓋設備交付與驗收全過程，由設備管理部門牽頭，聯合技術、安全及使用部門開展驗收，並針對標準類與非標準類設備分別完成驗收文件簽署，重點核查文件資料、培訓與考核、安全防護、電氣與防火、環保與職業健康及安全標識等關鍵要素，對識別出的高風險問題實行整改閉環管理。2025年，我們針對安全標識缺失、運動部件防護不足、控制密碼設置簡單等問題完成整改，確保設備投用前安全可控。

消防安全

本集團依據《消防安全管理程序》，建立「宣傳培訓、重點部位管理、火源管控、設施器材管理、隱患檢查整改、應急響應、事故處理、檔案管理」全流程的閉環式消防管理體系。2025年11月，集團組織開展消防交叉檢查，覆蓋消防管理、重點部位、設施器材三大板塊共82項內容，並對識別的潛在隱患實施即時整改。同時，我們積極開展消防應急演練活動，以提升現場處置與員工疏散能力。2025年，全集團共組織鋰電池異常處置演練33次、其他消防綜合演練41次。



消防演練

安全生產培訓

為持續提升員工的安全意識與風險防控能力，集團建立系統化、常態化的培訓體系，緊密圍繞業務場景與風險管控需求，內容涵蓋安全生產法律法規、崗位安全操作規程、危險源辨識與風險管控、消防安全與應急演練、職業病防護、個人防護用品規範使用及事故案例警示教育等關鍵領域，並針對生產、技術、管理等不同崗位特點實施專項培訓，確保內容貼合實際、學以致用。培訓覆蓋集團全體員工及管理人員，通過線上線下相結合、理論講授與實操演練互補的多元形式，保障廣泛參與和培訓實效。

2025年，本集團累計開展各類職業健康安全培訓1,031場次，培訓總時長2,770小時，參與人次達11.8萬。我們將持續優化培訓機制，推動職業健康安全管理向精細化、實效化方向發展。

安全文化宣導

思摩爾持續推進安全文化建設，活動貫穿全年並覆蓋全員。2025年，我們通過安全環境月、消防宣傳月組織隱患排查，積極開展知識問答與實戰演練，累計覆蓋超7.4萬人次，並成功舉辦第五屆「安環杯」應急技能大比武，評選出三位安環文化大使以樹立內部安全榜樣。此外，我們通過內部平台全年共發佈安全主題推文30篇，閱讀量約1.2萬次，有效營造濃厚的安全文化氛圍。

關鍵績效

2025年

各類應急演練次數

150次

安全生產總投入（含職業健康）

341.85萬元

過去三年因工亡故的人數及比率為

0%

排查隱患數量

4,321件

隱患整改率

97.02%

安全文化活動圖片



第五屆「安環杯」



安全環境月



安環文化大使評選



消防宣傳月

職業健康

集團堅持以人為本的理念，關注員工身心健康與工作體驗，通過建立常態化的健康支持體系、開展心理關懷項目及營造積極包容的組織氛圍，切實增強員工的獲得感、歸屬感與幸福感，讓每位員工都能感受到公司的深切關懷，從而與公司共同成長、共享發展。

員工健康支持體系

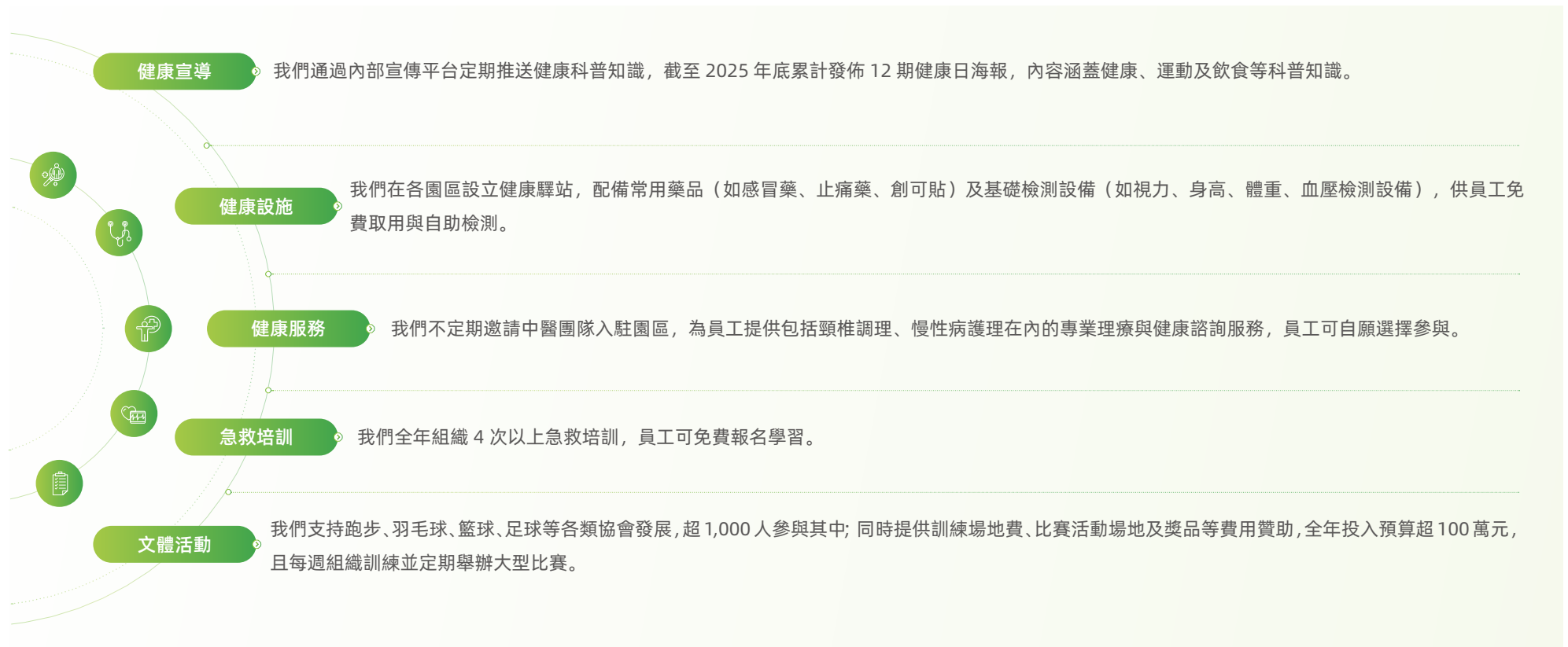

05 / 社會篇

協作共進，攜手夥伴共贏

思摩爾深刻認識到，供應鏈的質量水平、韌性強度及可持續性狀況與公司生產經營息息相關。公司致力於營造公平透明、綠色低碳、責任共擔的採購生態，與供應鏈夥伴緊密協作，共同推進可持續發展，持續構建創新協同、安全高效、可持續的供應鏈體系。

我們關注的 ESG 議題

- 可持續供應鏈管理
- 可持續採購

我們回應的 HKEx ESG 指標

- B5：供應鏈管理

我們回應的 SDGs 議題：

12 負責任消費和生產



供應商管理

本集團嚴格落實《供應商管理規範》《採購控制程序》等制度，通過不斷優化採購流程各環節，持續強化對供應商的合規管理。

供應商選擇及認定

公司根據物料重要性及採購市場複雜性，將供應商按照物料層級劃分為 A、B、C 三類，實施分級管理。在篩選階段，要求供應商具備與公司業務需求相匹配的生產能力，並建立完善有效的質量保證體系，確保產品品質穩定可靠，同時須提供相應 ISO 質量管理體系認證文件。在化學品及有害物質管理方面，明確要求供應商嚴格遵守化學品安全技術說明書（MSDS）及《關於限制在電子電氣設備中使用某些有害成分的指令》（RoHS）相關規定，確保供應鏈源頭合規。2025 年，公司新增修訂《原材料價格上漲管理預案》，明確對金屬原材料價格波動的風險識別、分級響應與應急處置機制，提升供應鏈應對市場波動的韌性。

供應商調查

公司要求供應商填寫《供應商調查表、供應商評估和考察表》《供應商 / 生產商合規承諾函》，通過書面審核或現場調查方式對供應商開展初步評估。初評通過後，由供應商評審小組組織實地審核，依據《供應商審核檢查表》進行逐項核查，並結合考察結果形成評審結論，以判定供應商合作資質。

供應商檔案

對於經評定合格的供應商，公司將系統歸檔其基本信息、保密協議、RoHS/REACH（SVHC）聲明書、供應商調查表、評估與考察記錄、審核檢查表及合規承諾函等文件，確保管理可追溯、資料可復核。

供應商審核

我們要求供應商提交自評分數、符合性說明及佐證文件，並由採購團隊組建審核小組赴供應商生產現場開展核查。審核評估覆蓋供應鏈採購管理、現場品質管理、生產研發管理、社會責任管理、職業健康與安全管理、環保管控以及文件與體系管理等維度，形成現場審核報告並持續跟蹤整改落實情況，確保改善結果閉環落地。

針對 A 類及 B 類關鍵供應商，公司制定年度審核計劃，覆蓋質量控制、產品設計與可靠性、環保合規等可持續發展關鍵管理要素。核心供應商審核頻率不低於每年一次，其他供應商則結合實際業務需求開展動態評估。審核過程中採用「問題引領 + 關鍵要素聚焦」方式，對發現的問題實施整改、輔導與二次驗收，確保閉環管理。2025 年，公司完成對 123 家核心供應商的年度績效考評，評估結果均為合格，已 100% 改善閉環。

供應商考核與淘汰

公司採用月度與年度考核相結合的方式對供應商實施績效評估，對評估等級較低的供應商，要求其限期提交整改計劃並落實改進。如發現供應商存在環保不達標、從業資質造假、從事非法經營活動或已被公安機關立案調查等重大違規情形，公司將立即取消其合作資格，並將其從合格供應商名錄中移除。

關鍵績效

2025 年

供應商總共

595 家



其中，中國內地

494 家

海外（含港澳台地區）

101 家

通過 ISO 9001 質量管理
體系認證的供應商

595 家

覆蓋率

100%

通過 ISO 14001 環境管理體系認證的供應商

130 家

可持續採購

本集團秉持負責任採購理念，積極拓展綠色低碳採購路徑，優先選用安全、環保、可再生的原材料，推動供應鏈向可持續方向轉型。同時，明確舞弊行為的懲戒標準，引導供應商在合作中堅守廉潔底線，有效降低合規風險。

綠色環保採購

為保障物料安全與環境合規，公司要求所有採購物料必須符合環保標準，嚴格管控原材料採購、新產品開發、生產製造、包裝、儲存及運輸等全環節中的有害物質管理，確保產品不含有禁用有害物質。供應商須提供物料成分清單及第三方檢測報告（涵蓋 RoHS、REACH、FDA 等），並滿足化學品安全技術說明書（MSDS）的相關要求。在採購決策中，公司持續將環保因素納入評估體系，結合產品實際應用場景，優先選擇可降解、低環境影響的環保材料，推動綠色供應鏈建設。

陽光採購

公司全面推行陽光採購機制，制定《供應商舞弊行為黑名單管理制度》，明確要求所有供應商在合作過程中嚴格遵守反腐敗法律法規及公司相關政策，禁止任何形式的賄賂、勒索或利益輸送行為，不得向公司員工提供現金、禮品、回扣等不正當利益。對於存在舞弊行為的供應商及其關聯方，公司將根據行為嚴重程度及配合調查情況，採取包括限制合作、暫停訂單、終止合作乃至追究違約責任等處理措施，情節嚴重者將永久列入黑名單。2025 年，公司要求所有品類供應商簽署《廉潔協議書》，並將其作為買賣合同的附件簽署，作為合作基礎。全年簽署率達 100%，實現對海內外供應商的全覆蓋，切實強化合作廉潔性與合規性。此外，公司建立供應商黑名單管理制度，對涉及舞弊行為的供應商，根據情節嚴重程度實施紅牌（禁止合作）或黃牌（限制訂單份額）等制約措施，強化供應鏈廉潔管理，推動構建公平、透明、可信賴的採購生態。

衝突礦產管理

針對生產中可能涉及的金、鈹、錫、鎢等礦產資源，公司堅持道德採購原則，承諾不採購來自衝突地區或存在人權風險的礦產資源。要求所有相關供應商簽署《不使用衝突礦產承諾書》，並定期開展合規審查。截至 2025 年底，共有 19 家供應商完成《不使用衝突礦產承諾書》簽署，覆蓋主要關鍵物料來源，持續推動供應鏈透明化與責任化管理，確保礦產採購符合國際道德標準。

關鍵績效

2025 年

《不使用衝突礦承諾書》簽署供應商數量

19 家

《廉潔合作協議》簽署率

100%

供應商賦能

思摩爾始終致力於構建「共生共榮」的可持續供應鏈生態，通過系統化溝通與賦能機制，推動供應商在質量、環保、合規與可持續發展能力方面的協同提升。2025年，公司通過舉辦供應商大會，搭建高層對話平台，強化政策宣貫與能力建設，推動關鍵供應商深度參與公司可持續發展戰略，實現從「管理」向「共建」的升級。

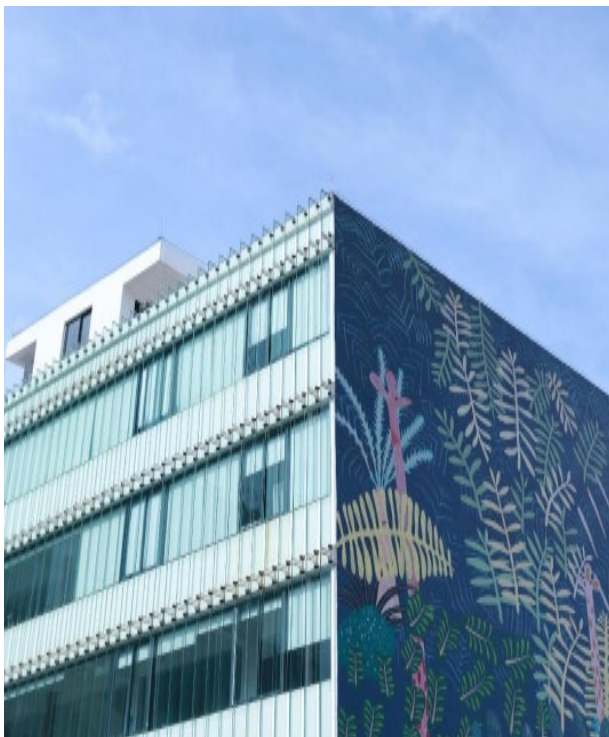

舉辦 2025 年供應商大會，強化協同賦能與責任共擔

案例

2025年，公司成功舉辦年度供應商大會，共有34家核心供應商現場參會。大會圍繞《供應商ESG行為準則》《綠色供應鏈數據收集承諾》等制度開展集中宣貫，實現100%現場簽署。

同時，我們面向全體供應商發佈《深圳麥克韋爾科技有限公司供應商ESG行為準則》原文並要求遵照執行，並推動全體供應商購買綠證，使用綠色電力生產思摩爾相關產品。公司通過面對面溝通與互動研討，進一步增強供應商對可持續發展要求的理解與認同，為構建透明、高效、負責任的供應鏈生態奠定堅實基礎。



供應商大會現場圖

06 / 社會篇

愛心回饋， 共建和諧社會

思摩爾始終將履行社會責任視為企業可持續發展的內在要求，堅持「以行動傳遞溫度，以責任共築未來」的公益理念，積極投身鄉村振興與社會公益事業。公司聚焦產業賦能、教育支持與應急響應等關鍵領域，推動公益資源向最需要的群體精準投放。通過系統化項目設計與可持續機制建設，持續提升公益投入的可及性、有效性與長期影響力，努力在促進區域協調發展、改善民生福祉與應對突發事件中發揮企業力量，彰顯負責任企業的社會價值與使命擔當。

我們關注的 ESG 議題

社區投資

我們回應的 HKEx ESG 指標

B8：社區投資

我們回應的 SDGs 議題：



SMOORE

2025 年公益捐贈及活動

本集團始終將履行社會責任視為企業發展的核心使命，秉持「回饋社會、共促發展」理念，積極投身鄉村振興與社會公益事業。公司聚焦鄉村發展、災害救助、社區建設等重點領域，通過產業支持、教育幫扶、基礎設施建設等多元舉措，推動公益項目向精準化、可持續化方向發展，切實回應社會關切，在促進產業振興、人才培育與民生改善中持續發揮企業力量。

災害救助

馳援香港大埔火災，向災區捐贈 500 萬港幣，專項用於受災居民的醫療救助、臨時安置、生活物資保障及災後重建支持。

公益事業支持

向江門市江海區慈善會捐款 300,000 元，支持當地多項慈善活動開展，共計投入人員 3 人，投入時長 8 小時。

專項扶貧

協助寶安區政府推進廣西梧州專項扶貧項目，捐贈 630,000 元，助力受援地區提升社會發展水平，共計投入人員 3 人，投入時長 48 小時。



教育支持

向寶安區西鄉實驗學校捐贈 500,000 元，支持教學設施改善與學生發展項目，共計投入人員 3 人，投入時長 40 小時。



向華中師範大學寶安附屬學校捐贈 500,000 元，助力校園環境建設，共計投入人員 3 人，投入時長 48 小時。



「新春關愛一線執勤交警輔警」公益活動 案例

2025 年春節前夕，本集團通過附屬公司麥克韋爾向深圳市「關愛交通輔警基金」捐贈 10 萬元，並聯合農行羅湖支行、泰康醫院及移動醫療車組成「關愛小分隊」，兩天內走進羅湖、寶安交警大隊，為 200 餘名一線鐵騎送上節日慰問金和免費體檢，直接幫扶 20 名困難隊員；該「慰問 + 醫療」模式帶動供應鏈企業加入基金，成為科技企業以小額資金撬動多方資源、精準支持城市守護者並放大社會影響的輕量級社區投資樣板。

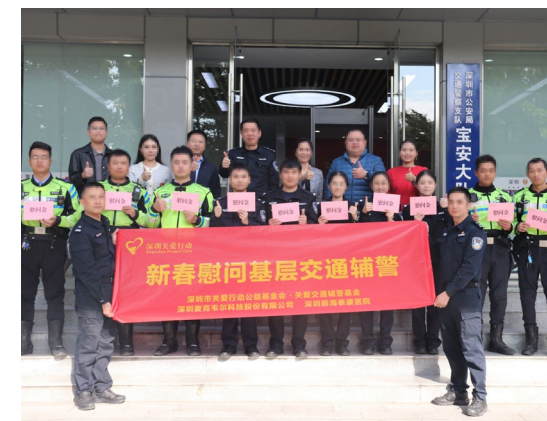

寶安交警大隊「新春慰問」

附錄

年度關鍵績效表

環境關鍵績效指標	單位	2023	2024	2025
溫室氣體排放⁸				
直接排放 (範圍 1) ⁹	噸二氧化碳當量	5,803.4	2,818.3	2,532.2
間接排放 (範圍 2) ¹⁰	噸二氧化碳當量	76,711.2	61,136.0	68,429.9
間接排放 (範圍 3) ¹¹	噸二氧化碳當量	867,340.2	866,381.1	1,072,005.9
溫室氣體排放總量	噸二氧化碳當量	949,854.8	930,335.4	1,142,968.0
溫室氣體排放密度	噸二氧化碳當量 / 千萬元人民幣	847.8	788.5	801.7
間接排放 (範圍 3) 密度	噸二氧化碳當量 / 千萬元人民幣	774.2	734.3	752.0
能源使用				
能源消耗總量	兆瓦時	137,056.6	135,772.7	154,308.6
汽油	兆瓦時	659.1	513.1	562.2
柴油	兆瓦時	176.0	779.0	1,233.2
天然氣	兆瓦時	808.6	2,538.5	3,826.9
外購電力	兆瓦時	135,412.9	131,942.1	148,686.3
能源消耗密度	兆瓦時 / 千萬元人民幣	122.3	115.1	108.2

環境關鍵績效指標	單位	2023	2024	2025
綠色電力證書購買量	兆瓦時	3,500.0	29,350.0	37,080.0
水資源使用				
總取水量	公噸	826,349.2	771,639.7	907,517.6
總耗水量	公噸	0.0	0.0	0.0
總排水量	公噸	826,349.2	771,639.7	907,517.6
淡水耗水量	公噸	0.0	0.0	0.0
淡水取水量	公噸	826,349.2	771,639.7	907,517.6
耗水強度	公噸 / 千萬元人民幣	0.0	0.0	0.0
淡水取水強度	公噸 / 千萬元人民幣	739.9	654.0	636.6
廢水排放				
生活污水排放量	公噸	/	771,639.7	907,517.6
廢氣排放¹²				
氮氧化物 (NOx)	千克	537.2	334.8	865.5
硫氧化物 (SOx)	千克	1.2	3.3	2.8

⁸ 溫室氣體排放核算範圍見附錄溫室氣體排放核算聲明。相關排放量採用排放因子法及質量平衡法核算，並以《ISO 14064-1:2018 溫室氣體——第 1 部分：組織層面溫室氣體排放與清除量化及報告指南》為整體核算標準。基於 2023 年及 2024 年碳盤查結果，本年度公司對 2023 年及 2024 年溫室氣體排放量及能源消耗量相關數據進行了重述。

⁹ 範圍一溫室氣體排放量排放因子參考以下標準：《綜合能耗計算通則》(GB/T 2589-2020)、《2006 年 IPCC 國家溫室氣體清單指南 2019 修訂版》、《IPCC 第 6 次評估報告》(2021)、中國石油產品信息《柴油屬性介紹》。

¹⁰ 範圍二溫室氣體排放量排放因子：中國地區採用中國生態環境部及國家統計局《2023 年電力二氧化碳排放因子》(不包括市場化交易的非化石能源電量)的 0.6096 kgCO_{2e}/kWh；美國地區採用美國環境保護署 (EPA) 的 0.3497 kgCO_{2e}/kWh；印尼地區採用 Statista 的 0.682 kgCO_{2e}/kWh。

¹¹ 範圍三溫室氣體排放量排放因子參考以下標準：中國產品全生命週期溫室氣體排放係數庫 (CPCD)、《關於發佈 2024 年電力碳足跡因子數據的公告》(2025 年 第 19 號)、《2023 年電力二氧化碳排放因子》、Ecoinvent 3.11、美國環保署《NAGS-6 供應鏈溫室氣體排放因子 v1.3》、英國《UK Government GHG Conversion Factors for Company Reporting》(DEFRA 2021)。

¹² 2025 年，公司進一步完善廢氣排放統計口徑，將各地區固定源及移動源排放數據納入核算範圍。基於統計口徑的優化，本年度公司相應重述了 2024 年揮發性有機化合物 (VOCs)、顆粒物 (PM) 排放量相關數據。

環境關鍵績效指標	單位	2023	2024	2025
揮發性有機化合物 (VOCs)	千克	/	17,026.2	3,099.9 ¹³
顆粒物 (PM)	千克	/	73,755.0	41,285.2 ¹³
廢棄物排放				
無害廢棄物總量	公噸	2,965.8	4,164.5	18,887.1 ¹⁴
塑料	公噸	189.1	83.8	239.5
金屬	公噸	59.4	89.8	107.0
紙材	公噸	296.0	374.2	576.8
其他工業廢物	公噸	564.3	93.5	639.9
生活廢物	公噸	1,857.0	3,523.2	17,323.9
無害廢棄物密度	公噸/千萬元人民幣	2.7	3.5	13.2
有害廢棄物總量	公噸	238.7	372.4	527.9
廢有機溶劑與含有機溶劑廢物	公噸	/	/	67.4
廢礦物油與含礦物油廢物	公噸	/	/	422.9
含汞廢物	公噸	/	/	1.2
其他廢物	公噸	/	/	36.4
有害廢棄物密度	公噸/千萬元人民幣	0.2	0.3	0.4
物料使用				
包裝物使用量	公噸	16,443.4	21,127.0	13,553.0
塑料	公噸	1,980.1	1,961.0	2,128.0
紙材	公噸	14,270.8	18,977.0	11,200.0
金屬	公噸	192.5	189.0	225.0
包裝物消耗密度	公噸/千萬元人民幣	14.7	17.9	9.5

¹³ 本年度揮發性有機化合物 (VOCs)、顆粒物 (PM) 排放量下降主要歸因於運營調整及環保設備的處理效率增強。

¹⁴ 2025 年，受業務規模擴張及新增工廠投入運營影響，各廠區員工人數有所增加，進而本年度無害廢棄物總量上升。

¹⁵ 員工月度流失率統計口徑為僅全職員工。某一類別的員工月度流失率 = 回顧期內該類別的年度離職員工人數 / ((回顧期內該類別的年初員工總數 + 回顧期內該類別的年末員工總數) / 2) / 12 * 100%。

社會關鍵績效指標	單位	2023	2024	2025
員工人數				
員工總數	人	13,306	18,566	23,130
按性別劃分	男性	人	6,171	9,628
	女性	人	7,135	8,938
按僱傭類型劃分	全職	人	13,306	12,806
	兼職	人	/	5,760
按年齡劃分	20 歲或以下	人	542	2,417
	21-40 歲	人	10,794	13,743
	41-50 歲	人	1,832	2,263
	51 歲或以上	人	138	143
按地區劃分	中國內地	人	11,556	16,560
	海外 (含港澳台地區)	人	1,750	2,006
員工月度流失率¹⁵				
按性別劃分	男性	%	7.3	6.3
	女性	%	6.8	5.5
按年齡劃分	20 歲或以下	%	9.5	6.9
	21-40 歲	%	7.3	5.8
	41-50 歲	%	4.6	4.6
	51 歲或以上	%	3.7	3.3
按地區劃分	中國內地	%	7.7	6.1
	港澳台地區	%	0.0	0.5
	海外 (不含港澳台地區)	%	1.1	1.6
員工培訓				
員工總培訓時數	小時	494,311	740,969	849,209

社會關鍵績效指標	單位	2023	2024	2025	
受訓員工百分比 ¹⁶	%	100	100	100	
按性別劃分	男性	%	46.4	51.9	49.2
	女性	%	53.6	48.1	50.8
按職級劃分	總監級及以上人員	%	/	1.9	1.6
	經理級人員	%	/	6.7	5.5
	一般及技術員工	%	/	91.4	92.9
全體員工平均受訓時長 ¹⁷	小時	37.1	39.9	36.7	
按性別劃分	男性	小時	41.8	41.6	34.4
	女性	小時	33.2	38.1	39.0
按職級劃分	總監級及以上人員	小時	30.3	30.2	43.2
	經理級人員	小時	32.9	35.9	33.4
	一般及技術員工	小時	37.7	40.4	36.8
職業健康與安全					
因工傷損失工作日數	天	146	370.5	498	
因工死亡人數 - 員工	人	0	0	0	
因工死亡率 - 員工	%	0	0	0	
創新與研發					
研發人員數量	人	1,480	1,609	1,731	
已申請專利	件	7,695	9,253	11,309	
其中發明	件	3,867	4,760	6,066	
其中實用外型	件	1,932	2,234	2,639	
其中外觀設計	件	1,896	2,259	2,604	
已註冊有效專利	件	3,389	4,214	5,065	
其中發明	件	490	842	1,385	
其中實用外型	件	1,528	1,769	1,898	

¹⁶ 受訓員工百分比 = 受訓員工總數 / 員工總數 * 100%；某一類別的員工受訓百分比 = 回顧期內該類別的受訓員工總數 / 受訓僱員總數 * 100%。

¹⁷ 員工平均受訓時長 = 受訓總時數 / 員工總數；某一類別員工平均受訓時長 = 回顧期內該類別的員工受訓總時數 / 該類別的員工總數。

¹⁸ 該數據不含公司於 2025 年 1 月向西藏地震災區捐贈的 500 萬元，相關捐款金額已計入 2024 年報告數據。

社會關鍵績效指標	單位	2023	2024	2025	
其中外觀設計	件	1,371	1,603	1,782	
研發投入金額	人民幣千元	1,482,846	1,572,313	1,523,340	
產品質量與安全					
產品召回數量	件	0	0	0	
已售或已運送產品總數中因安全與健康理由而須回收的百分比	%	/	/	0	
客戶溝通與服務					
有關產品質量與服務的重大投訴數量	件	0	0	0	
接收到的產品或服務方面的投訴數量	件	/	/	13	
接收到的產品或服務方面的投訴解決率	%	/	/	100	
供應商管理					
供應商總數	家	453	541	595	
按地區劃分	中國內地	家	418	473	494
	海外（含港澳台地區）	家	35	68	101
供應商廉潔承諾書簽署比例	%	83	100	100	
反貪污					
對企業或其雇員提出並已審結的貪污訴訟案件的數目	件	2	2	2	
商業道德培訓次數	次	14	14	18	
已接受商業道德培訓的員工覆蓋率	%	/	/	100	
公益活動					
公益／志願活動參與人數	人	38	25	16	
公益／志願活動總時數	小時	207	255	164	
公益投入總金額	人民幣元	8,274,461	6,332,990	6,954,000 ¹⁸	

香港聯交所《環境、社會及管治報告守則》內容索引

主要範疇、層面、一般披露及關鍵績效指標		對應章節
A：環境		
	一般披露 有關廢氣及溫室氣體排放、向水及土地的排污、有害及無害廢棄物的產生等： (a) 政策；及 (b) 遵守對發行人有重大影響的相關法律及規例的數據。	深化污染防治
	關鍵績效指標 A1.1 排放物種類及相關排放數據。	年度關鍵績效表
	關鍵績效指標 A1.2 【於 2025 年月 1 日刪除】	/
層面 A1： 排放物	關鍵績效指標 A1.3 所產生有害廢棄物總量（以噸計算）及（如適用）密度（如以每產量單位、每項設施計算）。	年度關鍵績效表
	關鍵績效指標 A1.4 所產生無害廢棄物總量（以噸計算）及（如適用）密度（如以每產量單位、每項設施計算）。	年度關鍵績效表
	關鍵績效指標 A1.5 描述所訂立的排放量目標及為達到這些目標所採取的步驟。	深化污染防治
	關鍵績效指標 A1.6 描述處理有害及無害廢棄物的方法，及描述所訂立的減廢目標及為達到這些目標所採取的步驟。	深化污染防治
	一般披露 有效使用資源（包括能源、水及其他原材料）的政策。	推進綠色營運
層面 A2： 資源使用	關鍵績效指標 A2.1 按類型劃分的直接及 / 或間接能源（如電、氣或油）總耗量（以千個千瓦時計算）及密度（如以每產量單位、每項設施計算）。	年度關鍵績效表

主要範疇、層面、一般披露及關鍵績效指標		對應章節
	關鍵績效指標 A2.2 總耗水量及密度（如以每產量單位、每項設施計算）。	年度關鍵績效表
層面 A2： 資源使用	關鍵績效指標 A2.3 描述所訂立的能源使用效益目標及為達到這些目標所採取的步驟。	推進綠色營運
	關鍵績效指標 A2.4 描述求取適用水源上可有任何問題，以及所訂立的用水效益目標及為達到這些目標所採取的步驟。	推進綠色營運
	關鍵績效指標 A2.5 製成品所用包裝材料的總量（以噸計算）及（如適用）每生產單位佔量。	年度關鍵績效表
	一般披露 減低發行人對環境及天然資源造成重大影響的政策。	推進綠色營運
層面 A3： 環境及天然資源	關鍵績效指標 A3.1 描述業務活動對環境及天然資源的重大影響及已採取管理有關影響的行動。	推進綠色營運
層面 A4： 氣候變化	【於 2025 年 1 月 1 日刪除】 關鍵績效指標 A4.1 【於 2025 年 1 月 1 日刪除】	/
B. 社會		
僱傭及勞工常規		
	一般披露 有關薪酬及解僱、招聘及晉升、工作時數、假期、平等機會、多元化、反歧視以及其他待遇及福利的： (a) 政策；及 (b) 遵守對發行人有重大影響的相關法律及規例的數據。	守護員工權益 賦能員工成長
層面 B1： 僱傭	關鍵績效指標 B1.1 按性別、僱傭類型（如全職或兼職）、年齡組別及地區劃分的僱員總數。	守護員工權益 年度關鍵績效表
	關鍵績效指標 B1.2 按性別、年齡組別及地區劃分的僱員流失比率。	年度關鍵績效表

主要範疇、層面、一般披露及關鍵績效指標		對應章節
健康與安全	一般披露 有關提供安全工作環境及保障僱員避免職業性危害的： (a) 政策；及 層面 B2：(b) 遵守對發行人有重大影響的相關法律及規例的數據。	保障健康安全
	關鍵績效指標 B2.1 過去三年（包括匯報年度）每年因工亡故的人數及比率。	保障健康安全 年度關鍵績效表
	關鍵績效指標 B2.2 因工傷損失工作日數。	年度關鍵績效表
	關鍵績效指標 B2.3 描述所採納的職業健康與安全措施，以及相關執行及監察方法。	保障健康安全
發展及培訓	一般披露 有關提升僱員履行工作職責的知識及技能的政策。描述培訓活動。	賦能員工成長
	關鍵績效指標 B3.1 按性別及僱員類別（如高級管理層、中級管理層）劃分的受訓僱員百分比。	年度關鍵績效表
	關鍵績效指標 B3.2 按性別及僱員類別劃分，每名僱員完成受訓的平均時數。	年度關鍵績效表
勞工準則	一般披露 有關防止童工或強制勞工的： (a) 政策；及 層面 B4：(b) 遵守對發行人有重大影響的相關法律及規例的數據。	守護員工權益
	關鍵績效指標 B4.1 描述檢討招聘慣例的措施以避免童工及強制勞工。	守護員工權益
	關鍵績效指標 B4.2 描述在發現違規情況時消除有關情況所採取的步驟。	守護員工權益
	營運慣例	
層面 B5： 供應商管理	一般披露 管理供應鏈的環境及社會風險政策。	供應商管理 可持續採購

主要範疇、層面、一般披露及關鍵績效指標		對應章節
供應鏈管理	關鍵績效指標 B5.1 按地區劃分的供應商數目。	供應商管理 年度關鍵績效表
	層面 B5： 關鍵績效指標 B5.2 描述有關聘用供應商的慣例，向其執行有關慣例的供應商數目，以及相關執行及監察方法。	供應商管理 可持續採購
	關鍵績效指標 B5.3 描述有關識別供應鏈每個環節的環境及社會風險的慣例，以及相關執行及監察方法。	供應商管理
	關鍵績效指標 B5.4 描述在揀選供應商時促使多用環保產品及服務的慣例，以及相關執行及監察方法。	供應商管理
產品責任	一般披露 有關所提供產品和服務的健康與安全、廣告、標籤及私隱事宜以及補救方法的： (a) 政策；及 (b) 遵守對發行人有重大影響的相關法律及規例的數據。	堅守卓越品質 提供優質服務
	層面 B6： 關鍵績效指標 B6.1 已售或已運送產品總數中因安全與健康理由而須回收的百分比。	年度關鍵績效表
	關鍵績效指標 B6.2 接獲關於產品及服務的投訴數目以及應對方法。	提供優質服務
	關鍵績效指標 B6.3 描述與維護及保障知識產權有關的慣例。	創新驅動發展
	關鍵績效指標 B6.4 描述質量檢定過程及產品回收程序。	堅守卓越品質
	關鍵績效指標 B6.5 描述消費者數據保障及私隱政策，以及相關執行及監察方法。	夯實公司治理
反貪污	一般披露 有關防止賄賂、勒索、欺詐及洗黑錢的： (a) 政策；及 層面 B7：(b) 遵守對發行人有重大影響的相關法律及規例的數據。	恪守商業道德
	關鍵績效指標 B7.1 於匯報期內對發行人或其僱員提出並已審結的貪污訴訟案件的數目及訴訟結果。	恪守商業道德 年度關鍵績效表

主要範疇、層面、一般披露及關鍵績效指標		對應章節
層面 B7： 反貪污	關鍵績效指標 B7.2	描述防範措施及舉報程序，以及相關執行及監察方法。
	關鍵績效指標 B7.3	描述向董事及員工提供的反貪污培訓。
社區		
層面 B8： 社區投資	一般披露	有關以社區參與來了解營運所在社區需要和確保其業務活動會考慮社區利益的政策。
	關鍵績效指標 B8.1	專注貢獻範疇（如教育、環境事宜、勞工需求、健康、文化、體育）。
	關鍵績效指標 B8.2	在專注範疇所動用資源（如金錢或時間）。

恪守商業道德

恪守商業道德

2025 年公益捐贈及活動

2025 年公益捐贈及活動

2025 年公益捐贈及活動
年度關鍵績效表

氣候相關	對應章節
19. 發行人須披露有關以下方面的資料： (a) 負責監督氣候相關風險和機遇的治理機構（可包括董事會、委員會或其他同等治理機構）或個人的資訊。具體而言，發行人須指出有關機構或個人及披露以下資訊：	
(i) 該機構或個人如何釐定當前或將來是否有適當的技能和勝任能力來監督應對氣候相關風險和機遇的策略；	應對氣候變化 - 管治
(ii) 該機構或個人獲悉氣候相關風險和機遇的方式和頻率；	應對氣候變化 - 管治
(iii) 該機構或個人在監督發行人的策略、重大交易決策和風險管理程序及相關政策的過程中，如何考慮氣候相關風險和機遇，包括該機構或個人是否有考慮與該等氣候相關風險和機遇相關的權衡評估；	應對氣候變化 - 管治
(iv) 該機構或個人如何監督有關氣候相關風險和機遇的目標制定並監察達標進度（見第 37 段至第 40 段），包括是否將相關績效指標納入薪酬政策以及如何納入（見第 35 段）；及	應對氣候變化 - 管治
(b) 管理層在用以監察、管理及監督氣候相關風險和機遇的管治流程、監控措施及程序中的角色，包括以下資訊：	
(i) 該角色是否被委託給特定的管理層人員或管理層委員會以及如何對該人員或委員會進行監督；及	應對氣候變化 - 管治
(ii) 管理層可有使用監控措施及程序協助監督氣候相關風險和機遇；如有，這些監控措施及程序如何與其他內部職能部門進行整合。	應對氣候變化 - 管治
氣候相關風險和機遇	
20. 發行人須披露其資訊，以讓人理解其合理預期可能在短期、中期或長期影響其現金流量、融資渠道或資本成本的氣候相關風險和機遇。具體而言，發行人須：	
(a) 描述合理預期可能在短期、中期或長期影響發行人的現金流量、融資渠道或資本成本的氣候相關風險和機遇；	應對氣候變化 - 策略

(I) 管治

(II) 策略

氣候相關	對應章節
(b) 就發行人已識別的每項氣候相關風險，解釋發行人是否認為該風險是與氣候相關物理風險或與氣候相關轉型風險；	應對氣候變化 - 策略
(c) 就發行人已識別的每項氣候相關風險和機遇，具體說明其合理預期可能影響發行人的時間範圍（短期、中期或長期）；及	應對氣候變化 - 策略
(d) 解釋發行人如何定義短期、中期及長期，以及這些定義如何與其策略決定規劃範圍掛鉤。	應對氣候變化 - 策略
業務模式和價值鏈 21. 發行人須披露讓人了解氣候相關風險和機遇對其業務模式和價值鏈的當前和預期影響的資訊。具體而言，發行人須作如下披露：	
(a) 描述氣候相關風險和機遇對發行人的業務模式和價值鏈的當前和預期影響；及	應對氣候變化 - 策略
(b) 描述在發行人的業務模式和價值鏈中，氣候相關風險和機遇集中的地方（例如，地理區域、設施及資產類型）。	應對氣候變化 - 策略
策略和決策 22. 發行人須披露讓人了解氣候相關風險和機遇對其策略和決策的影響的資訊。具體而言，發行人須披露：	
(a) 有關發行人已經及將來計劃在其策略和決策中如何應對氣候相關風險和機遇的資訊，包括發行人計劃如何實現任何其所設定的氣候相關目標，以及任何法律或法規要求達到的目標。具體而言，發行人須披露以下資訊：	
(i) 因應氣候相關風險和機遇而在當前及預期將來對發行人業務模式（包括資源配置）作出的變動；	應對氣候變化 - 策略
(ii) 已經或預期將進行的任何適應或減緩工作（直接或間接）；	應對氣候變化 - 策略

(II) 策略

氣候相關	對應章節
(iii) 發行人任何與氣候相關轉型計劃（包括制定轉型計劃時使用的主要假設的資訊，以及該計劃所依賴的因素），或若發行人並未有這樣的計劃，則作適當的否定聲明；	應對氣候變化 - 策略
(iv) 發行人計劃如何實現第 37 至 40 段所述的任何氣候相關目標（包括任何溫室氣體排放目標（如有））；及	應對氣候變化 - 策略
(b) 有關發行人當前及將來計劃如何為根據第 22(a) 段披露的行動提供資源。	應對氣候變化 - 策略
23. 發行人須披露先前各匯報期內按照第 22(a) 段所披露計劃的進度。	應對氣候變化 - 策略
氣候韌性 26. 在考慮發行人已識別的氣候相關風險和機遇後，發行人須披露資訊，使他人了解發行人的策略及業務模式對氣候相關變化、發展或不確定性的韌性。發行人須按與其情況相稱的做法，使用與氣候相關的情景分析來評估其氣候韌性。提供量化資訊時，發行人可披露單一數額或區間範圍。具體而言，發行人須披露：	
(a) 發行人截至匯報日對其氣候韌性的評估，其有助於了解：	
(i) 發行人的分析結果對其策略和業務模式的影響（如有），包括發行人需要如何應對氣候相關情景分析中確定的影響；	應對氣候變化 - 策略
(ii) 發行人對氣候韌性的評估中考慮的重大不確定因素的範圍；及	應對氣候變化 - 策略
(iii) 發行人根據氣候發展調整其短期、中期和長期策略和業務模式的能力；	應對氣候變化 - 策略
(b) 如何及何時進行氣候相關情景分析，包括：	

(II) 策略

氣候相關	對應章節
(II) 策略	<p>(i) 使用的輸入數據，包括：</p> <p>(1) 發行人在分析中使用的氣候相關情景及其來源；</p> <p>(2) 分析是否涵蓋多種不同的氣候相關情景；</p> <p>(3) 分析所使用的氣候相關情景是否與氣候相關轉型風險或氣候相關物理風險有關；</p> <p>(4) 發行人在其情景中是否使用了與最新氣候變化國際協議相一致的情景；</p> <p>(5) 發行人為何認為所選擇的氣候相關情景與評估其氣候相關變化、發展或不確定性的韌性相關；</p> <p>(6) 發行人在分析中所使用的時間範圍；及</p> <p>(7) 發行人分析所涵蓋的營運範圍（例如分析所涵蓋的營運地點及業務單位）；</p>
	應對氣候變化 - 策略
	<p>(ii) 發行人在分析中所作的關鍵假設；及</p>
	應對氣候變化 - 策略
	<p>(iii) 進行氣候相關情景分析的匯報期。</p>
	應對氣候變化 - 策略
(III) 風險管理	<p>27. 發行人須披露以下資訊：</p> <p>(a) 發行人用於識別、評估氣候相關風險，以及釐定當中輕重緩急並保持監察的流程及相關政策，包括有關以下方面的資訊：</p> <p>(i) 發行人使用的輸入資料及參數（例如資料來源及程序所涵蓋的業務範圍）；</p> <p>(ii) 發行人可有及如何使用氣候相關情景分析來識別氣候相關風險；</p> <p>(iii) 發行人如何評估有關風險的影響的性質、可能性及程度（例如發行人可有考慮定性因素、量化門檻或其他所用標準）；</p>
	應對氣候變化 - 風險管理
	應對氣候變化 - 風險管理
	應對氣候變化 - 風險管理

氣候相關	對應章節
(III) 風險管理	<p>(iv) 發行人可有及如何就氣候相關風險相對於其他類型風險的優次排列；</p> <p>(v) 發行人如何監察其氣候相關風險；及</p> <p>(vi) 與上一個匯報期相比，發行人可有及如何改變其使用的流程；</p> <p>(b) 發行人用於識別、評估氣候相關機遇，以及釐定當中輕重緩急並保持監察的流程（包括發行人可有及如何使用氣候相關情景分析來確定氣候相關機遇的資訊）；及</p> <p>(c) 氣候相關風險和機遇的識別、評估、優次排列和監察流程，是如何融入發行人的整體風險管理流程，以及融入的程度如何。</p>
	應對氣候變化 - 風險管理
	應對氣候變化 - 風險管理
	應對氣候變化 - 風險管理
	<p>溫室氣體排放</p> <p>28. 發行人須披露匯報期內的溫室氣體絕對總排放量（以公噸二氧化碳當量表示），並分為：</p> <p>(a) 範圍 1 溫室氣體排放；</p> <p>(b) 範圍 2 溫室氣體排放；及</p> <p>(c) 範圍 3 溫室氣體排放。</p>
	年度關鍵績效表
	年度關鍵績效表
	年度關鍵績效表
(IV) 指標及目標	<p>29. 發行人須：</p> <p>(a) 除非管轄機關或發行人上市之另一交易所另有要求，否則發行人須根據《溫室氣體核算體系：企業核算與報告標準（2004 年）》計量其溫室氣體排放；</p> <p>(b) 披露其用於計量溫室氣體排放的方法，包括：</p> <p>(i) 發行人用於計量其溫室氣體排放的計量方法、輸入資料及假設；</p> <p>(ii) 發行人為何選擇該計量方法、輸入資料及假設計量溫室氣體排放；及</p>
	應對氣候變化 - 指標和目標
	應對氣候變化 - 指標和目標
	應對氣候變化 - 指標和目標

氣候相關	對應章節
(iii) 發行人在匯報期對計量方法、輸入資料及假設進行的任何變更以及變更原因；	應對氣候變化 - 指標和目標
(c) 就根據第 28(b) 段披露的範圍 2 溫室氣體排放，披露其以地域為基準的範圍 2 溫室氣體排放，並提供有助於了解該排放的任何所需合約文書的資訊；及	年度關鍵績效表
(d) 就根據第 28(c) 段披露的範圍 3 溫室氣體排放，根據《溫室氣體核算體系：企業價值鏈（範圍 3）核算與報告標準（2011 年）》所述的範圍 3 類別披露發行人計量範圍 3 溫室氣體排放中包含的類別。	年度關鍵績效表
氣候相關轉型風險 30. 發行人須披露容易受氣候相關轉型風險影響的資產或業務活動的金額及百分比。	應對氣候變化 - 指標和目標
氣候相關物理風險 31. 發行人須披露容易受氣候相關物理風險影響的資產或業務活動的金額及百分比。	應對氣候變化 - 指標和目標
氣候相關機遇 32. 發行人須披露涉及氣候相關機遇的資產或業務活動的金額及百分比。	應對氣候變化 - 指標和目標
資本運用 33. 發行人須披露用於氣候相關風險和機遇的資本開支、融資或投資的金額。	應對氣候變化 - 指標和目標
內部碳定價 34. 發行人須披露如下：	
(a) 闡釋發行人可有及如何在決策中應用碳定價（例如投資決策、轉移定價及情景分析）；及	應對氣候變化 - 指標和目標
(b) 發行人用於評估其溫室氣體排放成本的每公噸溫室氣體排放量定價；或適當的否定聲明，確認發行人沒有在決策中應用碳定價。	應對氣候變化 - 指標和目標

(IV) 指標及目標

氣候相關	對應章節
薪酬 35. 發行人須披露氣候相關考慮因素可有及如何納入薪酬政策，或提供適當的否定聲明。這可能構成根據第 1(a)(iv) 段作出的披露的一部分。	應對氣候變化 - 管治
氣候相關目標 37. 發行人須披露 (a) 其為監察實現其策略目標的進展而設定的與氣候相關的定性及量化目標；及 (b) 法律或法規要求發行人達到的任何目標，包括任何溫室氣體排放目標。發行人須就每個目標逐一披露：	
(a) 用以設定目標的指標；	應對氣候變化 - 指標和目標
(b) 目標的目的（例如減緩、適應或以科學為基礎的舉措）；	應對氣候變化 - 指標和目標
(c) 目標的適用範圍（例如目標是適用於發行人整個集團還是部分（如僅適用於某個業務單位或地理區域））；	應對氣候變化 - 指標和目標
(d) 目標的適用期間；	應對氣候變化 - 指標和目標
(e) 衡量進度的基準期間；	應對氣候變化 - 指標和目標
(f) 階段性目標或中期目標（如有）；	應對氣候變化 - 指標和目標
(g) 如屬量化目標，其屬絕對目標還是強度目標；及	應對氣候變化 - 指標和目標
(h) 最新氣候變化國際協議（包括該協議產生的司法承諾）如何幫助發行人設定目標。	應對氣候變化 - 指標和目標
38. 發行人須披露其設定及審核每項目標的方法，以及其如何監察達標進度，包括：	
(a) 目標本身及設定目標的方法是否經第三方驗證；	應對氣候變化 - 指標和目標
(b) 發行人審核目標的程序；	應對氣候變化 - 指標和目標

(IV) 指標及目標

適用的主要政策及法律列表

氣候相關	對應章節
(c) 用於監察達標進度的指標；及	應對氣候變化 - 指標和目標
(d) 任何修訂目標的內容及原因。	應對氣候變化 - 指標和目標
39. 發行人須披露有關每項氣候相關目標的績效的資訊以及對發行人績效的趨勢或變化分析。	應對氣候變化 - 指標和目標
40. 就按第 37 至 39 段披露的每一項溫室氣體排放目標，發行人須披露：	
(a) 目標涵蓋哪些溫室氣體；	應對氣候變化 - 指標和目標
(b) 目標是否涵蓋範圍 1、範圍 2 或範圍 3 溫室氣體排放；	應對氣候變化 - 指標和目標
(c) 此目標是溫室氣體排放總量目標還是溫室氣體排放淨額目標。如為溫室氣體排放淨額目標，發行人須另外披露相關的溫室氣體排放總量目標；	應對氣候變化 - 指標和目標
(d) 目標是否是採用行業脫碳方法得出的；及	應對氣候變化 - 指標和目標
(e) 發行人計劃使用碳信用抵銷溫室氣體排放以實現任何溫室氣體排放淨額目標。關於使用碳信用的計劃，發行人須披露：	
(i) 依賴使用碳信用以實現任何溫室氣體排放淨額目標的程度及方式；	應對氣候變化 - 指標和目標
(ii) 該碳信用將由哪些第三方計劃驗證或認證；	應對氣候變化 - 指標和目標
(iii) 碳信用的類型，包括相關抵消是否是基於自然還是基於科技的碳消除，以及相關抵消是通過減碳還是碳消除實現；及	應對氣候變化 - 指標和目標
(iv) 為讓人了解發行人計劃使用的碳信用的可信度和完整性所必需的任何其他重要因素（例如，對碳抵消效果的假設）。	應對氣候變化 - 指標和目標

分類	法律與規例名稱	公司內部制度
環境保護類	《中華人民共和國環境保護法》	《環境因素識別與評價程序》
	《中華人民共和國水法》	《應急準備和響應控制程序》
	《中華人民共和國水污染防治法》	《事故管理程序》
	《中華人民共和國環境雜訊污染防治法》	《用水管理制度》
	《中華人民共和國固體廢物污染環境防治法》	《能源管理手冊》
	《中華人民共和國大氣污染防治法》	《能源評審控制程序》
	《中華人民共和國環境影響評價法》	《能源評審計劃》
	《中華人民共和國清潔生產促進法》	《節省資源管理規定》
	《中華人民共和國迴圈經濟促進法》	《廢水管理規定》
	《大氣污染物綜合排放標準》	《廢氣管理規定》
	《污水綜合排放標準》	《危險廢物安全管理規定》
	《工業企業廠界環境雜訊排放標準》	
	《建築施工廠界雜訊限值標準》	
	《中華人民共和國節約能源法》	
《重點用能單位節能管理辦法》		
勞工類	《中華人民共和國勞動法》	《員工手冊》
	《中華人民共和國勞動合同法》	《思摩爾員工商業行為準則》
	《中華人民共和國安全法》	《招聘管理制度》
	《中華人民共和國消防法》	《培訓管理制度》
	《中華人民共和國特種設備安全法》	《SMOORE 集團培訓項目實施管理辦法》
《中華人民共和國婦女權益保障法》	《SMOORE 集團外訓管理辦法》	

分類	法律與規例名稱	公司內部制度
勞工類	《中華人民共和國職業病防治法》	《SMOORE 集團培訓計劃及預算管理辦法》
	《中華人民共和國社會保險法》	《SMOORE 集團教育進修管理辦法》
	《中華人民共和國工會法》	《SMOORE 集團創新賦能管理辦法》
	《工傷保險條例》	《職業健康管理程序》
	《生產安全事故應急條例》	《EHS 檢查管理程序》
	《禁止使用童工規定》	《危險源識別和風險評價程序》
	《未成年人勞動保護法》	《勞動防護用品管理程序》
產品責任類		《安全教育培訓管理規定》
	《中華人民共和國商標法》	《專利全流程管理規範》
	《中華人民共和國專利法》	《專利獎勵管理辦法》
	《中華人民共和國反不正當競法》	《思摩爾專利侵權風險分析流程及規範》
	《中華人民共和國反洗錢法》	《研發項目專利工作流程規範》
	《中華人民共和國反壟斷法》	《質量計劃控制程序》
	《中華人民共和國公司法》	《關鍵崗位控制要點》
	《中華人民共和國證券法》	《產品召回管理規定》
	《中華人民共和國廣告法》	《不合格品控制程序》
	《中華人民共和國煙草專賣法實施條例》	《Kappa 考核管理機制》
	《電子煙管理辦法》	《MSA 測量系統分析程序》
	《ORT 可靠性測試作業規範》	

分類	法律與規例名稱	公司內部制度
產品責任類		《SMOORE 3.0 標準》
		《電子煙霧化器企業測試規範》
		《失效分析開展流程及要求》
		《危險化學品管理規定》
		《化學品安全管理程序》
		《易制毒、易制爆危險化學品安全管理製度》
		《客戶反饋管理控制程序》
		《客戶滿意度調查程序》
		《客戶投訴處理程序》
		《負責任營銷製度》
反腐敗及企業管治類	《關於禁止商業賄賂行的暫行規定》	《反舞弊及舉報管理制度》
	《香港聯合交易所有限公司證券上市規則》	《問責管理規範》
	《上市公司治理準則》	《信息資產分類分級與使用管理辦法》
	《企業內部控制基本規範》	《信息系統安全應急響應預案》
	《中華人民共和國工會法》	《應用系統應急管理辦法》
	香港法例第 622 章《公司條例》	《備份系統管理辦法》
		《計算機配置標準管理辦法》
		《信息安全通用管理規範》

獨立審驗聲明書

獨立審驗聲明書

簡介

Bureau Veritas Hong Kong Limited, 是法國必維集團成員之一（以下簡稱“必維”）。受思摩爾國際控股有限公司（以下簡稱“思摩爾”）委託，對思摩爾國際控股有限公司2025年度環境、社會及管治報告（以下簡稱“報告”）進行外部獨立審驗。必維鑑證團隊遵循與思摩爾的合同內容，按照雙方認可的協議條款且僅在合同中約定的權責範圍內執行了本次報告的鑑證工作。本聲明的預期使用者是關注思摩爾在2025年度（2025年1月1日至2025年12月31日）環境、社會和治理信息及影響的利益相關方。

審驗原則和標準

必維依據AccountAbility AA1000的以下標準來實施本次審驗工作：

- AA1000審驗原則²⁰¹⁸ (AA1000 Accountability Principles²⁰¹⁸)
- AA1000審驗標準v3 (AA1000 Assurance Standard v3)

審驗類型和保證等級

必維遵循AA1000審驗標準v3“類型2”和“中度”等級的要求來審驗報告披露的信息和數據。特定的績效信息包括：溫室氣體範圍一排放量、溫室氣體範圍二排放量、有害廢棄物總量、無害廢棄物總量、能源消耗總量、總取水量、僱員總流失比率、因工死亡人數、工傷損失工作日數。

下列標準也用於實施本次審驗工作：

- 香港聯合交易所有限公司（以下簡稱“聯交所”）《主板上市規則》附錄C2《環境、社會及管治報告守則》（以下簡稱“ESG報告守則”）
- 全球可持續發展標準委員會（GSSB）的GRI可持續發展報告標準（GRI Standards）

審驗方法

必維依據其ESG報告審驗方法論執行此次外部審驗，審驗活動包括：

- 訪談管理層和負責可持續發展績效數據收集與彙總的人員，以理解和評估可持續發展信息與數據的關鍵管理流程、系統和內部控制。
- 基於抽樣原則對企業在環境、社會和治理方面的管理實踐、流程及特定信息與數據進行審查以測試信息及數據的準確性。
- 向企業管理層彙報審驗發現，並提供機會給企業在審驗流程結束前做出相應改善。
- 收集與評估支持性的書面證據和管理呈現，以支持企業遵循審驗原則的程度。

1/3

審驗性質與範疇

必維保留不定時更新保證意見聲明的權利，取決於發佈版本的報告內容與協議標準要求之間差異的程度。

必維於2026年3月23日至2026年04月13日期間，執行獨立審驗工作。

思摩爾負責可持續發展報告的編制、信息收集及內控體系建設。必維並未參與該報告的任何材料準備，僅依據約定範圍對已發佈信息進行獨立、公正的審驗。

侷限性

必維依據審驗協議協定的範疇、審驗類型以及保證等級來實施本次審驗，與審驗有關的信息和數據將侷限於企業提供的報告所披露的內容。

必維的報告審驗不涵蓋企業財務年報、財務數據以及其他與可持續發展無關的信息。企業所提供的報告若引用經獨立會計稽核的財務信息，在報告審驗過程中，必維將不會追溯其原始數據或對其符合程度提供意見。

審驗意見

依據上述方法學和審驗範疇內的活動，必維審驗團隊得出結論，在審驗過程中沒有任何實例與信息與以下聲明有所抵觸：

- 報告及其內容呈現遵循了AA1000審驗原則。
- 報告企業對現階段報告，選擇了適當的保證等級。該報告的內容符合AA1000 AS v3“類型2”和“中度”保證等級的要求。
- 報告組織已實施相關管理流程以收集和彙總報告邊界內與實質性議題有關的關鍵信息。
- 本期報告披露的環境、社會和治理相關的信息和績效指標經評估，並獲得書面證據支持。

2/3

對AA1000審驗原則的遵守

包容性：思摩爾對於利益相關方的包容性以及瞭解和迴應利益相關方的觀點和要求方面展現了充分的承諾。通過定期會議、調查問卷等多樣化的溝通與交流方式，對政府和監管機構、股東和投資人、員工、客戶、供應商、社區及其他利益相關方進行溝通，因而使報告企業能夠了解利益相關方所關注的議題。我們建議未來企業可進一步搭建利益相關方的參與流程和策略，以及披露利益相關方參與此流程所反饋的意見。

實質性：思摩爾已建立和實施有效的流程來確認組織的實質性議題，有系統地識別並考慮利益相關方意見及企業的可持續背景，以評估對企業治理、環境、社會的顯著衝擊，以及影響利益相關方的評估和決策程度。

迴應性：思摩爾已於本報告中，展現了對重大議題的迴應，以及利益相關方關注事項的政策及策略宣言。

影響性：思摩爾參考相關要求對於影響性進行了監測、衡量和評價報告企業的行爲、績效和成果對經濟、環境、社會、利益相關方和報告企業自身所造成的效應。

特定績效信息披露

基於類型2中度審驗要求，必維關於特定績效信息（見“審驗類型和保證等級”部分）的可靠性和質量的驗證結論如下：

- 我們觀察到思摩爾已實施相關流程和適當措施來收集和提供與選擇的關鍵績效指標相關的可靠源數據。
- 在驗證過程中，特定的績效指標和數據未發現重大錯報。



SuFan | 中國可持續發展服務技術經理
Bureau Veritas Hong Kong Limited
簽發日期：2026年4月14日



3/3

讀者反饋表

為持續改進我們的 ESG 工作，不斷提高 ESG 管理的能力和水平，我們非常希望傾聽您的意見和建議。

懇請您協助完成反饋意見表中提出的相關問題，並以電郵向本公司提出建議或分享意見。

電郵地址：

您的信息

姓名

工作單位

聯繫電話

Email

意見回饋

1. 您對公司 ESG 報告的總體評價是

好 較好 一般

2. 您認為本報告是否能反映公司 ESG 議題的重大影響

能 一般 不了解

3. 您認為本報告所披露信息、數據、指標的清晰、準確、完整度如何

高 較高 一般 較低 低

4. 您最滿意本報告哪一方面？

.....

5 您希望進一步了解哪些信息？

.....