



2025

环境、社会和公司治理(ESG)报告  
ENVIRONMENTAL, SOCIAL AND GOVERNANCE(ESG) REPORT

北京奥赛康药业股份有限公司

## 关于本报告

本报告是北京奥赛康药业股份有限公司（以下简称“公司”）面向利益相关方发布的企业环境、社会和公司治理(ESG)报告。报告详细披露了北京奥赛康药业股份有限公司2025年度在经济、环境、社会及公司治理等责任领域的实践和绩效，旨在与各利益相关方进行有效交流，系统地回应利益相关方的期望和要求。

# CONTENTS 目录

## 关于本报告

### 01 厚积薄发 守护健康

公司简介	03
发展历程	05
2025年回顾	07
责任管理	08

### 02 以规立基 以德行远

公司治理	11
风险管控	12
信息安全	12
商业道德	13
党建引领	14

### 03 创新为擎 责任为锚

研发创新产品	17
保护知识产权	18
遵循伦理规范	18

### 04 质在人心 量度安全

管理产品质量	21
把控药物安全	24
保障客户权益	24
供应链安全	25

### 05 绿色发展 责任担当

环境管理体系	29
应对气候变化	31
加强排放治理	32
资源利用与循环经济	33

### 06 以人为本 同心共赢

助力人才成长	37
保护员工权益	38
保障健康安全	41

### 时间范围

2025年1月1日至2025年12月31日，为增强报告可比性及前瞻性，部分内容往前后年度适度延伸。

### 报告边界

本报告覆盖范围与本公司2025年年度报告的合并财务报表范围一致。

### 数据来源

本报告所披露的信息来源于公司内部正式文件、统计报告与年报，本报告所披露的数据来源于公司实际运行的原始数据、政府部门公开数据、年度财务数据、内部相关统计报表、第三方问卷调查、第三方评价访谈等。本报告的财务数据以人民币为单位，若与财务报告不一致之处，以财务报告为准。

### 编制依据

本报告按照《深圳证券交易所上市公司自律监管指引第17号——可持续发展报告（试行）》《深圳证券交易所上市公司自律监管指南第3号——可持续发展报告编制》编制，并参考联合国可持续发展目标（SDGs）、全球报告倡议组织（GRI）《可持续发展报告标准》（GRI Standards）。

### 报告获取

本报告以电子版形式供您阅读，您可登录公司官网（<https://www.ask-pharm.com>）、深圳证券交易所网站（<https://www.szse.cn>）及巨潮资讯网（<http://www.cninfo.com.cn>）进行查阅。

# 01

## 厚积薄发 守护健康

---

- 公司简介
- 发展历程
- 2025年回顾
- 责任管理

# 公司简介

北京奥赛康药业股份有限公司（股票代码：002755）是一家创新与研发驱动的医药制造企业，公司药物治疗领域主要覆盖消化、抗肿瘤、抗感染、慢性病四大领域，业务涵盖原料药及制剂的研发、生产、销售，在中国医药细分市场具有较高的品牌影响力。报告期内，公司1类创新药利厄替尼片（商品名：奥壹新®）获批上市并纳入医保目录。公司秉持“为健康 健康行”的企业使命，瞄准临床急需和未被满足的临床需求，坚守初心，向新而行，加快创新成果向现实生产力转化，研发上市更多国产优质新药、好药，为提高患者用药的可及性、先进性和可持续性，助力生物医药产业高质量发展贡献奥赛康力量。



## 企业理念

研究为源 健康为本



## 企业使命

为健康 健康行



## 企业愿景

铸造幸福ASK



## 企业价值观

创新 合作 当责



## 质量方针

质量是企业生存之本

# 发展历程

1992年

- 董事长陈庆财博士创办江苏省最早的民营新药研发机构——南京海光应用化学研究所

1997年

- 成功上市国产首支质子泵抑制剂（PPI）注射剂——注射用奥美拉唑钠

2003年

- 落户南京江宁高新园区，筹建奥赛康健康产业园

2006年

- 落地江宁高新园区，建成的两条冻干生产线通过国家GMP认证，形成生产能力

2009年

- 入选“中国医药工业百强企业”，首次获评国家火炬计划重点高新技术企业

2011年

- 生物医药研究所（南京）成立

2012年

- 生物医药研究所（美国）成立

2015年

- 新建的原料药生产基地——南京海润医药有限公司建成，首批产品原料药通过GMP验收

2016年

- 中国共产党江苏奥赛康药业有限公司委员会获批成立；
- 荣获国家知识产权局、世界知识产权组织授予的“中国专利金奖”；
- 荣获中华全国总工会颁发的“全国五一劳动奖章”

2017年

- 荣获亚太质量协会颁发的全球卓越绩效奖（世界级）；
- 荣获江苏省政府颁发的“2016年江苏省质量奖”；
- 荣获国家知识产权局颁发的“国家知识产权示范企业”

2018年

- 荣获“中国质量奖提名奖”

2019年

- 登陆资本市场（股票代码：SZ.002755）；
- 被认定为“国家企业技术中心”、“国家技术创新示范企业”

2020年

- 入选“中国医药上市公司竞争力20强”

2021年

- 1类创新药利厄替尼片申请上市；
- 将自有研发平台SmartKine的部分专利授权给Xilio；
- 将眼科双抗ASKG712海外权益授权给Affamed

2022年

- 获批江宁高新区首个省级绿色工厂；哌柏西利胶囊获批上市

2024年

- 奥丽瑞®注射用右兰索拉唑上市

2025年

- 1类创新药奥壹新®利厄替尼片成功上市



# 02

## 以规立基 以德行远

公司秉承“创新 合作 当责”的价值观，建立健全稳健的治理结构和完善的内控风控体系，保障投资者及中小企业权益，坚守商业道德，稳步推进公司长期、可持续、高质量发展。

- 公司治理
- 商业道德
- 风险管控
- 党建引领
- 信息安全

# 公司治理

公司依法依规进行治理运作与信息披露，持续提升信息披露的及时性与准确性。致力于构建科学高效的法人治理体系，健全风险防控与内部控制机制，以规范化运营保障投资者合法权益，推动公司治理能力现代化，实现长期稳健发展。

## 1、规范运作

公司严格按照《公司法》《证券法》《上市公司治理准则》《深圳证券交易所股票上市规则》《深圳证券交易所上市公司自律监管指引第1号——主板上市公司规范运作》等相关法律法规及规范性文件的要求，建立健全股东会、董事会组成的治理架构，并持续完善多项治理制度及两会工作细则，确保公司重大决策的合法、合规、真实及有效，提升公司治理水平。

### 两会构成及职责：

#### 股东会：

依法召开股东会，保证所有股东对本公司重大事项的知情权、参与权和表决权，确保所有股东享有平等地位，并能够充分行使自己的权利，保证了股东会的合法有效性。

#### 董事会：

公司已建立完善的《董事会议事规则》和《独立董事工作制度》等治理制度；公司全体董事会成员依法履行职责，积极参与董事会和股东会，学习相关法律法规和业务知识，促进董事会的规范运作和科学决策。

报告期内，公司召开股东会3次，召开董事会7次。

委员会设置：公司董事会下设审计委员会、战略发展委员会、提名委员会、薪酬与考核委员会，并制定各个委员会工作细则，各专项委员会由公司董事及独立董事组成，其中审计、薪酬与考核、提名委员会的成员中独立董事均超过半数。此外，公司重视董事会成员的多元化，董事经提名委员会资格审查，董事会、股东会审议，综合考虑专业能力、文化及教育背景、行业经验、性别等多种因素后选定，进一步加强董事会决策科学性、合理性，提升公司治理水平。

报告期内，公司共有9位董事会成员，其中6位非独立董事、3位独立董事。

## 2、投资者关系管理

公司注重对投资者的合理回报，切实维护投资者合法权益，在保障公司长远发展和全体股东整体利益的前提下，实现公司可持续发展。公司严格履行信息披露义务，确保公开信息真实可靠，并通过多种渠道和平台加强与投资者的沟通交流，建立良好互信关系，谋求共同发展。

(1) 信息披露：公司严格遵循《公司法》《证券法》《信息披露管理办法》等法律法规，建立健全《信息披露管理制度》等配套制度，切实履行法定披露义务。公司持续提升信披管理水平，确保披露内容真实、准确、完整、及时、公平，并



以高质量信息披露为纽带，加强与投资者的沟通联系，助力公司规范治理。

报告期内，公司累计发布定期报告及其摘要7份，临时公告127份，没有针对不同投资者选择性披露信息的情况发生，不存在重大会计差错、重大遗漏信息补充、业绩预告更正等情况，保证了信息披露的质量和透明度。

(2) 投资者保护：公司严格遵循《公司法》《证券法》《深圳证券交易所股票上市规则》《深圳证券交易所上市公司自律监管指引第1号——主板上市公司规范运作》等规定，制定《投资者关系管理制度》等配套制度。公司通过多样化的投资者关系活动，及时回应投资者关切，构建良性互动机制，增进投资者对公司的认知与认同，切实维护投资者合法权益。

#### 奖项荣誉：

报告期内，公司荣获中国证券报第二十七届上市公司金牛奖“金信披奖”，并获评中国上市公司协会“2025年度上市公司董事会秘书4A级履职评价”。

# 风险管控

公司严格按照法律法规、交易所规则及《公司章程》要求，建立《内部审计制度》《关联交易管理制度》《内幕信息知情人登记备案制度》等制度，持续完善内部控制体系，形成科学决策、有效执行、严格监督的运行机制。公司严格执行年度内部审计，定期或不定期检查内控制度落实情况，确保内控风控工作合法有效开展，及时纠正错误、防范舞弊，保障公司合规经营，降低经营风险，促进公司高质量发展。

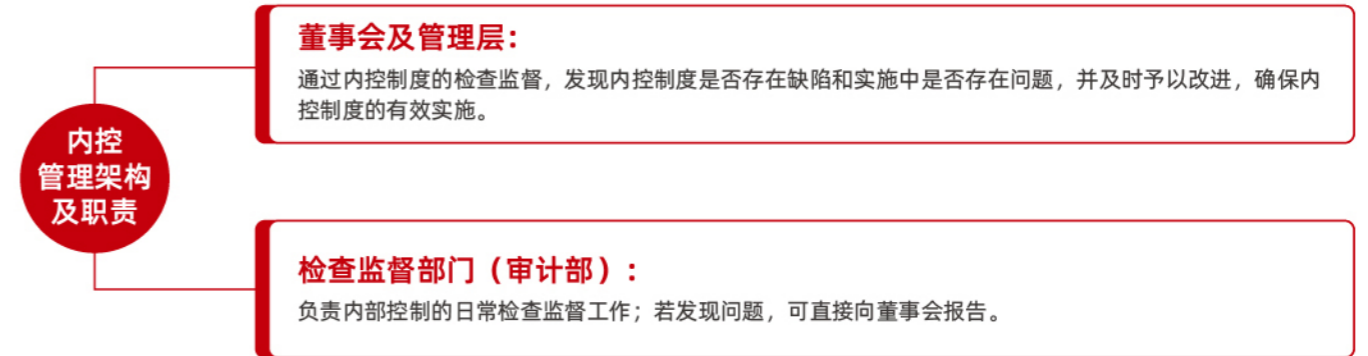

# 信息安全

公司深知信息安全与隐私保护是公司稳健运营和赢得利益相关方信任的基石。作为医药制造企业，我们高度重视研发数据、商业信息以及患者隐私的保护。

公司严格遵守国家相关法律法规，建立了覆盖全公司的信息安全管理体系统，明确管理职责，确保信息安全战略的有效落实。我们秉持预防为主的原则，通过持续完善管理流程和技术防护措施，致力于保障信息系统的稳定运行与数据的机密性、完整性。

在隐私保护方面，我们严格遵循伦理准则，对临床试验等环节所涉及的个人实施严格管理。同时，我们视员工为信息安全的第一道防线，通过持续的宣贯与培训，不断提升全员的安全意识和合规操作水平。

报告期内，公司整体信息安全态势良好。未来，我们将继续秉持审慎态度，不断夯实信息安全管理基础，为企业可持续发展保驾护航。

## 商业道德

公司严格遵守商业道德规范，建立健全廉洁从业制度体系，着力整治不作为、乱作为等问题，坚决查处违纪违法行为，营造清正廉洁、务实高效的企业氛围。同时，公司积极与各利益相关方协同合作，通过加强廉洁意识、强化税务管理、规范关联交易等举措，共建廉洁诚信、负责任的商业生态。

### 1、反廉洁

在制度建设方面，公司已制定并严格执行《反商业贿赂合规管理制度》及《反舞弊管理办法》，明确界定员工行为准则与违规红线，从源头防范腐败与舞弊风险。同时，公司将《奥赛康药业廉洁诚信从业告知书》纳入员工入职流程，以书面承诺形式强化廉洁自律意识，压实个人廉洁责任，筑牢思想防线。

为强化制度执行与全员廉洁意识，公司于报告期内组织开展反舞弊知识专项宣贯活动。活动系统普及反舞弊法律法规、公司内部制度及典型案例，以生动直观的方式提升员工对舞弊风险的识别与防范能力。宣贯结束后，公司组织反舞弊知识小测验以检验学习成效，参考人员合格率100%，切实将廉洁从业要求内化于心、外化于行，进一步筑牢“不敢腐、不能腐、不想腐”的思想防线，推动廉洁文化在公司落地生根。

### 2、平等对待中小企业

公司坚决反对任何形式的商业贿赂与不正当竞争行为，致力于与供应商构建互信、诚信、正直的长期合作关系。为落实这一承诺，公司通过制定明确的商业行为准则、开展合规培训与宣贯等方式，确保供应商充分理解并严格遵守公司道德规范。同时，公司高度重视中小企业权益保护，坚持公平交易原则，报告期内未发生中小企业款项逾期支付情形。

### 3、关联交易管理

公司高度重视关联交易合规管理，制定《关联交易管理制度》，明确界定关联交易、关联方及关联关系的范围，建立关联交易报告机制与回避表决规则，严格执行公允定价原则。公司依规履行信息披露义务，严格遵守决策程序，严禁通过关联交易向利益相关方输送利益。

### 4、税务管理

公司严守税收法规底线，按照《企业内部控制基本规范》《会计法》、新《企业会计准则》等要求，构建规范化的税务管理体系。公司依法合规筹集和运用资金，确保税款申报缴纳准确及时，强化资产统筹管理，合理控制税收成本，防范税务风险，提升经营效益，实现公司价值最大化。

### 5、尽职调查

公司建立并完善尽职调查机制，对重大商业合作、投资并购及供应商准入等事项开展必要的背景调查与风险评估，确保合作方资质合规、信誉良好，从源头防范商业风险，维护公司及股东合法权益。

## 党建引领

公司党委始终坚持以习近平新时代中国特色社会主义思想为根本遵循，全面贯彻党的二十大精神，深入开展主题教育，系统推进党建工作，切实把党的政治优势、组织优势转化为企业高质量发展的强大动能，持续增强公司凝聚力与创新活力，为建设创新型医药企业提供坚强政治保障。

公司系统推进主题教育走深走实。坚持“首尾联动”，以年度学习计划与党建活动矩阵为统领，压实支部责任，严抓“有主题、有收获、有记录”三有标准，确保学习方向统一、执行有力。推动“多元创新”，将“海光精神奖”获得者、企业劳模先进事迹融入党课教材，创新开展“劳模上党课”活动，以身边榜样激发学理论、强技能的内生动力。强化意识形态引领，深度融合企业文化“七个爱”中“爱党和国家”的核心价值，构建OA智慧党建、电子展板、宣传专栏与“党建长廊”四位一体宣传矩阵，常态化展示优秀党员风采，打造集政治引领、文化凝聚、先锋展示于一体的红色阵地，切实将学习成效转化为推动高质量发展的强大合力。

公司紧扣“凝心聚力、争先创优”主题，以党建引领驱动高质量发展。围绕“一支部一特色”，依托六大专业党支部，精准对接业务模块，凝聚攻坚合力，强化组织引领，推动各项工作高效开展。全面推行“五微”党建模式——微特色、微项目、微故事、微党课、微评比，促进知行合一，激发岗位担当。持续深化“慧、融、学、优”四字工作法，深化党员责任区、示范岗建设，组织突击队揭榜挂帅，攻坚克难与降本增效任务，强化先锋引领。党员主动践行创新、工匠与亮剑精神，善于运用新思路破解难题，在实践中彰显党组织的战斗力与引领力，持续为企业发展注入强劲动能。推动党建与企业文化双向融合，依托“七个爱”“思想日”等载体，以群众需求为导向策划活动，切实增强员工幸福感与认同感，凝聚同心奋进的强大合力。

公司将党建工作与人才培养深度融合。实施“三培养工程”，通过“把普通员工培养成人才、把人才培养成党员、把党员培养成骨干”的递进培养模式，构建起党员成长与企业人才发展同频共振的良性循环。每年公司各体系综合培养10名以上高技术人才；近年来，公司通过这一工程培育技术骨干近100人，目前公司管理及技术核心岗位的党员覆盖率达80%以上，研发单元、生产质量单元党员参与重大项目达100%。真正实现了“党建强、人才兴、发展稳”的目标。

### 案例1：主题教育

公司党委于2025年3月至7月组织开展了为期5个月的《中央八项规定》专项学习活动。党委领导班子高度重视，成立专项工作组，制定实施方案，明确“理论学习+实践教育”双轨推进模式，确保学习活动取得实效。党委及下辖6个党支部组织全体党员开展多层次理论学习10余场次，形成支部书记讲学、党员全员参学的学习机制。通过原文研读、案例剖析等形式，系统学习八项规定精神实质，重点围绕8方面内容与非公企业的适配解读，开展专题研讨。创新开展“党政廉风”主题实践活动5场次：如第三党支部“春风祭奠-赓续先烈革命志”活动、第四党支部“雨花明志-铸牢信念强担当”活动、第六党支部“六合寻迹-渡江精神砺初心”活动等。通过系列学习，全体党员纪律意识显著提升，作风建设持续深化（问题查摆2项），党性修养全面增强。

累计组织现场实践、文体竞赛等各类活动10余场次；如元宵节拔河、GMP知识竞赛、徒步登山、红色基地实践、红色观影等。

### 案例2：党建促发展、数字强质量

推动生产质量数字化转型升级，开启新质生产力发展新篇章。聚焦智能制造目标，系统构建“数据驱动、智能决策、高效协同”管理体系，统筹推进四大工程：建成空调制水、冻干工艺等智能控制中心，实现关键工序实时优化；融合WMS与WCS系统，打造智能仓储物流体系；创新应用LMS质量管理体系，贯通原料至成品全流程追溯；引进智能化包装生产线，提升生产效率与产品一致性。党建与数字技术深度融合，以组织力赋能技术力，为高质量发展注入强劲动能。

# 03

## 创新为擎 责任为锚

公司秉承“研究为源，健康为本”理念，以临床需求为导向，持续进行研发投入，汇聚高端人才，并系统加强知识产权保护，保障核心技术安全。公司高度重视研发伦理建设，通过伦理审查机制与道德准则指引，确保科研活动合规合德、履行社会责任。

- 研发创新产品
- 保护知识产权
- 遵循伦理规范

## 研发创新产品

公司秉承“研究为源，健康为本”的企业理念，以临床需求为导向、以患者获益为核心，坚持差异化研发策略。在坚持自主创新的同时，积极开展开放式创新，开展多层次、多维度的技术合作，补强补齐优势领域产品管线，跟踪国际上最新的药物作用机制、靶点以及临床应用研究进展。

公司研发底蕴深厚，起源于江苏省首家非公有制药研究机构——南京海光应用化学研究所，现已分别自建了化学药和生物药两大研发平台，具有手性药物、靶向药物、高端制剂等研发关键技术及产业化能力，构建起了完整的化学药与生物药双轮驱动研发体系。公司高度重视长期可持续发展，持续进行研发投入，2018年至今，累计研发投入超过33亿元。公司拥有国家重点人才6名、省级重点人才8名，2项核心技术分别荣获中国专利金奖、江苏省专利项目奖金奖，3项核心专利技术先后荣获江苏省专利项目奖优秀奖。

公司聚焦创新药及高壁垒复杂制剂的开发，通过自主研发与引进合作双向发力，重点聚焦小分子靶向创新药和肿瘤免疫生物创新药的研发。公司目前主要在研项目39项，已构建差异化的创新药研发项目矩阵。

药品名称	注册分类	适应症	最新研发进展
ASKC202片	新药1类	联合利厄替尼片治疗表皮生长因子受体(EGFR)基因突变阳性经EGFR酪氨酸激酶抑制剂(TKI)治疗进展伴MET扩增/过表达的局部晚期或转移性非鳞状非小细胞肺癌患者	临床III期阶段
ASKC202片	新药1类	联合利厄替尼片用于具有表皮生长因子受体(EGFR)敏感突变伴间质上皮转化因子(MET)阳性的局部晚期或转移性非小细胞肺癌(NSCLC)成人患者的一线治疗	临床I/II期研究
ASKC189胶囊	新药1类	携带RAS基因突变的不可手术切除的局部晚期或转移性实体瘤	临床I期研究
ASKC109 (麦芽酚铁胶囊)	进口5.1类	成人铁缺乏症	进口药品注册申请已被受理
注射用ASK0912	新药1类	G-耐药菌感染	临床II期研究
ASKC200搽剂	新药2类	骨关节炎疼痛	临床II期研究
ASKB589注射液	新药1类	胃癌、胰腺癌	临床III期研究
ASKG712注射液	新药1类	新生血管性年龄相关性黄斑变性(nAMD)	完成临床IIa期研究
ASKG712注射液	新药1类	糖尿病性黄斑水肿(DME)	完成临床I期研究
注射用ASKG315	新药1类	多个肿瘤适应症	与PD-1联合用药处于临床I期阶段
注射用ASKG915	新药1类	单药和联合用药拟用于多个肿瘤适应症	中国临床I期研究 美国临床I期研究

## 保护知识产权

公司高度重视药品全生命周期的知识产权管理，构建了成熟且完善的知识产权体系，全方位保护创新成果。以市场需求为导向，公司充分发挥专利、商标、非公开商业/技术信息等知识产权组合的优势，结合产品重要研发节点的专利分析，打造高质量的知识产权组合。

子公司江苏奥赛康药业有限公司作为国家知识产权示范企业、工信部工业企业知识产权运用试点企业以及江苏省高价值专利培育示范中心，在新药研发创新方面，进行了全方位的专利申请与保护，涵盖化合物、盐型、晶型、组合物、用途、制备方法等多个领域。

截至2025年12月31日，公司累计提交专利申请612件，其中中国发明专利申请373件，中国实用新型专利申请4件，中国外观设计专利申请71件；PCT专利申请(Patent Cooperation Treaty, 专利合作条约)54件，国(境)外专利申请110件；获得授权专利310件，其中中国发明专利200件，国(境)外发明专利37件。现拥有有效专利191件，其中中国发明专利131件，国(境)外发明专利35件；中国发明专利中，高价值专利占比71%。此外，公司拥有有效商标286件，其中中国商标281件，国(境)外商标5件。

## 遵循伦理规范

公司在临床试验与动物实验管理中，始终将伦理合规置于首位，确保研究活动的科学性与规范性。公司以道德准则和法规要求为指引，切实履行药物研发过程中的伦理责任与社会责任。

临床试验方面：

公司坚持以受试者安全、权益保障及数据真实为核心，严格执行试验方案，确保项目管理规范有序。

公司建立了完善的健康信息管理与隐私保护制度体系，明确健康信息使用规范与隐私保护标准，切实保障受试者隐私权益，维护临床试验的公正性与规范性。

动物实验方面：

公司高度重视动物福利，严格遵守国际动物福利伦理准则及中国《实验动物管理条例》等法规要求，确保实验动物获得人道对待。

公司通过伦理审查与全过程管理，在科学研究与动物福利之间寻求平衡，既保障实验顺利开展，又切实维护动物权益。



# 04

## 质在人心 量度安全

“质量是企业的生存之本”是公司的质量方针，长期以来公司始终秉承该方针，以质量立命，通过全生命周期的管理确保产品质量稳定、均一、可靠。公司积极推行三级质量管理网络，主动提升产品制造过程控制水平，质量体系持续改进。

- 管理产品质量
- 把控药物安全
- 保障客户权益
- 供应链安全



# 管理产品质量

公司已建立涵盖药品全生命周期的质量管理体系，贯穿产品研发、生产、经营及上市后研究工作等全过程。通过强化过程控制及偏差与变更管理，将风险管理理念应用贯穿于整个质量管理流程，确保产品安全可靠。

2025年，公司质量管理目标全面达成，质量保障体系运行高效稳定，产品安全性与合规性获权威认可。未来，公司将持续聚焦风险防控与体系优化，为药品高质量发展筑牢根基。

## 1、质量体系

公司的工作主题为“深度思考1234567”，其中“1”代表一个目标：国际化。为实现这一目标，公司主动对标cGMP、EUGMP等高标准质量管理体系要求，建立了涵盖药品全生命周期的质量管理体系。该体系的管理内容包括供应商管理、物料采购、物料与产品放行、变更控制、偏差处理、(OOS)调查、CAPA(纠正与预防措施)实施、产品质量回顾、供应商评估与批准、自检、投诉与召回管理等关键环节。从新品进入车间中试，到产品正式上市，再到产品销售直至最终退出市场，全过程实现质量全流程精细化管理，确保药品质量始终处于可控、稳定的状态。

公司所有常态化运营的车间均已取得GMP证书或者通过GMP符合性检查，质检中心已获得中国合格评定国家认可委员会(CNAS)实验室认可证书。2025年，公司组织内部自检6次，同时公司积极接受外部审计检查，国家药品监督管理局药品审评中心、江苏省药品监督管理局等对公司开展的官方审计核查。审计内容包括GMP监督检查、合规性检查、注册现场检查、药物警戒专项检查、集采中标药品专项检查等。截至目前，公司已接受国内外官方机构现场检查60余次，结果均符合规定。

## 2、质量监测及质量风险管理

### (1) 质量监测

公司建立覆盖产品全生命周期的质量管理计划，并将风险管理贯穿全流程，通过风险识别与评估、风险控制与改进等环节保障药品质量。公司设立独立的质量保证部，制定了完善的产品生产监控流程，针对不同剂型的生产过程控制关键点，分别设定了有效的质量控制与监督检查要点，确保产品质量稳定与患者用药安全。

### (2) 质量风险管理

公司依照相关医药法律法规制定《质量风险管理制度》《药品上市后管理计划(RMP)管理程序》，规范质量管理程序，从药品研发、生产、经营与运输、药物警戒活动等维度进行质量评价。公司成立药品安全领导小组与风险评估管理小组，采用风险管理工具对识别出的风险进行评估、控制与处理，形成风险评估汇总表并定期回顾汇报，避免质量事故发生。

## 3、质量风险全流程管控

公司以风险管理为核心，遵循“预防为主、过程受控、持续改进”原则，建立三级质量管理网络，明确总经理为第一责任人。通过DFMEA工具识别设计缺陷，对原辅料供应商实施三维评估，运用风险矩阵量化风险等级，优先管控高风险点(如无菌环境)。源头防控方面，强化供应商准入与原料检验。过程管控方面，进行标准化作业并引入防错技术，结合信息化工具实时监控数据。应急响应方面，制定召回预案并建立风险交流机制，确保24小时内处置重大事件。

公司通过“三检制”与QC小组活动实现日常监控，定期开展合规审计。跨部门协同成立质量风险小组，整合资源落实防控措施

施，利用DFMEA优化设计方案。持续改进方面，通过分析售后数据驱动工艺升级，设立质量奖励基金强化文化渗透，每年度进行管理评审验证体系有效性，推动从“合格产品”向“客户满意”转型。

## 4、研发及生产质量

生产质量管理应通过完善的质量保障体系、现场监控、检验的及时准确、物料供应商管理及验证管理等多个方面支撑，确保公司产品质量保障水平。

在生产过程中，岗位人员严格按照岗位操作规程进行操作，关键工艺参数由双人复核。生产操作的同时，及时填写批生产记录，做到“所做即所写”、“所写即所做”，保证记录的真实性和准确性。同时，质量管理部门对生产过程进行全过程监控，生产现场实施5S管理，提升生产效率，减少差错。

公司按照文件规定，定期对生产设备进行维护保养和再确认，对生产工艺进行持续性确认，并对生产用水等进行定期取样检验，确保符合要求。

在产品检验方面，检验范围涵盖原辅料、包装材料、中间产品、成品的放行检验和稳定性研究检验，以及生产环境检验、生产用水检验、公用介质检验等。公司产品检验由质检中心(QC)人员负责完成，确保实验室样品检测流程的完整性和准确性。对于外部检测需求，公司会委托具有资质的第三方机构进行检测。在合作前，公司会对受托方进行全面审计，详细考察其条件、技术水平和质量管理情况，并签订委托检验的质量协议。为确保检验水平，质量管理部门对实验室进行定期监控。监控范围涵盖新品转化的方法学转移、数据完整性(包括电子数据管理、账号管理)、OOS程序的执行、取样和留样过程的管理、稳定性试验的开展、原始记录和检验报告的管理、仪器设备的使用和维护保养、标准品的领取、标化和使用记录，以及微生物洁净区的管理等方面。

在产品放行方面，公司制定了《物料放行标准管理规程》《中间产品及成品审核、放行标准管理规程》等规定，对所有制剂生产物料及产品出厂放行进行严格规范，确保放行产品符合注册及GMP要求。同时，公司建立了产品储存、发运、退货管理规程，确保放行后的产品在各环节得到有效管理。

## 5、质量文化

公司始终坚守“质量是企业生存之本”的核心方针，将质量视为企业发展的生命线，并将其全面融入战略规划、管理体系及日常运营之中，形成了系统化、全员参与、持续改进的高质量发展路径。这一方针与“为健康 健康行”的企业使命和“铸造幸福奥赛康”的愿景深度融合，同时贯穿于“创新、合作、当责”的核心价值观，要求全体员工在研发、生产、管理等各环节中主动担当，追求卓越品质。公司以“真学、真知、真话、真干”为行动指南，进一步强化实事求是、脚踏实地的工作作风，为质量文化筑牢行为基石。

公司依托国家企业技术中心、博士后科研工作站、江苏省重点实验室等平台，集聚高端人才，支撑高质量研发与生产。公司设立研究生联合培养基地，配备产业导师，开放科研资源，为质量人才梯队建设提供支持。员工享有专项培训、质量奖励基金等激励机制，促进质量文化内化于心、外化于行。

此外，公司先后荣获“江苏省质量奖”“中国质量奖提名奖”“全球卓越绩效奖(世界级)”等荣誉，获评“全国医药行业药品质量诚信建设示范企业”，体现了外部对公司质量管理水平的高度认可。

荣誉之外，公司更致力于从满足法规合规向“客户满意”转型：通过分析售后反馈与临床使用数据，驱动产品工艺升级；积极参与国家集采，确保高品质药品可及性；同时践行绿色可持续发展理念，开发环保生产工艺，以实际行动履行健康中国的企业责任。

### 案例：以赛促学筑牢质量防线——2025年度GMP知识竞赛

为应对行业集采与医改对质量一致性的严苛挑战，公司联合举办2025年度GMP知识竞赛。活动集结跨部门精英组队，通过必答、抢答及风险题三轮实战博弈，将法规知识转化为竞技较量。此次竞赛不仅有效巩固了全员GMP理论功底，更显著提升了团队凝聚力与执行力，成功打造了一支高素质质量队伍，为公司在激烈市场竞争中夯实了质量基石。



### 案例照片：检验技能大赛



## 把控药物安全

### 1、药物警戒

公司严格遵循《药物警戒质量管理规范》（2021年）要求，建立了完善的药物警戒体系，并设立独立的药物警戒部门，负责对药品不良反应及其他与用药相关的有害反应进行监测、识别、评估和控制。公司还设有药品安全委员会，成员涵盖研发、生产、质量、销售等关键部门，确保对药品全生命周期的有效管理。

在信息收集方面，公司搭建了多元化的安全性信息收集渠道，包括医疗机构、药品经营企业、学术文献和相关网站等。收集到的报告经过数据录入、质控、医学评审、复核等环节后，及时上报至国家不良反应监测系统。此外，公司制定了完善的不良反应监测工作流程，如《药品安全性信号处理标准操作规程》，为风险信号的识别与评估提供制度保障，确保能够及时发现并处理药品安全性问题，将风险降至最低。2025年，公司未发生因药品安全性问题导致的产品相关事件。

### 2、商品召回

为确保产品召回的及时性与有效性，将风险降至最低，公司建立了完善的产品召回机制，并制定了明确的召回指引及流程。根据公司文件规定，公司按计划开展了模拟召回演练，评估产品召回系统的有效性，保障患者用药安全，维护企业信誉。

当产品因质量问题或其他安全隐患需从市场召回，或接到药监部门责令召回通知时，公司会立即成立召回特别行动小组，科学制定召回计划。根据产品召回原因的严重性，分级实施召回，并向社会发布召回信息。在召回过程中，质量负责人将及时向所在地省级药监部门报告召回进展情况。

召回的产品将单独隔离存放，并加贴警示牌。若召回产品存在内在质量问题，将在药监部门或公证机构监督下进行销毁处理。召回完成后，召回特别行动小组将对召回活动及效果进行评估，质量负责人向所在地省级药监部门提交产品召回总结报告。

## 保障客户权益

### 1、客诉处理

公司制定《产品投诉处理管理程序》，进一步完善客户投诉处理流程，及时发现并解决产品质量、销售服务质量等方面的问题，持续优化客户体验，提升服务质量与客户满意度。同时，公司通过设立投诉电话和开展市场调查来积极收集客户反馈，并确保能够及时响应客户的各类意见。

### 2、客户满意度

为了更深入地洞察客户诉求、驱动服务品质持续优化，公司建立了常态化的客户满意度调研机制。通过有奖问卷、线下互动活动等多种形式，收集客户对产品或服务的真实反馈，并依托多维度的评分体系，系统评估客户满意度水平。在深入剖析反馈数据的基础上，公司能够精准识别产品与服务中存在的改进空间，进而制定并落实针对性优化措施。与此同时，公司还通过线上培训等方式，向客户提供学术交流等增值服务，不断增进客户对公司产品的理解与认同。报告期内，公司客户满意度达到了优秀水平。

# 供应链安全

报告期内，公司严格遵守《中华人民共和国政府采购法》《中华人民共和国招标投标法》等法律法规，建立了完善的内部管理规范，包括《采购管理制度》《采购比价议标标准管理程序》等，以规范供应商准入、管理和综合评估工作。公司通过持续优化采购流程，降低采购成本，提升采购效率，确保采购活动的高效与合规。

## 1、采购需求与管理原则

公司采购需求主要涵盖药品生产所需的相关原辅料、中间体、内外包材、化学试剂及耗材等。采购活动遵循“质量优先、价格合理、服务满足”的原则，建立了完善的采购管理体系，包括合理的采购组织架构、规范的采购流程以及集中采购模式。公司依据生产计划进行采购，合理设定库存，提高库存周转率及资金使用效率。

## 2、采购成本控制与优化

公司通过招标采购、询比价等多种采购方式，有效控制采购成本，提升产品成本优势。在采购过程中，公司坚持源头采购，大

宗原辅材料基本直接从生产商采购，减少中间环节，降低采购成本。通过精细化的成本管理，公司进一步提升了产品的市场竞争力。

## 3、供应商管理与风险控制

公司建立了完善的供应商管理体系，严格按照 GMP 规范要求，对供应商进行遴选与管理。公司优先选择管理先进、生产规模大、信誉度高的企业作为供应商，并建立了科学的供应商准入、考核及淘汰机制。对于非自产原料药供应商，公司原则上至少选用两家供应商，以降低供应风险，确保原料药的供给稳定、质量可靠、价格可控。同时，公司持续关注市场动态，积极发现并引入有竞争力的优质供应商或国产替代供应商，以优化供应商结构。

## 4、廉洁经营与商业道德规范

公司高度重视廉洁经营，建立了《反舞弊管理办法》等制度，坚持高标准的商业道德规范，杜绝经营活动中可能出现的腐败现象。通过营造规范、廉洁自律、积极向上的良好环境，公司致力于实现与供应商的共赢发展，为企业的可持续发展奠定了坚实基础。

# 05

## 绿色发展 责任担当

公司作为创新驱动的医药企业，将绿色发展理念融入企业基因，恪守环保法规。通过优化工艺、节能减排及强化资源循环利用，公司最大限度降低生产对环境的影响，以实际担当履行社会责任，筑牢高质量发展根基，为建设美丽中国贡献力量。

- 环境管理体系
- 应对气候变化
- 加强排放治理
- 资源利用与循环经济

# 环境管理体系

公司以“绿色引领，持续未来”为理念，将环境保护深度融入企业战略规划与日常运营，全力推进环境管理体系的规范化、系统化建设。公司不仅严格遵守《环境保护法》《节约能源法》《大气污染防治法》《水污染防治法》等国家及地方相关法律法规，确保所有生产经营活动合法合规，还主动对标国际先进标准，以《ISO14001环境管理体系》为框架，建立了覆盖全业务流程的环境管理机制。

## 1、环境管理组织架构

公司建立了环境保护管理制度，以规范环保工作、减少生产活动对环境的影响。为确保制度有效执行，公司成立了安环管理小组，专职负责生态保护与环保管理的推进工作。该小组由总经理担任组长，成员涵盖EHS部门及各部门负责人，通过清晰的职责分工，促进跨部门高效协作，切实推动公司环保目标的落实。

### 工作职责

总经理为环保工作第一负责人，负责制定环保方针与总体目标，并审批环境保护管理制度，保障环保投入的有效实施，协调解决环保工作中的重大问题，推动企业可持续发展；

EHS部门负责拟定年度环保目标，细化分解企业总体目标，确保目标具有可操作性；制定与完善环境保护管理制度，定期评估制度有效性；监督各部门环保目标管理情况，定期检查年度目标保障措施的实施进度，并督促解决存在的问题；组织环境监测与风险评估，为决策提供数据支持，推动企业环境绩效持续改进；

各部门负责人负责执行环保制度，定期反馈执行中的问题；组织制定本部门年度环保目标并落实保障措施；推动检修改造计划实施，保障设备设施安全稳定运行，减少污染物排放，防范突发环境事件发生；组织本部门员工开展环保培训，提高员工环保意识和操作技能，营造全员参与的良好氛围。

### 公司环保年度目标

废水、废气、噪声100%达标排放，固废100%合规处置；  
全年零环境污染事故，隐患整改率100%；  
环保治理设施投运率100%。

## 2、环境影响评价

公司严格执行环保“三同时”制度，确保环保设施与项目主体同步设计、同步建设、同步运行。通过这一举措，公司保障环保设施持续稳定运行，实现污染物达标排放，最大程度减少对环境的影响，切实推进绿色可持续发展。在新建、改建和扩建项目中，公司全面落实环境影响评价要求。截至目前，已有十四个项目正式获得环评批复。

## 公司获得环评批复汇总

时间	项目名称	批复号
2003年7月16日	江宁科学园一期工程项目	宁环科2006-7
2009年4月23日	奥美拉唑钠及静脉滴注用的组合制剂项目	宁环科2009-4
2011年5月19日	冻干制剂车间B区技术改进项目	宁环科【2011】039号
2011年11月14日	二期产能扩建项目	宁环表复【2011】132号
2012年2月9日	抗肿瘤药冻干粉针车间(E区)新版GMP升级改造项目	宁环科【2012】019号
2013年3月21日	精制药高新技术产业化项目	宁环建【2013】23号
2015年5月5日	冻干粉针剂及片剂生产线技术改造项目	宁环科2015-5-5
2016年5月16日	检测中心建设项目	宁环科2016-5-16
2016年12月28日	精制药高新技术产业化二期项目	宁化环建复【2016】95号
2020年5月14日	小试研发实验室技术改造项目	宁环表复【2020】15093号
2022年6月30日	抗新冠病毒拟肽类药物等产业化项目	宁环（江）建【2022】81号
2022年11月22日	科技专项研究实验室改造项目	宁环（江）建【2022】173号
2025年1月20日	创新药产业化技改项目	宁新区管审环建【2025】1号
2025年9月25日	精制药高新技术产业化扩建项目	宁新区管审环建【2025】24号

## 3、环境监测管理

公司定期实施年度环境检测与项目竣工环境监测，严格依据规范进行采样与测试。通过系统监测，公司能够准确识别并量化包括厂界废水、废气和噪声在内的各类污染物。一旦发现潜在环境问题，公司将及时采取针对性措施，减少或消除污染源，切实保护生态系统与公众健康。

此外，环境监测数据为公司的可持续发展提供了重要支撑和决策依据，助力公司持续优化环保管理，扎实推进绿色运营。

### 案例：废水达标排放，彰显企业环保责任

在报告期内，子公司江苏奥赛康药业有限公司和南京海润医药有限公司在废水排口设置了废水监测点，并安装在线监控设备，开展水质监测与分析工作。经检测，各项污染物监测值均符合国家排放标准，实现稳定达标排放。这一结果反映了公司对环保法规的严格遵守与污染治理的有效落实，展现了切实保护水环境、推动可持续发展的社会责任。

## 4、环境应急管理

公司严格执行《突发环境事件应急管理办法》《安全生产法》《危险化学品安全管理条例》等国家法规，配套制定了《突发环境事件应急预案》与《环境隐患排查制度》，通过定期风险评估、隐患治理与预案动态更新，形成了覆盖“预防-控制-应急”全过程的环境安全管理体系。

报告期内，公司针对不同类型环境风险开展多场景应急演练，有效提升了实战响应和处置能力，确保环境风险整体受控。

公司严格执行年度环境检测及项目竣工环境监测，依据规范开展采样与测试，系统监测废水、废气、噪声等多项污染指标，实现对污染物的有效识别与量化。一旦发现环境隐患，立即采取针对性措施，从源头控制或消除污染，切实保护生态环境与公众健康。

监测数据同步为公司的环境管理优化与绿色发展决策提供重要依据，持续推动环保绩效提升与可持续发展进程。

### 案例：专项应急演练

2025年3月和6月，子公司江苏奥赛康药业有限公司和南京海润医药有限公司分别以“盐酸泄漏”、“危废库废液桶泄漏火灾爆炸”为模拟场景，开展专项应急演练，旨在检验并提升环境风险实战应对能力。演练重点测试了报警响应、现场封控、泄漏物处置及人员疏散等关键环节。

通过高效协同，不仅验证了应急预案与物资准备的有效性，更在实践中提升了应急处置的熟练度与规范性。本次演练为强化公司环境风险源头管控与应急响应闭环管理提供了有力支撑。



江苏奥赛康药业有限公司危化品泄漏应急演练案例 南京海润医药有限公司危废库废液桶泄漏火灾爆炸应急演练案例

## 5、生物多样性保护

公司将生物多样性保护落实到运营全过程，系统减少对自然环境的影响。公司坚持从源头规避生态风险：所有项目选址与建设均严格避开南水北调流域、饮用水源保护区、自然保护区及风景名胜等法定敏感区域，确保不对野生动物栖息地造成侵扰。同时，公司积极践行绿色运营：持续投入厂区绿化，并在采购中严格确保原材料不涉及任何珍稀动植物资源，切实支持生态保护与绿色发展。

## 应对气候变化

气候变化是当今全球面临的共同课题，也对医药行业的长期稳定发展产生着深远影响。作为负责任的企业公民，公司深刻认识到自身在应对气候变化中应承担的责任，积极将绿色发展理念融入企业DNA，致力于在保障公众健康的同时，为守护地球家园贡献力量。

在治理层面，公司将应对气候变化纳入可持续发展管理体系，建立清晰的管理架构，确保气候议题从战略规划到日常运营的有效贯通。公司密切关注国内外气候相关政策趋势，系统思考气候变化可能对企业带来的影响，逐步提升对气候风险与机遇的认知水平和管理能力，为企业的长期稳健发展夯实基础。

在行动层面，公司坚持低碳运营理念，将节能降耗贯穿于企业经营的全过程。从研发办公到生产物流，公司持续倡导节约优先、绿色优先的工作方式，努力减少日常活动对气候产生的影响。同时，公司关注供应链上下游的协同效应，积极与合作伙伴沟通交流，共同探索低碳转型的有效路径，推动形成绿色发展的行业共识。

公司相信，应对气候变化需要持之以恒的长期努力。报告期内，公司持续完善环境管理基础工作，稳步推进各项低碳举措，整体保持稳定向好的发展态势。展望未来，公司将继续秉持敬畏自然、和谐共生的发展理念，积极响应国家“双碳”战略号召，以更开阔的视野、更务实的行动，持续探索与业务发展相适应的气候应对之道，携手各方共同为构建更加绿色、可持续的未来贡献力量。

## 加强排放治理

2025年，公司保持优良的环保合规记录，各基地检查均达标，未发生一般及以上环境污染事件。这得益于完善的环保管理体系：公司以《环境危害因素识别和控制制度》为核心，系统管控EHS风险，并以严格的规范化处置确保废水、废气、噪声及危废等各类污染物排放持续符合国家标准，全面落实环保责任。

### 1、废气管理

公司通过技术创新与工艺优化双路径，在废气控制上取得关键进展。公司升级了末端治理设施并优化了产污环节的工艺参数，实现了污染物排放浓度的显著降低。此举不仅直接提升了区域环境质量，也通过减少现场暴露风险，同步改善了员工作业环境与生产安全性。



江苏奥赛康药业有限公司废气处理设备

南京海润医药有限公司废气处理设备

### 2、废水管理

公司以设施升级与精细运营为核心，持续提升处理效能。通过对现有污水处理系统进行针对性技术改造与扩容，我们有效提高了处理效率与出水稳定性，在确保长期稳定达标排放的同时，优化了运行成本。这一举措切实强化了生产过程的环保管控，是公司践行绿色运营的具体实践。



南京海润医药有限公司废水处理设备、在线监测设备

江苏奥赛康药业有限公司废水处理设备、在线监测设备

### 3、固废管理

公司的固体废物管理已形成常态化运行的闭环机制。公司以《固体废物污染环境防治法》为准则，从源头分类到末端处置实施全流程监管。通过落实“减量化、资源化、无害化”要求，并结合全覆盖的台账与固废系统，确保每批废物得到合规处置，该机制有效支撑了固废合规处置率稳定保持100%的管理目标，系统防范了环境风险。



江苏奥赛康药业有限公司危废暂存库

南京海润医药有限公司危废暂存库

### 4、土壤和地下水管理

2025年，公司持续完善并夯实土壤与地下水环境风险预防体系。通过严格执行“排查-防控-监测”全流程机制，公司在重点监管单位管理、关键区域防渗及系统性环境监测等方面开展了扎实工作。基于2024年起建立的第三方监测机制所获得的连续监测数据与科学分析，已有效服务于环境风险的早期识别与精准管控。整套体系的常态化运行，切实提升了公司在土壤与地下水方面的环境保障能力。

# 资源利用与循环经济

## 1、环境管理组织架构

为持续提升能源利用效率，公司不断优化能源管理体系，创新建立了“全局—过程—细节”三级管控机制，并围绕重点能耗环节全面推进精细化管理。通过对能源使用过程的实时监测、设备运行效率的精准优化以及员工节能操作的规范执行，公司在能效管理方面取得显著成效。这一系列举措不仅体现了公司在可持续发展领域的持续投入与管理精细化水平的提升，也为顺利完成全年能耗控制目标奠定了坚实基础。

### 能源管理措施

- (1) 深入推进春秋季节生产动力成本优化：全面落实春秋季节生产管理新模式，通过精准调控最大限度压减冷水机组运行时间与负载工况，有效降低电能消耗。
- (2) 强化高温季节大功率设备能耗管控：聚焦高温时段用电负荷特点，实施错峰生产模式下的精细化动力管控，涵盖公用系统运行方式优化、生产计划动态调度及设备启停协同控制，全面提升电力资源利用效率。
- (3) 健全三方联动运行协调机制：构建生产调度、能源需求与动力车间高效协同的工作流程，确保需求合理匹配、指令精准下达、执行快速响应。同时，赋予生产部门对三方执行过程的异常绩效考核权并严格执行，杜绝能耗浪费。

## 2、水资源管理

为深入贯彻落实《中华人民共和国水法》《中华人民共和国环境保护法》及相关地方政策要求，切实提高水资源利用效率，公司制定并实施《节水工作管理制度》，成立节水工作领导小组，系统推进节水管理各项工作。同时，持续开展水平衡测试，积极推进节水管理体系建设与节水技术改造，不断提升水资源科学化、精细化利用水平，有力支撑企业绿色发展与可持续经营。

### 案例

子公司江苏奥赛康药业有限公司二期综合制剂大楼配备有两台纯化水制备系统，设备运行过程中平均每月产生废水约1800-2200吨；同时，大楼配套的冷却塔系统月均自来水消耗量为3500-4500吨。为推进水资源循环利用，公司实施废水回收改造项目，将纯化水制备产生的废水统一收集后，通过增压输送至屋顶冷却塔作为补充水源。该项目实施后，每月可回收利用废水约2000吨，在有效降低自来水取用量的同时，实现了良好的经济与环境效益。

### 水资源管理绩效（江苏奥赛康药业有限公司）

指标	单位	2025年
新鲜水用水量	吨	210000
其中：市政水购水量	吨	210000
水资源消耗强度	吨/万元营业收入	1.458

# 06

## 以人为本 同心共赢

公司以“铸造幸福奥赛康”为愿景，致力于打造一个权益有保障、价值被尊重、身心更健康、成长更可持续的幸福发展平台。我们尊重每一位员工的价值创造，提供施展所长的广阔舞台，更为员工提供持续学习、终身成长的文化生态。公司坚持将员工个人成长与企业长远发展紧密联结，让每一位奥赛康人在学习型组织氛围的浸润中感受职业尊严，在持续赋能中收获成长喜悦，真正实现员工与企业共同成长及可持续发展。

- 助力人才成长
- 保护员工权益
- 保障健康安全



# 助力人才成长

公司尊重员工的价值创造及成长诉求，双轨并行、畅通多元价值实现通道，以充分释放人才潜能；构建覆盖全生命周期的分层分类培养系统，持续深化“书香ASK”阅读活动，营造“全员学习、终身成长”的学习氛围，全方位助力员工持续成长。

## 1、平等雇佣

公司坚持双向选择、公平公正的招聘雇佣，严格遵守《公司法》《劳动法》《劳动合同法》等法律法规和规范性文件的要求，制定《员工招聘制度》《员工入转调离管理制度》《劳动合同管理制度》《员工手册》等管理制度，规范人员招聘、试用期管理、劳动关系等人力资源管理活动，并通过校园招聘及社会招聘等渠道，不断吸引优秀人才，为公司的持续发展注入新的活力源泉。

公司招聘渠道：（1）校园招聘：本年度参与了中国药科大学、南京医科大学等院校的招聘会；（2）网络招聘：通过猎聘、BOSS直聘等高认可度招聘平台实施招聘；（3）猎头招聘：关键岗位在自主招聘同时开放猎头招聘，保障关键岗位人才需求；（4）内部推荐：建立《内部推荐奖励办法》鼓励内部推荐。

2025年公司年末在册人数799人，年度内通过各渠道招聘并入职新员工67人，其中关键岗位9人，实现了人员结构的优化并有力保障公司战略转型的人才需要。

### 员工结构

公司提倡以人岗匹配为优先，反对任人唯亲、按资排辈，禁止童工、禁止强迫劳动，坚决抵制因性别、年龄、残障状况而发生歧视、骚扰，公司致力于为员工提供公平的工作和晋升机会，充分发挥员工才能、实现自我价值。

#### 员工性别结构

类型	人数	比例
女性员工	427	53%
男性员工	372	47%

#### 员工年龄分布

类型	人数	比例
30岁以下	166	20%
31-50岁	573	72%
50岁以上	60	8%

#### 员工受教育程度

类型	人数	比例
博士	18	2%
研究生	107	14%
本科	322	40%
本科以下	352	44%

## 2、人才发展

公司一直坚信，员工是公司最宝贵的资源。人才是第一资源，也是公司打造核心竞争力的核心引擎。公司注重对人才的关注和投入，始终坚持践行以人为本，保权益、强绩效、育人才，致力于铸造幸福奥赛康。

### （1）职业发展与晋升

公司坚定地将“人才驱动”作为推动发展的核心战略，设定了“专业技术+行政管理”双通道发展路径，畅通多元价值实现通道，释放人才潜能。搭建了全生命周期的人才培养体系，根据人才成长的基本逻辑和能力素质模型，确定人才发展框架，设立了小青柠系列培养项目，包括针对应届生职业转身的“新芽”项目，针对帮助员工实现职业成熟的“新苗”项目，针对基层管

理者“优才”项目，以及中高管培养的“励才”项目。通过战训结合、成长定制，构建人才辈出的培养机制，为有意愿发展的人才提供成长阶梯，推动人才成长与公司的可持续发展。

### （2）多元化培训体系

公司制定了《员工培训管理制度》《人员培训标准管理规程》《培训评估标准管理规程》等管理文件，构建了“公司级、部门级和岗位级”的三级培训体系，通过外聘专家开展培训、外派员工参训、线上课程、自我学习等，为员工提供多种形式的学习机会，以提高员工知识、技能和能力。

公司根据年度培训计划，开展线上线下相结合的各类培训，2025年公司实施各类培训课程190门次，共计标准课时290小时，合理分布于全年的各个时段，便于员工分阶段参与学习，为员工提供多样化的知识、技能学习机会。

#### 案例：原料药国际化项目系列培训

公司全面推进原料药国际化项目，围绕国际药品质量管理标准组织开展了系统性、专业化的系列培训，全年共实施17个专题场次。培训内容精准对标国际监管要求，深度覆盖了电子数据及计算机化系统管理、仓储与生产现场管理、符合FDA要求的实验室全流程管理（包括OOS调查、微生物控制及分析方法验证）、污染控制策略（CCS）构建、药品共线生产与风险管理，以及偏差管理、技术转移、环境监测等关键质量体系模块，并对21 CFR 210&211法规及国际检查要点进行了专项解读与案例剖析。此举旨在通过强化全员合规意识与专业能力，夯实药品全生命周期质量管理基础，为公司原料药业务的国际化拓展与全球竞争力提升提供坚实保障。

### （3）产学研合作

公司积极推进产学研项目合作，分别与中国药科大学、南京医科大学等院校建立合作关系、共同开展联合培养研究生项目。项目采取双导师制，为研究生设置高校导师和企业导师，研究生通过在企业内课题研究与实践，在学术和实践两个层面得到全面指导，实现理论与实践的有机结合，同时也有利于企业开展技术创新，提升整体研发水平。

# 保护员工权益

公司根据《劳动法》《劳动合同法》，结合公司经营实际建立了完整的人力资源管理制度体系，并将核心内容浓缩为《员工手册》便于员工随时查阅；同时畅通沟通、反馈及申诉渠道，以保障员工的合法权益。

## 1、薪酬福利

### （1）薪酬政策

公司构建了完善的薪酬激励政策与体系，以岗位价值为基石，依据核心职责与能力素养确立内部公平性；以市场水平为标尺，对标行业薪资水平确保人才、特别是关键岗位的外部竞争力；以个人能力为维度，识别人才潜质并匹配针对性发展激励；以绩效贡献为导向，建立结果驱动的考核机制，强调绩效增值、增量激励与分享。通过这一多维联动机制，实现了薪酬分配的科学与公正，更充分调动了员工的责任感、积极性与创造性，有效引导全员持续提升绩效表现与专业能力，将个人成长深度融入企业发展，实现共创共享。

为保证薪酬核发的准确性及规范性，2025年公司上线了人力资源信息化系统（DHR系统），通过DHR系统实现核算、审批及发放；同时员工可以在系统个人自助端查询个人工资条，便于员工实时掌握个人薪资明细及变动情况。

## （2）福利政策

公司出台了《劳动合同管理制度》《员工考勤管理制度》《员工休假管理制度》《住房补贴管理制度》《员工卫生健康标准管理规程》等制度，为员工的合法权益及福利政策提供制度性保障。

公司为签订劳动合同的正式员工缴纳社会保险及住房公积金，针对退休返聘员工及实习生签订聘用协议，并缴纳雇主责任险/意外伤害险。

公司定期进行工作岗位危险源鉴定识别及告知，为员工配备符合劳动卫生制度要求的劳保用品，并定期为职业病危害风险岗位进行职业健康体检；针对行政及管理类人员，安排有定期的健康体检。

公司在员工生日、重大节假日等关键时刻，给员工发放生日福利及节假日福利，提高员工的幸福指数；公司免费为员工提供工作餐，在2025年对食堂进行升级改造，为员工提供良好的就餐体验。

公司针对应届毕业生提供专项住房补贴，在政府相关补贴的基础上叠加企业住房补贴，为员工安居南京及安心工作创造了条件。

## 2、绩效激励

公司认为卓越绩效文化是企业实现可持续发展的保障，制定并实施了《绩效管理办法》，以落实科学规范、高效可行的绩效管理机制，推动组织与个人绩效的持续提升，确保公司战略规划与年度经营目标的顺利达成。

### （1）绩效指标与考核

绩效管理坚持公司战略目标为导向，结合年度重点工作计划、部门重点工作以及岗位职责，制定个人年度目标责任书，以此形成个人年度绩效指标并分解到季度。在绩效考核过程中始终坚守科学、严谨、公正的原则，从绩效指标的设定，到考核数据的收集与分析，到绩效结果的评定，再到绩效结果的沟通与改进，每个环节均遵循严格的标准与流程。

绩效沟通贯穿绩效考核的全过程，在强化部门管理者与员工进行定期绩效沟通的基础上，公司人力资源部安排进行专项绩效访谈，通过抽样确定访谈对象并进行面对面访谈交流，听取员工绩效考核实施、反馈及绩效体系的意见与建议。

### （2）绩效结果与激励

公司的绩效考核以减值、保值、增值为衡量标准，通过差异化的激励机制，鼓励员工追求高绩效和高价值创造，充分激发员工的工作积极性与创造力，营造出积极向上、良性互动的工作氛围，实现员工与企业的互利共赢。

### （3）专项激励政策

公司设定增量激励措施，设置了上不封顶的增量激励及特殊贡献的奖励，以引导、激励员工将工作作为事业来经营。

公司设立创新奖基金，激发员工参与创新项目的主动性，推动技术升级与成果转化，鼓励员工将创新成果转化为实际生产力，提升工作效率，降低成本，增强了企业核心竞争力。

### （4）优秀表彰

为表彰在年度内做出突出贡献的团队及个人，树立标杆典型及学习榜样，公司组织了2025年度评优及表彰活动，评选出极限降本增效奖、优秀管理者、优秀员工、优秀团队、先进党支部等奖项获得者，并在公司年会上进行颁奖表彰，颁发奖状及现金奖励。共计有20人获得2025年优秀个人奖项，12个团队获得优秀团队/项目奖项。

## 3、民主管理

公司致力于营造和谐、互信、共进的工作氛围，在“真学、真知、真话、真干”的指引下，倡导真诚、信任、坦诚的人际关系，鼓励员工之间及上下级之间的平等交流与沟通。公司尊重员工各项申诉的权利，坚持为员工的申诉和意见表达提供畅通渠道，各部门负责人、人力资源部、公司工会等相关部门都为员工正当利益保护、劳动保障、职业生涯规划、绩效考评及其他工作申诉等方面提供帮助，确保员工的关切事项得到有效沟通与处理。

针对与劳动者利益紧密相关的制度，公司均由工会按民主程序进行审议通过。2025年公司组织召开2次职工代表大会，十余项议案提交审议并根据职工代表提出的修改意见进行完善，最终经审议通过后发布并生效；通过规范的民主程序，保障员工参与管理、维护自身权益。

公司设立了总经理信箱作为员工关爱热线，受理员工投诉意见与建议，畅通员工与公司高层的沟通渠道，保障一线员工的声音能够直达公司决策层。

## 4、员工关怀

公司通过多种举措为员工提供全方位关怀，提升员工的幸福感和归属感，营造和谐、温馨的工作氛围。

### （1）生活福利与健康保障

公司建立了完善的福利制度，为签订劳动合同的正式员工缴纳社会保险及住房公积金，并为退休返聘人员及实习生购买雇主责任险/意外伤害险。在生活福利方面，公司发放生日福利及春节、端午、中秋等节日福利，免费提供工作餐，并于2025年对食堂进行升级改造，提升员工就餐体验。针对应届毕业生，公司在政府补贴基础上叠加提供专项住房补贴，助力员工安居南京。在健康保障方面，公司定期进行工作岗位危险源鉴定识别，配备符合劳动卫生制度的劳保用品，并组织员工健康体检及职业病危害岗位职业健康体检。此外，公司还为自愿购买补充医疗保险（如江苏惠民保/南京宁惠保）的员工提供补贴，该补贴涵盖员工为自己或直系亲属（父母、配偶、子女）购买的补充医疗保险，2025年共计206人次享受该福利。对于员工因病住院或直系亲属重病，公司安排专人登门慰问并发放慰问金，2025年累计慰问24人次、慰问金3.9万元，切实传递公司关爱。

### （2）团队凝聚与文化建设

公司致力于打造积极向上、团结协作的团队氛围，举办了一系列广受欢迎的品牌活动。2025年元宵节，公司举办第十九届“同心聚力”拔河比赛，各部门队伍齐心协力、呐喊震天，充分展现了奥赛康人团结拼搏、永不言败的精神风貌。为营造学习型组织，公司推出“书香奥赛康”系列读书分享会，鼓励员工分享阅读感悟，碰撞思想火花；同时在内网推出工作案例分享，宣传践行“创新、合作、当责”核心价值观的先进团队与个人，强化文化认同。在国际妇女节期间，公司特别策划“绽放她力量”主题系列活动，为女员工送上节日礼品，组织手工DIY活动和健康讲座，体现对女性员工身心健康的双重关怀。这些活动不仅丰富了员工的业余生活，更增强了团队的凝聚力与向心力。



元宵节拔河活动



“书香奥赛康”系列读书分享会



“绽放她力量”主题系列活动

### (3) 社会责任与人文关怀

公司积极践行社会责任，延续公益传统。2025年夏季，公司组织“生命接力 爱心传递”年度无偿献血活动，员工踊跃参与，以实际行动奉献爱心，传递社会正能量，彰显了奥赛康人热心公益、勇于担当的社会责任感。同时，公司注重对退休员工的人文关怀，为即将退休的员工提供退休前沟通、手续办理和退休离司的全套工作流程，赠送光荣退休纪念品，感恩员工辛勤付出。2025年共有8位员工光荣退休，公司用有温度的服务让老员工体面退休，体现了深厚的人文情怀。

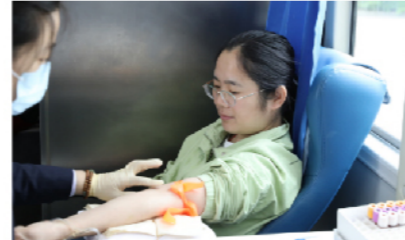

公益献血活动

## 保障健康安全

公司始终将员工健康与安全置于经营管理的核心位置，构建了一套具有特色的安全文化体系，且顺利通过了ISO 45001职业健康安全管理体系、安全生产二级企业标准化（证书）、职业病危害现状评价、安全生产现状评价等评审认证工作。

在制度层面，公司全面贯彻国家及地方安全生产法规，健全覆盖全员、全过程的安全生产责任制，并配套实施《安全风险辨识管控制度》等专项制度；在组织保障上，由公司高层牵头成立安全生产管理委员会，定期开展责任落实评估与绩效考核，同步设立“我是安全吹哨人”安全激励金，推动“人人有责、齐抓共管”的安全文化落地。

公司始终坚持“安全第一、预防为主、综合治理”的安全生产方针，将保障员工生命健康、维护生产运营本质安全作为企业可持续发展的基石。为确保方针落地见效，公司设立专职安全环保部，统筹安全生产、职业健康、环境保护、消防管理及特种设备监管等职能，并依托健全的制度体系、清晰的责任机制和数字化的风险管控平台，实现从源头防控到过程监督、从隐患排查到应急响应的全链条闭环管理。



江苏奥赛康药业有限公司和南京海润医药有限公司均荣获2025年度南京易制毒化学品管理协会四星会员单位

## 1、安全生产风险管理

公司系统构建“源头防控、过程管控、应急兜底”的安全生产风险管理体系，全面防范生产过程中各类安全风险。在硬件保障方面，持续推进厂房与设备的智能化，南京海润医药有限公司建立五位一体化安全生产信息化平台、本质安全化改造，优化工艺流程以降低人为操作风险；同步强化基础设施维护，定期检测更新消防系统、防雷接地装置，并配备便携式可燃气体探测仪、有毒有害气体报警仪等先进监测设备，提升早期预警能力。在职业健康防护方面，严格依据岗位风险评估结果，为员工精准配发符合国家职业卫生标准的个体防护用品（包括防尘口罩、防噪耳塞/耳罩、化学防护服等），并建立动态更新机制；同时，每年组织覆盖全员的健康体检，并对接触粉尘、噪声、有机溶剂等职业病危害因素的重点岗位人员实施专项职业健康检查与健康档案管理，做到早发现、早干预。此外，公司依托双重预防机制，常态化开展风险辨识评估与隐患排查治理，结合数字化管理平台实现风险分级管控措施落地，切实将“以人为本、预防为主”的理念贯穿于安全生产全过程。

2025年，公司持续强化“全覆盖、高频次、重实效”的安全检查机制，全年累计组织开展12次综合性安全大检查、4次季节性专项检查、4次重大节假日前综合检查、4次安全生产专项检查（涵盖实验室、危化品、电气、消防、重大安全隐患清零排查等），并推动车间、班组层面开展日常安全巡查，实现风险隐患动态清零。

## 2、安全生产应急管理

公司严格遵循国家《安全生产法》《突发事件应对法》及医药行业相关规范，系统构建覆盖全厂区、全场景的安全生产应急管理体系。公司结合医药生产涉及原料药、制剂加工、危险化学品使用等核心环节特点，系统编制综合应急预案、专项应急预案和现场处置方案，明确预案启动流程、责任分工、处置措施及保障要求，确保预案具备可操作性及针对性。同时，通过常态化应急培训、专项应急演练、应急物资足额储备等举措，持续提升全员安全应急意识和应急处置能力，最大限度预防和减少突发事件发生，保障员工身体健康与生命安全，维护公司正常生产经营秩序。

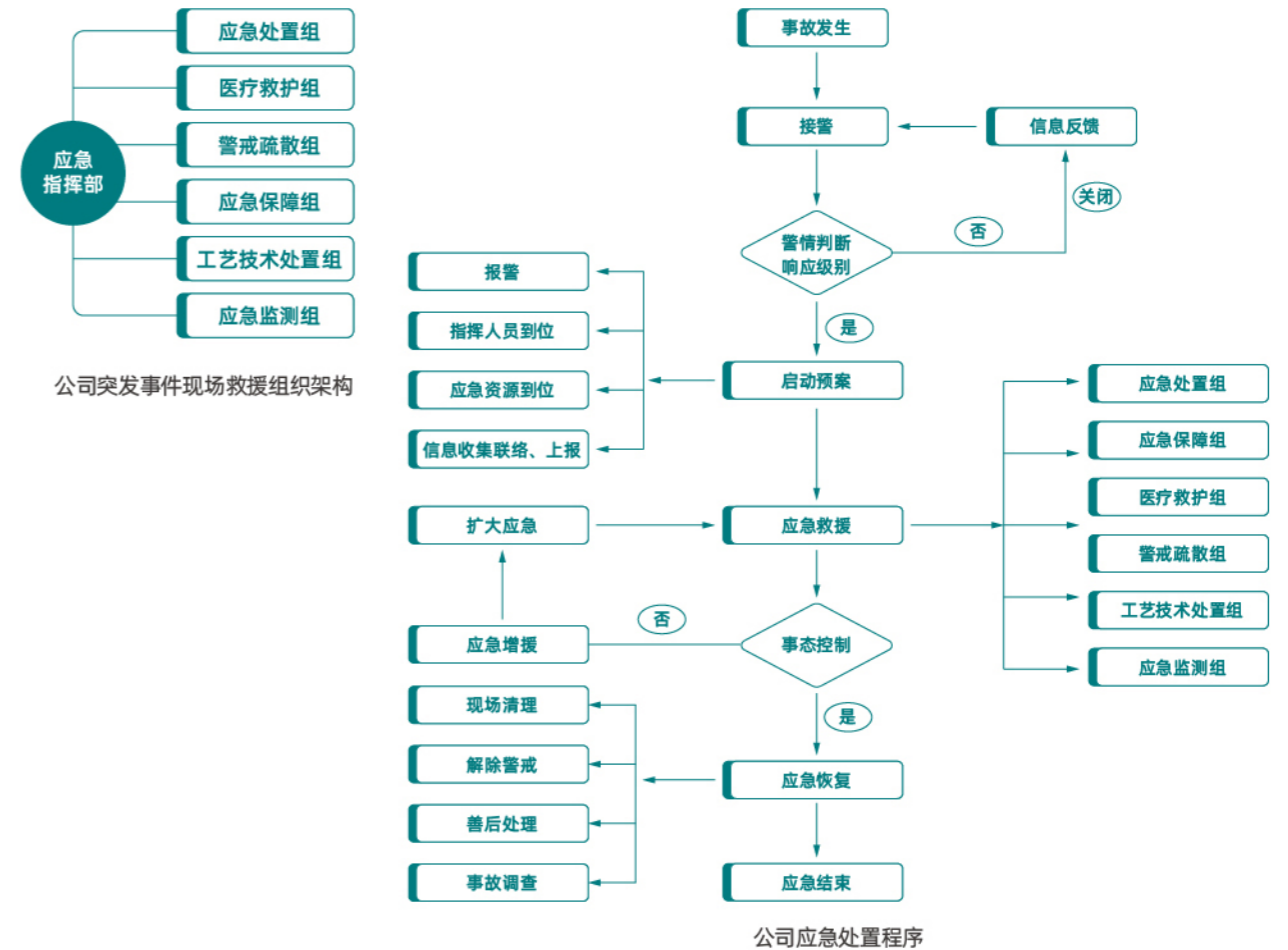

依据《安全培训教育管理制度》和《应急预案管理和演练制度》，公司科学制定年度应急演练计划，覆盖综合预案、专项预案及现场处置方案，注重贴近实际生产场景，突出危化品泄漏、火灾、受限空间作业等高风险情境。通过常态化、制度化、实战化的演练机制，公司切实强化了各级人员的风险意识、应急技能和协同作战能力，最大限度保障员工生命安全与企业资产安全。

### 案例：模拟演练

2025年5月，模拟车间内因设备电源线破损短路引发火灾的场景，随着警报声响起，工人们迅速按照预定的疏散路线，用湿毛巾捂住口鼻，弯腰低姿有序撤离到安全区域。同时，应急救援小组迅速响应，整个过程紧张而有序，充分检验了员工在火灾发生时的疏散逃生能力和应急救援小组的快速反应能力。

报告期内，公司按照计划开展各类演练18场，开展内部安全培训活动共22次，合计培训时长22学时。



## 3、职业健康与安全

公司始终将员工的身心健康视为可持续发展的核心要素，系统构建覆盖“生理—心理—环境”三位一体的职业健康管理体系。在制度建设方面，制定并严格执行《安全生产教育和培训制度》、《劳动防护用品管理制度》、《职业健康监护管理办法》等规范文件，明确职业病危害因素识别、个体防护配备、健康监护与干预等全流程管理要求。报告期内，公司全面落实职业健康管理举措：员工年度健康体检参与率达100%，对接触粉尘、噪声、有机溶剂等职业病危害岗位人员实施专项体检与动态健康档案管理。

报告期内，公司员工参与体检比例100%，员工因工受伤人数0人，因工死亡人数0人，发病员工人数0人。

### 案例：“安全知多少”科普考试

2025年6月，公司组织开展“安全知多少”科普考试，考试内容紧密围绕安全生产、环保、职业健康三大核心领域，涵盖了法律法规、应急处理、环保政策、职业病防治等多方面知识，确保考试内容全面、实用。通过考试，员工们进一步认识到了安全生产、环保和职业健康的重要性，增强了自身的安全意识和责任感。同时，考试也促使大家在日常工作中更加注重安全知识的学习和应用，将所学的知识转化为实际行动，落实到每一个工作环节中。



### 案例：灭火器实操培训

2025年6月，公司精心组织了五场灭火器实操培训活动。此次培训聚焦近三年入职员工以及研发、仓储等重点部门人员，旨在通过针对性培训，提高他们在面对火灾等紧急情况时的应对能力，确保在关键时刻能够迅速、有效地采取措施，保障自身和公司的安全。

