

2025

社会责任报告

RONGAN PROPERTY





目录

1. 第一部分 综述 01

报告期内所获荣誉事项 02

2. 第二部分 履行社会责任

一、公司治理 03

股东回报 04

信息披露 04

投资者关系管理 04

信息化管理 05

社会责任管理 05

二、关爱员工成长 06

员工发展情况 06

员工权益保护 10

三、住宅产业化 11

标准化建设 11

装配式建筑 12

高新技术研发投入 13

四、推行绿色建造 14

引入新型材料 14

绿色施工推进 16

参与海绵城市建设 16

节水节能 17

打造绿色健康生活系统 18





五、重视客户满意度	19	六、严控工程质量	33
归家空间: 打造酒店式入户大堂, 刚需项目高标化	19	要求各项目严格执行《细部检查制度》	33
景观空间: 重金增配戏水池景观, 江南式园林IP化	20	对项目严格执行《材料检查制度》	34
互动空间: 泛会所标准打造公区, 社区生活无界化	21	九大检查监管体系+四大考核措施	34
户内空间: 拓展精装风格及功能, 居家细节人性化	22	严控外立面、景观品质	35
智能科技: 人性化设计, 科技引领未来生活	23	加强工程条线人员培训、提倡工程师文化	36
客户服务: 全方位触点, 打造卓越客户服务体验	25	严控施工质量、提倡安全文明施工	36
社区活动: 共建有温度的邻里家园	26	持续输出代建品质样本	38
品质提升: 坚守“豪宅巨匠”标准, 超越期待的价值兑现	27		
项目巡礼: 共鉴可触摸的匠心品质	30	七、公共关系与社会公益	39
		依法纳税	39
		热心社会公益事业	39

43 第三部分 在履行社会责任方面存在的问题及整改计划

44 第四部分 2026年度社会责任工作总体目标及计划

综述

让员工分享快乐
让客户感受尊贵

荣安企业使命

2025年，在房地产向新发展模式转变的过程中，公司积极响应国家建设“安全、舒适、绿色、智慧”好房子的号召，加强产品研发，为未来提供更有竞争力的住宅产品做好充分准备，以更好地满足了城市居民对美好居住生活的需要，让城市提升品位。

同时，公司对宁波、嘉兴、台州、温州、金华等地的众多已交付的精品楼盘进行升级改造，坚持把客户放在第一位，努力让客户满意，赢得了客户的好口碑，使荣安地产的品牌形象更加深入人心。同时，我们也积极投身公益事业，履行企业公民的社会责任，努力让社会充满和谐。

在资本市场高质量发展的新阶段，公司始终把保护股东和债权人权益放在重中之重，坚持公开、公平、公正的信息披露原则，以战略为导向，控制风险，稳健发展，努力为股东创造更多价值，通过现金分红等多种方式让股东分享公司经营发展的成果，努力实现公司价值的提升，保障公司市值稳定。

人才是企业发展的第一资本，公司的发展离不开优秀的人才。公司高度重视企业文化建设，注重员工的培养与发展，让员工更好地实现自我价值、分享快乐，切实保障职工的合法权益。

在环境保护和可持续发展方面，荣安地产始终将绿色、低碳理念贯穿于项目开发的全过程，并以此严格要求我们的合作供应商。我们通过引入新材料、新工艺和智能化技术，不断提升产品的环保性能和居住舒适度。同时，我们也积极参与城市生态建设与环境保护活动，为创造更美好的人居环境贡献力量。

未来，荣安地产将在房地产向新发展模式转变过程中继续发挥区域龙头房企的示范作用，推动房地产行业高质量发展。用更多更新的好产品夯实“住宅专家，豪宅巨匠”的品牌形象，以精益求精的工匠精神为广大城市居民打造精品楼盘，始终把产品当作品，致力于人居环境的不断改善和提升，致力于行业绿色节能的研究和实践，为房地产业健康良性发展做出成功示范。同时，秉持正德厚生的企业训言，我们将一如既往地真诚履行社会责任，怀着强烈的社会责任感，不断提升公司的社会形象和品牌价值，为建设中国特色社会主义事业做出自己的贡献。

让城市提升品位

让社会充满和谐

荣安企业使命

荣安地产获评长三角企业
品牌建设标杆案例金舵奖

2025年4月



2025年度爱心捐赠单位

(来源: 宁波海曙区慈善总会)

2026年1月

荣安地产获评金口碑品牌

2025年4月

报告期内 所获荣誉事项

2025年
荣安地产及相关单位所获荣誉

荣安集团获
宁波市五星基层党组织

2026年1月

履行社会责任

一、公司治理

公司严格按照《公司法》、《公司章程》、《股东大会议事规则》的相关规定合法召开股东大会，保障股东大会召开程序的规范性，并且为中小投资者提供网络投票的参会途径，切实保护中小股东的投票权。报告期内共召开股东大会2次。

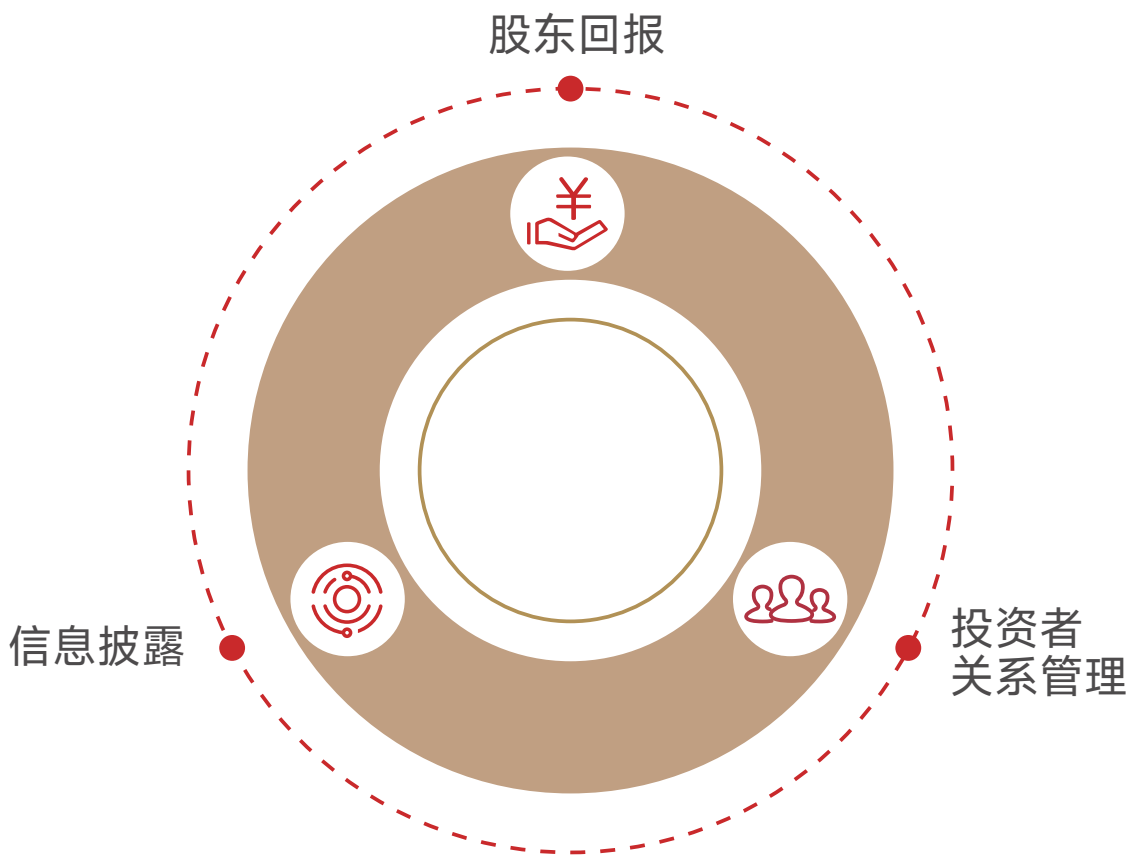



股东回报

为股东创造价值，让股东分享公司经营发展的成果，是上市公司应尽的责任和义务。在公司实现经营效益的同时，公司积极给予投资者合理的投资回报。近年来公司完善了董事会、股东大会对公司利润分配事项的决策程序和机制，以及利润分配方案实施和利润分配政策变更等程序，进一步强化了回报股东的意识，制定积极、稳定的现金分红政策，引导投资者预期，充分维护公司股东合法权益。在保证公司长期稳健发展的基础上积极以现金分红等形式回报股东。



信息披露

公司致力于公开、公平、公正地披露信息，努力提高信息披露质量，保护投资者合法权益。2025年，公司按照真实、准确、及时、完整的原则履行信息披露的法定要求，共披露临时公告27件，定期报告4件。通过上述信息文件披露及时地将公司的重大信息传递给了广大投资者。2025年，在深交所组织评审的深市上市公司年度信息披露考评中，我公司被评定为B级。

共披露临时公告**27**件
定期报告**4**件



投资者关系管理

在确保信息披露及时、准确、真实、完整的前提下，公司持续提升投资者关系管理工作。2025年，公司相关部门热心接待投资者咨询，解答疑惑，报告期内共接听投资者咨询电话总计约913个，回复互动易提问33个。在提升接待投资者服务质量的同时，以多种形式加强与大股东、实际控制人、分析师、机构和个人投资者、新闻媒体、证券监管机构的沟通，平等对待资本市场不同利益相关者，切实维护投资者的合法权益。

未来，公司还将继续不断完善投资者管理体系，用实际行动维护和保障广大投资者的权益，树立企业良好的资本市场形象，吸引更多长期投资的机构投资者。

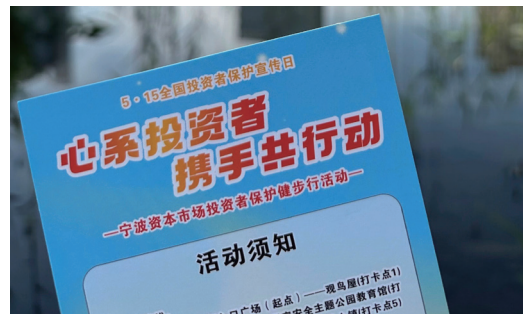



信息化管理

用信息化等高新技术赋能传统产业，是传统产业持续发展的必由之路，是实现跨越式发展的重要途径。基于公司发展的愿望与企业的特征，特别是外部竞争环境的压力和挑战，公司明确建立信息化发展战略，在“总体规划、分步实施、效益驱动、重点突破”的策略下逐步完成公司的信息化建设，最终实现企业“管控一体化”、“三流同步”的目标。

目前公司已实现投资、生产、供应、销售端的数据互通，云之家、财务、人力资源、成本、售楼、进度管理等业务系统运行良好，能够很好地实现目标成本管控、预算管控、项目进度可视、货值动态管控、营销交易环节等标准化流程化，使信息化建设更好地为业务赋能。



社会责任管理

• 社会责任管理策略

荣安地产将经济发展、社会和谐与环境可持续发展三者有机结合作为企业发展的重要参考标准。作为品质房企的代表，我们始终将发展为首要目标和立命之本，紧跟国家政策导向，持续探讨创新的发展模式，保持经济效益高质量增长。我们承担满足人民美好生活需求的责任与使命，通过携手股东、员工、供应商等相关方共同成长，实现企业和利益相关方的和谐共生。

• 社会责任管理体系

荣安持续完善社会责任管理工作，加强董事会、管理层对社会责任工作的参与，形成由上而下的社会责任文化。公司已形成董事会、社会责任工作组、各职能部门、一线实践单位等构成的社会责任管治体系，有效落实社会责任管理。

二、关爱员工成长

(一) 员工发展情况

1. 员工发展情况

荣安地产是一家拥有三十余年房地产开发经验的专业房企，多年深耕行业，培育打造了一支知识结构与专业结构合理、实战经验丰富、兼具战略发展眼光的高素质管理团队，人才根基扎实稳固。公司始终坚持以人为本的人才理念，员工队伍稳定性强、忠诚度高、认可度足，全员平均司龄达7.6年，形成了凝心聚力、同向同行的良好团队氛围；长期以来，公司重点选拔培育高内驱力、高责任心的“老木匠”式员工，坚守“同道共识，方为同仁”的人才准则，确保员工核心价值观与公司高度统一，筑牢企业高质量发展的人才根基。



2. 员工职业规划

员工职业规划是企业关爱员工的一种表现，职业生涯规划可以让员工在企业内找到合适的职业发展路径。公司关注员工的职业发展，鼓励员工在公司的指导和帮助下制定个人的职业发展计划。公司鼓励并希望员工以出色的业绩和高尚的职业操守赢得良好的职业声誉，以丰富的经历和杰出的专业水准获取更多的发展空间。

公司向员工提供两种职业发展道路：

专业序列

是指在某一个或几个相关的领域内，持续深入地发展，追求专业技能的提升，以成为该领域内专家为目标。

管理序列

具有管理职能，全面承担部门或团队整体工作计划、组织、领导、控制、培养以及统筹管理团队日常行政工作等职责。

建立内部培养为主的人才梯队，完善竞聘机制。职能负责人和项目负责人以内部培养为主，外部引进为辅，关注员工与企业共同成长，提倡任用有发展潜力的员工并承担其成长过程中的成本。

3. 员工培训发展



内部培养为主，完善人才梯队与竞聘机制。公司始终坚持内部培养为主、外部引进为辅的人才建设原则，全力搭建可持续迭代的人才梯队，完善公平透明的内部竞聘机制，全力保障员工与企业共生共荣、同步成长。针对核心管理岗位与关键业务岗位，包括职能负责人、项目负责人等重要岗位，优先从内部挖掘、培养与提拔有潜力、有担当、认同企业文化的员工，给予内部员工充足的成长机会与晋升空间。

数字化学习平台赋能，沉淀企业知识资产。公司依托荣安云学堂线上学习平台，搭建系统化、信息化的人才培养载体，全面实现企业知识资产、专项培训项目、员工学时学分的全流程线上化管理，打通学习、考核、追踪、复盘的完整培养链条。目前，公司全员荣安云学堂学习账号学习率已实现100%，确保每一位员工都能享受均等的学习提升资源。知识是企业发展的核心资产，组织经验沉淀更是企业的宝贵财富，荣安云学堂现已全面打造成为企业专属知识库，系统梳理、总结、沉淀全体荣安人的实战经验与工作方法，将零散经验转化为标准化、可复用的知识内容，有效推动全员劳动技能、职业素养与综合能力的稳步提升，为员工职业发展筑牢能力根基。

首页 在线课堂 活动广场 直播中心 我的学习 知识库 学习社区 评选中心 PK活动

🔍 📄



同道共识·方为同仁

企业文化建设目标

军队文化：打造成一支纪律严明、执行彻底的军队
 学校文化：还原成一所让人终身学习的学校
 家庭文化：建设成一个温暖和睦的大家庭

查看全部

荣安大讲堂
企业文化 战略运营 投资拓展

荣安制度指引
考试资料 创业就业手册 荣安福利中心

总部赋能中心培训
资金管理手册 荣安发展中心 产品研

城市公司培训
宁波城市中心 常州城市公司 嘉兴

荣安夜读
荣安夜读

最热课程 推荐课程 最新课程 更多 >

 <p>【荣安地产企业文化手册】2019... ★★★★★ 5.0 1809 人浏览</p>	 <p>荣安企业文化手册培训 ★★★★★ 5.0 1584 人浏览</p>	 <p>企业文化与自身的相关性 ★★★★★ 4.8 1275 人浏览</p>	 <p>荣安云学堂-普通用户快速引导手册 ★★★★★ 4.9 1221 人浏览</p>
 <p>浅谈营销过程中如何精准地摸排... ★★★★★ 4.9 1138 人浏览</p>	 <p>2019年度总裁工作报告 ★★★★★ 4.9 1155 人浏览</p>	 <p>景观设计管控体系及标准化 ★★★★★ 5.0 1176 人浏览</p>	 <p>2019年度会议——以财务为导向... ★★★★★ 5.0 1107 人浏览</p>

4. 表彰先进员工

为培育员工集体荣誉感与使命感，激发全员工作积极性与创新能力，营造团结敬业、奋勇争先的良好氛围，荣安地产每年开展年度先进表彰，对年度贡献突出、业绩卓著的先进集体与个人予以嘉奖，弘扬先进、树立榜样，进一步增强企业向心力与凝聚力。表彰覆盖全岗位、全层级，兼顾各类岗位与不同工龄员工，全面发掘实干典型，让每一份付出都被认可。受表彰对象里，既有奋战在销售、成本等一线岗位的基层员工，扎根岗位、恪尽职守；也有各城市公司、职能部门的管理人员，带队攻坚、担当尽责。既有深耕企业多年、传承荣安精神的老员工，也有朝气蓬勃、锐意进取的新员工，共同撑起企业发展力量。

希望全体员工以先进为标杆，立足岗位履职尽责，凝心聚力共促公司发展，实现个人与企业共同成长。

5. 企业文化及相关活动

将企业打造成一支纪律严明、执行彻底的军队；还原为一所让人终身学习、不断进步的学校；构建成一个温暖和睦、其乐融融的大家庭是荣安企业文化建设的目标。我们将企业文化纳入人力资源管理选、育、用、留的各个环节，推动员工思想与行为统一，增强团队凝聚力与责任感。

城市公司及部门层面围绕本职工作开展工作经验交流分享会，工作部署及新思路新方法的POM会议，并通过例会的形式，让员工多参与公司管理，形成民主开放的企业文化氛围。

公司积极举办大量丰富多彩的文体活动，有益于提升职工素质、陶冶职工情操。2025年公司工会结合员工的业余爱好继续组织了篮球、羽毛球、瑜伽、健身房团体课程等多样形式的员工业余活动，强身健体之余更为员工丰富了社会文化生活。公司还组织了“分享·传承·蜕变”教师节专题活动、年度培训学习总结及表彰大会。通过这一系列企业文化活动，提升和强化了个人心理素质，激发出团队更昂扬的工作热忱和拼搏创新的精神，使团队更富凝聚力，践行和弘扬公司军队、学校、家庭文化的精神。



(二) 员工权益保护

1. 劳动用工

(1) 公司规范用工管理，构建良好的劳资关系，保障公司与员工的合法权益。依据《中华人民共和国劳动合同法》、《中华人民共和国劳动合同法实施条例》等相关法律、法规，本着“平等自愿、协商一致、诚实信用”的原则，与员工就劳动合同的签订、续订、变更、终止、解除等业务进行办理，建立和完善劳动合同台帐及员工花名册，对岗位职责及各项规章制度对员工进行及时告知，并不定期地进行检查和整改。公司成立了劳动争议调解委员会，定期对合同的履行情况进行专项检查，并向职工代表大会报告。

(2) 公司依法执行每日工作8小时，平均每周工作40小时工作制，依法保障员工的权力和义务。在招聘、试用、培训、选拔、薪酬福利待遇、晋升等方面均无对性别、年龄、民族、宗教信仰、身体状况等的歧视政策，严格执行国家及省、市有关规定，按期调整员工社保及住房公积金基数。

(3) 公司严格执行国家相关法律、法规，加强女职工特殊劳动保护工作。未安排女职工从事国家规定的第四级体力劳动强度的劳动和其他禁忌的劳动，未安排女职工在经期、孕期、哺乳期从事国家规定的第三级体力劳动强度的劳动和禁忌从事的劳动。公司严格执行女职工在产假、计划生育假期间享受与在岗人员同等待遇（包括岗位工资、绩效工资以及各种津贴、补贴）的特殊劳动保护规定，以及孕期、产期、哺乳期的劳动时间、岗位变更、哺乳时间及其它特殊劳动保护规定。

(4) 公司尊重个人意愿，为离职员工办理相关手续。与拟离职员工进行离职面谈，同时对离职原因进行分析，对属于公司管理方面的问题进行及时改进。

2. 幸福荣安

公司的薪酬理念是以岗位价值、绩效成果为导向，按照“对内要公平、对外要有竞争力”原则，向员工提供业内富有竞争力的薪酬，吸纳和保有优秀人才。明确薪酬分配的导向和分配规则，留住关键员工，提高工作效率，并分享公司发展所带来的收益，公司薪酬水平保持在具有相对市场竞争力的水平上，公司内部不同职务序列、不同部门、不同职位、不同职级员工之间的薪酬相对公平合理，根据员工的贡献度决定员工的薪酬。公司实行多样化的激励机制。公司员工实行绩效薪酬体系，包括固定部分和浮动部分。固定部分主要包括基本工资等；浮动部分主要包括绩效奖金、福利等。公司及党委、工会始终关爱员工，注重提升员工幸福指数，为员工提供餐补、话补、节日关怀、生日福利、生活用品、加油卡、祝贺金等福利措施，几乎涵盖了衣食住行的方方面面。公司将结合战略发展规划，切实有效地优化落实公司薪酬激励体系。

三、住宅产业化

住宅产业化是指用工业化生产的方式来建造住宅。利用工业化技术可以将建筑过程的误差减少到极致，大大提高建造质量。同时，这种规模化、集约化、工业化的建筑方式能有效降低能源与资源消耗，减少大量的建筑垃圾、污水、工地扬尘，降低施工噪音。

荣安是中国住宅产业化的积极推动者和践行者，引领行业绿色节能建筑的技术研发、标准制定和推广。自2004年开始标准化、工业化和产业化研究以来，逐渐摸索出一条解决市场需求、符合行业发展规律、具备行业领先性的建筑产业化之路。

（一）标准化建设

招采一体化

公司多次组织人员在行业内参观学习，对标标杆交付项目，积极吸纳和集聚创新要素资源，优选供应商。在引入更多优秀的合作单位、扩大供方资源库，提高招采效率的同时，对于归档的供应商也应实行定期考核和评价，形成优进劣出的动态管理机制，使得产品更具丰富性。

设计标准化

公司及时对《荣安地产住宅产品适配标准（V1.0版）》《项目设计评审要点（方案阶段）》以及《项目规范设计要点》等标准设计文件进行完善及修正，升级了产品适配标准，明确了不同产品系列的装配标准，有利于提升产品系列的多样性。

工期标准化

根据公司战略规划要求结合提升开发效率的理念，不断优化标准工期法则。同时针对区域差异，不同区域不同管理要求，适时调整标准工期。

技术管理标准化

施工中的技术管理工作，关系到整个工程的质量，关系到施工工程的安全生产，更关系到整个施工团队在业内的信誉和市场竞争能力，荣安形成了“884工程匠心体系”，将管理动作和质量标准从土地获取一直贯穿到项目交付使用为止，形成了全项目周期工程管理体系。从建立技术标准到过程管控，再到考核严控，最终目的是保障并提升住宅的质量和性能。

(二) 装配式建筑

荣安地产很早就设立专项资金投入到建筑节能方向的研究，并将大量的建筑节能新成果应用到新建楼盘上。装配式建筑能有效提升建筑速度，节约材料，降低工程造价，实用性越来越强。

2025年公司根据《关于印发《宁波市推进钢结构装配式住宅试点工作实施方案》的通知》甬建函 [2019]172号文件，部分在建项目采用钢结构装配式住宅标准，如荣安姚江晴雨里、荣安望庄等项目。根据钢结构体系本身的特点，在钢结构装配式住宅中，预制外墙选用的是预制ALC拼装大板。预制ALC拼装大板是指采用ALC条板在工厂完成拼装，且将完成拼装后的成品作为单一构件供货验收的建筑外墙预制构件，具有自重轻、保温隔热性能好、耐火性能好、节能环保等优点。



(三) 高新技术研发投入

企业发展过程中，推陈出新是大势所趋，当今社会发展迅速，各行业更新迭代迅速，建筑施工也要与时俱进。公司下属子公司浙江天苑建设有限公司、浙江博苑建设有限公司等技术研发部也努力针对施工全过程各个施工工艺进行技术提升，通过施工工艺研发、人员培训提升等方式提升企业施工水平，2025年研发投入约629万元。公司经过五年研发的投入，共完成课题122余项，获得各项专利29个，下属子公司浙江博苑建设有限公司荣获高新技术企业称号。

公司研发课题侧重于绿色建筑施工技术，不论是外墙保温结构、幕墙结构细节、屋面面层施工、墙面抹灰、后浇带止水施工、外墙防水、剪力墙承载强度、变形缝施工等方面都进行了专门的课题研究，并优化现有的施工方案，有力保障了公司产品品质。

共完成课题
122 余项

获得各项专利
29 个

专利 一种房屋精装修施工布线管道敷设装置

涉及房屋装修技术领域，包括承接板，承接板的一侧上表面固定安装有矩形板，矩形板的一侧下表面固定安装有安装盘，安装盘的内壁活动连接有活动套柱，活动套柱的内壁活动连接有活动柱，活动套柱的外表面活动连接有弹簧，活动柱的一侧下表面固定安装有连接板，连接板的一端固定安装有定位套管，活动柱的一侧下表面设有安装轴。本实用新型，装置在沿着线缆敷设沟槽移动时，定位板能够通过弹簧的作用力与线缆敷设沟槽相对应，实现同步带动线缆准确的置于敷设沟槽内部，能够有效提升对线缆敷设的便捷程度，适用于不同尺寸规格的敷设沟槽，增强装置的通用程度。

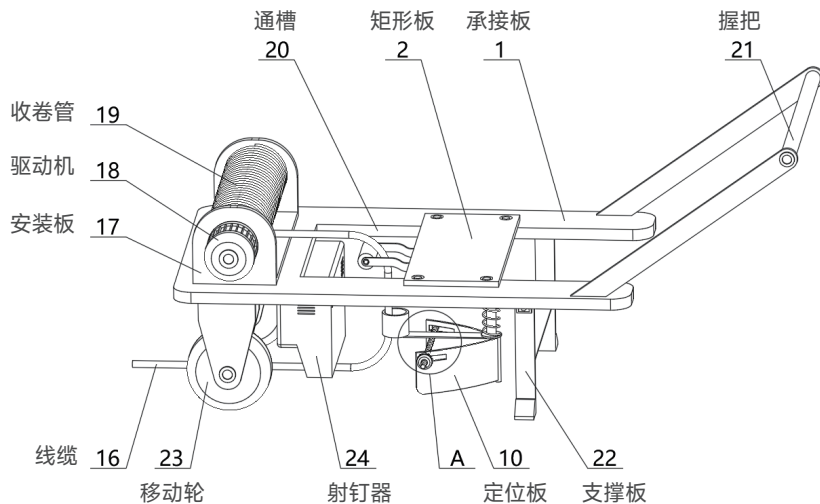

四、推行绿色建造

绿水青山就是金山银山。绿色是荣安产品的底色，是客户的切身利益所在，也是未来市场竞争的核心要素。荣安一直致力于在建筑行业内进行绿色与可持续发展的研究与推广，践行环境保护及能源节约型发展，多年来，荣安在生态规划设计、绿色开发建造、绿色环保技术创新升级等方面持续探索实践，将绿色住宅理念融入产品设计与建造的全过程，推行绿色建造方式，让客户享受节能、绿色、健康的生活。

（一）引入新型材料

建材领域是我国碳排放主要来源行业之一，具有巨大的碳减排潜力和市场发展潜力。荣安持续推进技术和材料创新，开展以粉煤灰、矿渣、脱硫石膏等为代表的工业废弃物的综合利用研究，研发低碳瓷砖胶、石膏自流平、轻质抹灰石膏等。

ALC蒸压加气混凝土是以粉煤灰、水泥、石灰为主原材料，经过高压蒸汽养护而成的多气孔混凝土成型板体，公司自2021年开始大规模采用ALC内隔墙板，代替传统的砌体结构，相比之下有以下优点：



● 新型建材创新

石膏自流平:

以工业废弃物脱硫石膏为主要胶凝材料，制备过程产生的碳排放量低于水泥基材料，碳排放可从350千克二氧化碳/立方米降低到90千克二氧化碳/立方米。



轻质抹灰石膏:

以工业废弃物脱硫石膏为主要胶凝材料，使用寿命与建筑材料相同，且可重复使用，替代水泥砂浆使用，更具有环保、经济效益。



低碳瓷砖胶:

以粉煤灰、矿渣、偏高岭土等工业副产物为胶凝材料的主体，碳排放可由传统瓷砖胶349千克二氧化碳/立方米降低到99千克二氧化碳/立方米。



(二) 绿色施工推进

荣安严格遵守《中华人民共和国环境保护法》，制定《建筑工程绿色施工规范》。我们在施工过程中综合考虑环境和周边社区需求，围绕节材与材料资源利用、节能与能源利用、节地与土地资源保护，降低施工期间给空气、水、土地的影响，营造干净、整洁、舒适、安全的施工环境。

(三) 参与海绵城市建设

公司积极参与城市海绵体建设，设计主要包括：透水铺装、植草沟、雨水花园、生态草沟、碎石蓄水层等。

通过竖向设计，使道路、铺装雨水进入植草沟或雨水花园等生态设施，不同设施直接连接或通过管道连接，形成连续的地表排水系统；为保障小区的排水防涝安全，在每个雨水花园内均设置了溢流口，使超过降雨量的雨水排至雨水管网；停车位均采用透水路面结构，部分屋面雨水采用管道收集进入地下雨水回用池，地面雨水经过植草沟或线形排水沟经滞留排入雨水管网系统，预计年径流总量控制率：80%，对应控制降雨量为24.7mm，污染物去除率 $\geq 60\%$ 。

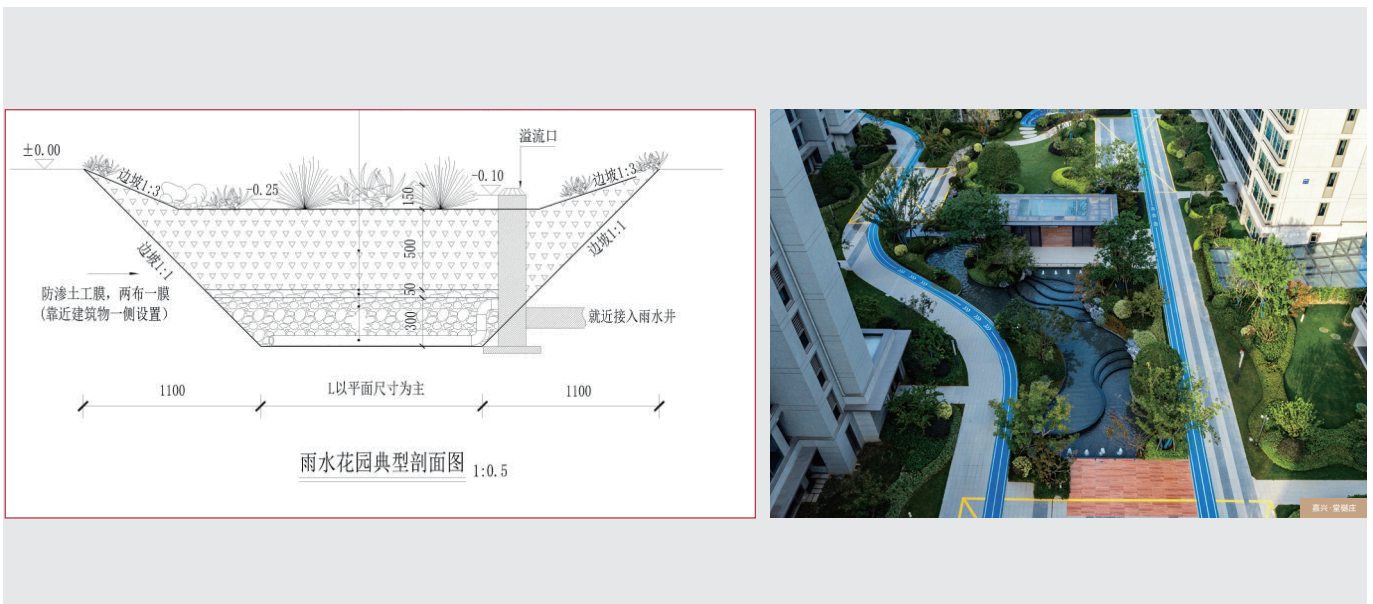

（四）节水节能

公司部分项目在景观设计阶段，均设计了雨水回收灌溉系统，用于绿化浇灌养护、道路冲洗保洁；施工过程中采用雨水回收设施，用于冲洗场地，洒水防尘，冲洗厕所等，节约用水；项目施工过程中，最大程度采用定型化成品化的临时设施，极大提升材料设备的周转使用率，减少材料浪费。同时，工地照明采用节能灯，生活区采用感应灯，节能用电区域覆盖率100%。

为了节约资源，响应国家号召，我司在文澜望庄、观棠晴雨、新月河滨等项目采用了光伏系统，光伏系统是将太阳辐射能转化为电能，来源取之不尽、用之不竭，是一种清洁、安全和可再生的能源，减少了资源的浪费，我司将持续采用光伏工艺，为社会减少环境污染做出贡献。小区楼梯间等公共区域照明均采用感应灯具，节约用电。



新月河滨实景图

(五) 打造绿色健康生活系统

聚焦硬件保障、客户承诺和实际情况，结合荣安产品体系，对综合住宅项目的空气、温度与湿度、水、光、声、运动、社区通行、智能化等方面打造了综合评价标准。

项目案列

荣安甄选国际一线新风空气净化系统如恩科等，作为全球优秀新风空气净化系统，全年四季可有效隔除PM2.5，过滤空气中大部分有害颗粒，更采用多种控温、保湿科技，带来健康舒适的生活方式，远离雾霾，净化日常生活环境。霾，净化日常生活环境。



文澜望庄样板图

项目案列

小区配备的雾森系统产生大量的雾气，增加空气的湿度，同时有效防止扬尘；水蒸气的蒸发可以有效控制局部温度，其运行中产生大量的负离子，能有效净化空气，形成园区内的小气候环境，呵护身心健康。



汇学府实景图

五、重视客户满意度

荣安开发住宅三十多年来，对高品质居住园区的规划有着清晰的认知——寻求居住者内心深处的感动、构筑人们心中的理想家园。

2025年，尽管市场承压下行，作为浙系品质房企代表之一的荣安地产，仍坚持在产品提升方面持续发力，秉持“越是在市场波动期，越是要做好产品和服务”的经营理念，在本年度，将产品升级作为重点工作之一，对旗下在售项目进行了一系列的优化与改造，以力求完美的态度打造区域标杆产品。

归家空间 打造酒店式入户大堂，刚需项目高标化

一个质感与品位兼具的社区入口，往往更能彰显社区的形象，同时也影响着居住者归家的第一感觉。因此，荣安将入口处作为产品力升维的重要环节，出于对住宅私密性的考量，多以高级物业的标准配置打造酒店式入户大堂，强化归家仪式感。

如温州的江河拥翠，项目采取经典的中轴对称手法，打造挑高约5.7米，面宽约22.2米的入户大堂，以宽阔尺度营造出强烈的空间感与仪式感，并植入大量中式元素，赋予项目更多中国特色文化内涵。

此外，荣安以第二会客厅标准，对项目入户大堂进行精装升级，将其打造为集物业接待、会客、休憩等多功能于一体的社区空间，将公共空间与私人空间有效结合，大大拓宽业主的生活边界。



景观空间 重金增配戏水池景观，江南式园林IP化

景观空间作为联接社区入户大堂与楼栋入户空间的纽带，荣安亦做了相应的增配工作，将园林、水景的打造作为项目产品升级中的重中之重，致力于在江南园林IP化打造的同时做到因地制宜“一项目一景”。

就温州汇学府项目而言，荣安在原本的片式水景之上，追加资金对项目内园进行升级打造，聘请甲级资质的专业设计公司——重庆蓝调进行景观设计。以高低错落的石材层层堆叠，辅以潺潺水流，形成大面积的叠级式水景，并结合地形以绿植组团进行点缀，将画中的河流、绿岛具象呈现。

立足江南园林的丰富打造经验，对于即将交付的宁波笙花府的景观打造，荣安也投入成本加配。在园林植被的选择上，将四季轮回的时间概念融入当中，以乌桕、鸡爪槭、金桂、日本晚樱等丰富树种、绿植打造四季园林；同时不惜重金增配戏水池，而池底优美的马赛克拼花，则是由经验丰富的工艺师傅一块一块全手工打磨拼接而成。



荣安·笙花府

互动空间 泛会所标准打造公区，社区生活无界化

为了满足全龄段业主的生活需求，我们对公共空间进行了互动空间的创新。入户空间多打造架空层，有效解决采光、潮湿等问题，提升社区整体的居住舒适度，此外，还参照泛会所标准进行延伸，落地丰富的功能场景，以释放出更多的公共活动空间，增强社区生活互动性。

如台州山海府，项目立足全龄需求，并按需划分，对架空层进行主题打造，覆盖阅读、品茗、健身、童玩等丰富的功能场景，并打破空间局限，将社区互动空间的打造延展至户外。

一方面，室内架空空间与室外景观互通，兼顾业主私密性与观景需求；另一方面，针对不同运动合理划分空间，在户外打造了专业的羽毛球场地、健身跑道，满足业主多元的运动需求。

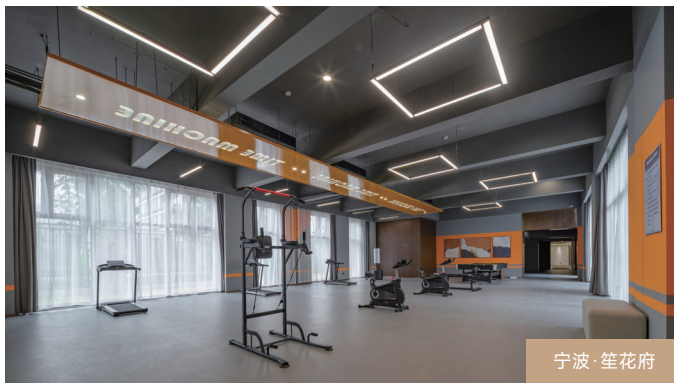

户内空间 拓展精装风格及功能，居家细节人性化

从2008年起，荣安就开始逐步实行住宅精装修交付，是宁波最早开始精装交付的开发商。以高端精品著称的荣安，对精装修有着十几年如一日极致、严苛的要求。审慎严谨的态度、精益求精的理念，让荣安的精装修成为教科书级别的范例，并得到市场的广泛认可。2025年，荣安持续致力于户内空间的人性化家居细节的探索，主要从两方面着手加以细化。

一是打造功能性、舒适性兼备的户内空间，典型如台州山海府建面约99m²户型：三房两厅两卫格局下，大部分房源做到高达82%的得房率；南向三开间做到近10米面宽，餐客一体化、开放式厨房的设计，满足餐厨、会客等生活需求的同时，大大提升了开阔度和采光性；宽约6.5米、进深约1.5米的双联阳台，空间进一步向外延伸，保证室内观景面最大化。

二是提供更为丰富多样的精装风格，予以喜好各异的客户更多选择空间，如义乌的棠樾府、温州的江河拥翠，均在原有风格的基础上，增加全新的精装风格并开放实景样板房让客户所见即所得。



智能科技 人性化设计，科技引领未来生活

人居需求，总是伴随着时代的进步而不断升级，社区也应该具备完善的智慧、健康系统，才能与人们日新月异的美好生活一同进化。“智能科技生活系统”并非科技的炫酷，而是通过智能化的手段让居住者切实感受到智慧带来的美好与便捷。



园区智能化 ▶

通过强化地下室、电梯间等信号，实现wifi定点覆盖社区，创造智能化新型社区。业主早晨在社区里跑步，最新上线的音乐可以听，傍晚遛狗随时与好友视频分享，打了一会儿羽毛球，即刻发朋友圈分享运动的酣畅淋漓。

入园智能化 ▶

与传统的卡类设备、指纹设备等门禁相比，人脸识别技术的不可复制性让人脸识别门禁更加的安全和稳定，能有效防止陌生人随意出入，进一步加强社区安全管理。人脸识别技术也让业主真正实现解放双手，自由通行，是小区安全的首选。

业主也可以在手机APP生成访客二维码，通过微信、QQ、短信等方式发送给访客，朋友到访后刷二维码即可轻松进入小区、单元门，轻松化解难题的同时，也充分保证了家的安全。

入户智能化 ▶

除IC卡刷卡乘梯模式外，荣安引入手机蓝牙模式的乘梯功能。业主通过单元可视对讲系统开门后同时呼叫电梯到达一楼(负一楼),业主进入单元门到达电梯侯梯厅，电梯到达后进入电梯；通过手机蓝牙自动感应后自动点亮业主所在楼层 (APP必须保证在后台运行),电梯送业主到达目的楼层。

荣安关注业主真实、迫切的居住需求，通过对归家动线全流程路径的精细研究，特别设计了“0接触智能归家模式”：从人脸识别的小区道闸到所在楼的可视单元门禁，再到手机蓝牙感应的电梯直达楼层，快速通行，让业主解放双手、笑着回家。

室内智能化 ▶

荣安将智能化体验嵌入到美好人居生活。突破时间和空间的限制，让每一次的科技进步都能发现更多便捷可能。

荣安智能集成了传统一键断电，一键离家可关闭全屋灯光；同时可单独控制客餐厅灯光，在APP上实现一键开关，免去手动关闭的麻烦与局限，同时可进行个性化设置，与其他智能化设备联动，实现睡觉模式、起床模式等，让业主体会生活便捷与贴心。

智能家电互联 ▶

智能门锁：荣安深度考量当代高端阶层起居习惯与生活阅历，配备了智能入户门锁，支持指纹识别、数字密码、传统钥匙等多种开门模式。

智能魔镜：业主在洗漱的同时，魔镜能够提供当日的天气、健康、新闻等资讯的提醒和查询，还会为你呈现一天的生活、工作安排。

客户服务 全方位触点，打造卓越客户服务体验

从开发到居住，荣安认真倾听每个产品营造环节的客户诉求，力求将服务落实到每一处细节，与业主紧密相连。

● 注重客户需求

荣安深知“客户为本”，好的产品一定是建立在客户需求基础上。从最初的规划设计开始，我们就专注于深访客户需求与反馈，将客户切实的需求前置落实到规划设计中。

● 定期工程播报

定期向客户播报工程进度，并以家书的形式进行发送。如果客户有需求的话，可以安排设计师、工程师等进行专业解答，让对家的等待更多一分安心。

● 工地开放日让客户亲鉴品质

建立项目全周期三次工地开放日机制，包括“土建与装修移交阶段”、“安装隐蔽工程施工阶段”、“准备交付阶段”，包含了一个项目从土建到精装的全建造周期，主动打开“围墙里的世界”，突出工艺工序的展示，也重视隐蔽工程的可视化。

● 精细快速房修

荣安特色的标准化维修管理标准，规范了房修维修服务的全流程的标准管理动作。从接报到预约上门检查，从工人进场维修到维修过程管控，从维修完成后检验到关单后维修服务回访，整个维修业务流程实行标准化，专业化管控，提升维修服务质量。

● 专业交付仪式

清晰的验房指引，细致的交付快修，便捷的交付手续，贴心的物业服务，用专业规范的交付流程为客户营造归家的幸福感。在荣安各大项目交付活动现场，房修工程师们都会全程一对一陪同验收的客户，不仅提供房屋专业验收的服务，而且为业主讲述房屋、使用、保养方面的专业知识。

社区活动 共建有温度的邻里家园

2025年，荣安全年举办1,163场社区活动，让欢声笑语成为社区最动人的背景音。从百家宴上的推杯换盏，到邻里节的温情互动；从趣味运动会的酣畅淋漓，到亲子手作课堂的默契协作——每一次相聚，都是邻里情谊的升温，每一帧画面，都定格着家的温暖。

我们相信，好的社区不仅要有过硬的品质，更要有柔软的人情。荣安物业持续打造“四季常新”的社区文化体系，让节日有庆典、周末有欢聚、老幼有所乐。孩子们在泡泡秀中追逐嬉戏，长者在茶话会上畅聊家常，青年在球场上挥洒汗水……这些平凡而真挚的时刻，汇聚成荣安社区独有的烟火气与归属感。



品质提升 坚守“豪宅巨匠”标准，超越期待的价值兑现

2025年，荣安地产延续“交付不是终点，而是服务起点”的理念，在宁波、金华、义乌、温州、台州等城市已交付社区中，持续投入、主动升级，以豪宅营造的匠心，为业主生活注入历久弥新的品质感。

围绕归家动线，我们以精装标准重构仪式感。宁波文澜望庄、温州汇学府等多个项目地下车库增配柔和灯带与星空穹顶，将原本单调的行车坡道转化为沉浸式光感廊道，提升夜间视觉引导性与安全体验。地上空间则通过奢阔挑高大堂、大面积落地玻璃幕墙及酒店式落客区的打造，消解室内外界限，让“归家首站”兼具采光、视野与会所级品质，实现从“经过”到“停留”的体验跃升。



在社区生活场景上，我们以“蓝宝石”景观泳池为核心，在宁波新月河滨、笙花府、义鸟上境府等多个项目中打造兼具美学与功能的滨水空间。从牡丹花蓝白马赛克精工拼花，到加拿列海枣树的庄严阵列，再到夏日专属的“泡泡秀”与畅游活动，业主无需远行，即可在自家楼下享受度假般的松弛与欢愉。泳池不仅成为社区视觉焦点，更承载着邻里互动、亲子陪伴的温情记忆。



此外，我们关注私属领域的尊崇感与安全感。台州荣安山海府别墅产品将绿篱围挡全面升级为大理石实体院墙，入户大门同步迭代，以厚重质感与精致形制，筑牢居家私密与门第气度。东西区双入户大堂、24小时物业值守、景观大道的打造，则在细节中持续守护社区的安心与秩序。



每一次主动加配，都是荣安对“住宅专家、豪宅巨匠”标准的坚守，更是对业主资产与生活体验的真切担当。市场的认可与“匠心品质示范企业”等荣誉，也将激励我们以更高标准，持续兑现美好生活的长期承诺。

项目巡礼 共鉴可触摸的匠心品质







六、严控工程质量

自1995年开发第一个住宅小区以来，荣安始终不忘“把产品当作品”的初心，坚持品质立身，秉持不断追求完美的工匠精神，做好精品，做工严谨，确保每个环节的质量，对产品采取严格的检测标准，细化质量策划，严控工程质量。



匠心荣安第一期
《带您了解门窗防水工艺》



匠心荣安第二期
《带您了解外立面施工工艺》



匠心荣安第三期
《带您了解烟道防漏烟工艺》



匠心荣安第四期
《带您了解屋面防水工艺》

（一）要求各项目严格执行《细部检查制度》

对于渗漏水、烟道漏烟等业主重点关注问题，扎实工序要领的施工准备，落地荣安做法的施工要求，跟踪各项目的各项细部检查自查销项（厨卫间蓄水，门窗淋水，雨后渗漏，烟道漏烟检查），杜绝止逆阀安装不当、排烟口烟道接口处密封不严有缝隙等问题的发生，“早谋划、早安排，早落实”，高效维护业主们权益。



（二）对项目严格执行《材料检查制度》

材料是质量的有力保障。公司在工程项目全周期内不定期进行甲供及乙供设备材料的品牌检查，把好“建设、监理、施工”检验和交货验收关卡，严禁“无合格证、无出厂检验报告、无产品质量证明”等“三无”产品进场，保证施工设备及专用材料的质量。

为加强桩基质量控制，公司新引入《桩基复核检测制度》，严格按照统一标准及行业规范施工，加强质量检测过程监管，组织第三方检测机构对检测工作质量进行现场复核，有序进行施工验收检测工作。严格把控各道工序的质量关，杜绝偷工减料行为。

（三）九大检查监管体系 + 四大考核措施

工程管理部制定九大检查监管体系和四大考核措施，对每个项目的质量品质进行全面监管与奖惩考核，从项目开工到交付，实行全过程检查。在检查过程中，对于发现的质量问题，严格要求各项目落实整改，并进行复查跟踪，直至整改完成。

通过项目自查，公司组织评估检查的监管考核体系，对各项目的桩基工程、主体结构工程、精装修工程、设备安装工程、外立面工程、景观绿化工程等全过程施工进行质量把控。



（四）严控外立面、景观品质

作为品质房企，公司上下给予外立面、景观工程极大的关注。从涂料单位的选择，外墙抹灰的四方验收，涂料打样，涂料施工每道工序都严格层层把关，对库内单位多次交底，明确施工要求，通过一系列管控动作，有效提高了部分项目涂料用量，打胶凹嵌深度，阳角方正度，平整度，垂直度。

为提升景观品质，组织库内供方讨论学习，到优秀项目交底，编制景观绿化施工工艺要求并进行交底，让中标单位熟悉了解公司景观绿化施工工艺要求，施工过程中加强现场施工过程巡查，要求供方严格按照公司施工工艺标准执行，进一步提升了项目景观品质。



（五）加强工程条线人员培训，提倡工程师文化

“预则立，不预则废”。通过对重点工序施工工艺样板以及工地安全文明施工做法的观摩，让工程条线的同事更加直观地了解荣安对工程质量和安全文明施工的要求，并组织项目管理分享交流座谈会，总结好的管理方法和经验，梳理项目管理思路，广泛运用到其他项目当中，尤其是在小型预制构件、多图融合、智慧工地等方面进行升华细化，让工程质量更上一个台阶。

每年荣安地产各城市各项目上的工程师代表以及部分总包单位，都会齐聚项目进行参加交流。工程师俱乐部是集团工会搭建的平台，旨在“以交流促进步，借鉴优秀项目做法，拔高格局、定位及标准，从而提升现场标准化管理和质量把控。

（六）严格控制施工质量 提倡安全文明施工

公司全资子公司天苑建设在项目施工过程中严格控制施工质量及施工安全。天苑建设承建的宁波高新区艾瑞斯科技智慧医疗产业园，积极响应《宁波市房屋建筑工程安全文明施工提升标准》（甬建发〔2023〕69号）文件的实施，决定所有支模架采用盘扣架工艺搭设，按照《建筑施工承插型盘扣式钢管脚手架安全技术标准》（JGJ/T231-2023）制定了盘扣架专项施工方案，并严格按照方案施行。盘扣式脚手架的传力方式为立杆轴向传力，这样的传力方式使脚手架整体在三维空间、结构强度高以及整体稳定性好、圆盘具有可靠的轴向抗剪力，并且各种杆件轴线交于一点，连接横杆数量比碗扣接头多出1倍，整体稳定强度被碗扣与脚手架提高20%。杆件尺寸上均是固定模数、间距、步距固定，基本避免了微环境因素对企业架体构造的影响，验收架体安全控制点相对于传统钢管脚手架较为减少。

在工程质量把控方面，执行“样板先行”方针。天苑建设将每道工序按照施工图纸、施工规范及相关施工工艺标准的要求，进行小范围施工，经建设、监理、施工联合验收合格后，作为后续大面积施工的范本，以此作为模型和验收的控制标准，后续施工按此样板完成。同时落实成品保护责任制，编制现场管理和成品保护实施细则，合理安排施工顺序，避免工序间相互干扰。在坚决保证工程质量，做好自检、互检、交叉检、预检和隐蔽验收的同时，对于钢筋、混凝土、模板、防水工程、砌体工程、楼地面、门窗、内外墙的装饰以及屋面工程等成品保护细致入微，保证施工各方的切身利益及交付业主们的质量观感。

在安全文明施工方面，基于现行标准规范JGJ59《建筑施工安全检查标准》、GB50720《建设工程施工现场消防安全技术规范》、JGJ146《建筑施工现场环境与卫生标准》、JGJ/T188《施工现场临时建筑物技术规范》的规定，同时结合《浙江省建筑安全文明施工标准化工地管理办法》，天苑建设制定了《现场安全文明施工管理制度》。明确以项目经理为核心的安全、质量、技术等部门组成的文明工地领导小组，形成了自上而下的安全文明管理体系。项目部依照图纸规划安全通道，材料划分区分区堆放。每周常态化对施工现场进行动态噪声检测，施工噪音白天不超过75分贝，夜间不超过55分贝。日常施工中采用废旧模板，制作了楼梯踏步成品防护、洞口防护和消防箱等设施，减少过程中的材料浪费。施工现场使用节能环保标识三级以上的电器设备，塔吊照明采用金属卤化灯，节能管覆盖率100%。项目易扬尘的砂石材料搭设封闭的材料棚，并在上方四周设置喷淋装置，材料进出时自动开启喷淋系统进行降噪防尘。



（六）持续输出代建品质样本

荣安近年来一直在拓展代建业务，秉持“品质为本、追求共赢”的价值观，以“强大的品牌基础、专业的管理团队、一流的管理标准”，提供专业的各类房地产资产委托开发管理服务，目前业务涉及商品住宅、安置房代建、道路配套工程等。

安置房建设是推进城市建设改造的基本民生工程，也是保障群众美好居住生活的民心工程。2021年，经过前期考察多家品牌房企和村民投票后，瑞安市莘塍街道前埠村与荣安签订超12万方村民安置房项目代建协议。2025年底，该代建项目如期圆满交付房源653套，精致的园林景观、考究的工艺品质，得到政府与居民的认可与赞誉。

荣安下属子公司博苑建设承建的宁波高新区艾瑞斯科技智慧医疗产业园项目于2026年初圆满实现交付。

荣安将积极拓展其他代建项目，通过持续打造高品质的代建项目，为城市化发展贡献荣安力量。



八、公共关系与社会公益

（一）依法纳税

荣安地产一直强调依法纳税的重要性，在公司的发展过程中，荣安地产一直提倡并严格实行依法纳税、诚信纳税、及时纳税，积极支持国家财政税收和地方经济建设，为当地经济社会的发展和繁荣作出贡献。

（二）热心社会公益事业

荣安始终坚持回报社会，在参与城市共建发展的同时，亦用公益的力量连接更多有需要的群体，向他们传递企业社会责任与大爱担当，广泛参与教育、扶贫、救灾等各项公益事业，用温暖、爱心、责任在祖国各地持续不断地种下公益的种子。

截至目前，公司已累积捐赠超过百个公益慈善项目，公益事业投入超两亿元，公益项目覆盖人口超过100多万。



恒心 | 1、连续坚持了19年的“荣安杯”六一少儿艺术展

自2007年起，荣安集团已经连续19年与宁波市文联、宁波美术馆联合举办“荣安杯”少儿艺术展。每年的“六一”儿童节期间，这一活动已经成为宁波美术馆的保留节目，一批又一批的少年儿童参与其中，用书法、绘画和各类艺术作品，描绘出自己对美好生活的感悟。

2025年“荣安杯”少儿艺术展的主题是“我于万物之中”。展览分为“分解”“交融”“共生”三个板块，充分展示了宁波小学生扎实的艺术修养和勤学善思的精神风貌，同时也颂扬了自然之美、探索自然之谜，并聚焦于艺术的诠释，探讨人与自然和谐共存的深刻思考。

19年的薪火相传、生生不息，如今“荣安杯”少儿艺术展已经成为宁波地区最具影响力的儿童画展和宁波美术公共教育的品牌，国家文化和旅游部更是将其列为“年度全国美术馆发展扶持优秀项目”，取得了良好的社会效应。



爱心 | 连续4年累计捐赠80余万元的儿童医疗救助项目

为了帮助更多需要帮助的孩子和家庭，2021年底，荣安集团与宁波市妇儿医院、宁波市海曙慈善总会携手合作，共同成立了儿童医疗救助项目。

基金成立4年来，已经救助了60多位危重症患儿，救助金额超80万元，救助患儿来自四川、江西、贵州、云南、安徽、黑龙江及本地的贫困家庭。救助疾病包括早产极低体重儿、重症肺炎、先天性巨结肠等，救助金额5000元至20000元不等，给这些困难的家庭带去了爱的温暖。

周某辰小朋友就是其中的一位。出生不久他就被确诊为非典型型血尿毒症，这是一种非常凶险的罕见病：刚到妇儿医院的时候，就在PICU住了近一个月才转危为安，后又因遭遇“首阳”而再次住院。就在这个时候，经妇儿医院牵线，周雨辰的妈妈知道了荣安集团在医院设有儿童医疗救助项目，提交资料审核完毕后，15000元救助款很快就到账了。“我们还有个儿子在读大学，也正是有用钱的时候，小朋友三番两次住院几乎把我们仅剩的积蓄耗尽了，感谢荣安集团，感谢所有好心人。”辰辰妈妈说。

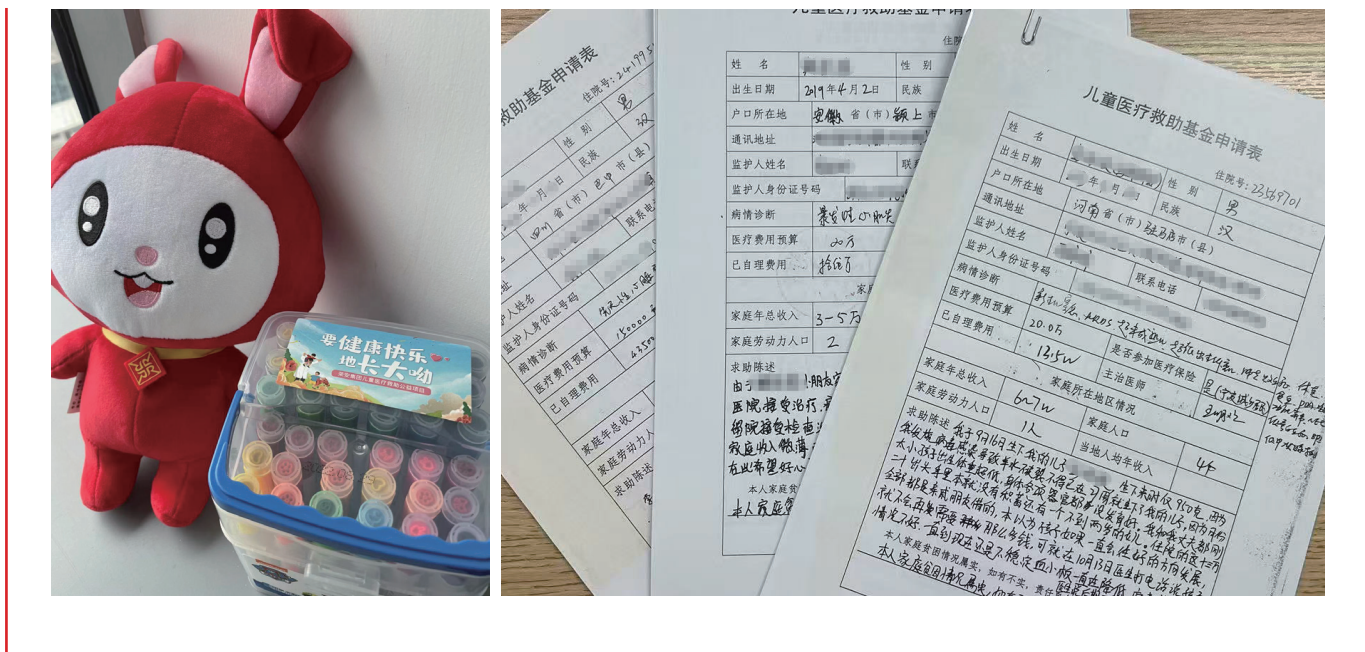

耐心 | 每年坚持在荣安小区开展免费的“小鲨鱼游泳培训计划”

作为荣安夏天里送给小业主们的礼物，自2016年开始，每年暑期，荣安都会开展“小鲨鱼计划”，均得到了业主们的广泛欢迎，免费学习的名额被一抢而空。

报名通过的小业主在炎炎夏日里，不需要家长来回接送，在专业教练的指导下，在自家楼下就能轻松学习掌握游泳技能。游泳不仅可以培养良好的意志品质和坚韧的性格，也能增强孩子们的社交能力，培养开朗的性格，更是一项必备的生存技能。



第三部分 在履行社会责任方面存在的问题及整改计划

作为一家负责任的公众企业，在过去一年中，荣安地产结合企业自身特点和具体实际，从多个维度积极履行社会责任。荣安聚焦城市的发展，努力提升品牌内涵，培育核心竞争力，持续创造价值，实现多方共赢，致力于成为一家基业长青、受人尊敬的优秀企业。

但我们也深刻意识到，在履行社会责任的过程中，我们仍然需要迎接新的挑战，创造更完美的产品去满足客户的居住需要、更符合绿色节能的需要，并与周边环境和谐共生，使房地产业更好地服务于人与社会的需要。比如在产品前期规划设计、空间利用、生态环保、建筑节能、建筑工地管控等方面，仍然有不断改进的空间，与国内外同行业领先企业之间还存在一定的差距。

在2025年的基础上，荣安地产将投入更多的精力到小区业主及周边居民的服务工作中，助力城市居民物质生活品质和精神生活水平的共同提升，促进社会的和谐；同时，我们将继续提高对于普惠教育、普惠医疗等公益性服务事业的支持力度，积极投身慈善和社会公益事业，为建设中国特色社会主义事业做出应有的贡献。



第四部分

2026年度社会责任工作总体目标及计划

2026年是“十五五”的开局之年。房地产行业事关人民群众切身利益，事关经济社会发展大局。作为一家有担当、有追求的房地产企业，既要为股东创造价值，更要为社会承担责任。在深入贯彻国家发展方针、全面总结2025年工作的基础上，荣安地产确立了2026年度社会责任工作的总体目标与计划：

01 稳健发展，保障投资者权益

在房地产行业回稳向好的背景下，坚持稳中求进，保持稳健发展。通过精细化管理，优化项目布局，提高资产质量，确保公司经营稳健。结合公司发展情况，为股东提供稳定、可持续的回报。

02 以产品与服务为中心，持续提升客户满意度

以客户为中心，将品质提升作为公司的核心竞争力。从产品设计、建筑施工到后期服务，全面贯彻“匠心精神”，力求为客户创造更加舒适、便捷的居住体验。同时，建立完善的客户反馈机制，及时了解并响应客户需求，不断提升客户满意度。

03 坚持绿色发展，践行环保理念

积极响应国家“绿色发展”号召，加大在绿色建筑、节能环保技术方面的研发和应用力度。在全公司范围内推广装配式建筑和绿色施工工艺，加快提升节能效果。同时，加强员工环保意识培训，形成人人关心环保、参与环保的良好氛围。

04 坚持以人为本，打造卓越的事业平台

视人才为公司发展的第一资源，致力于为员工提供一个公平、公正、有利于成长的工作环境。通过定期培训、技能提升、职业规划等多种方式，帮助员工实现个人价值的同时，推动公司整体效能的提升。

05 积极履行企业公民责任，共创和谐社会

在企业发展的同时，不忘回馈社会。我们将继续积极参与社会公益事业，支持教育、扶贫、环保等领域的公益项目。通过实际行动，展现荣安地产作为一家有社会责任感的企业的良好形象。同时，加强与政府、社区、行业协会等各方的沟通与合作，共同促进社会的和谐与发展。

荣安地产股份有限公司董事会
2026年4月29日



荣安地产股份有限公司

地址：浙江省宁波市鄞州区天童南路700号荣安大厦

邮编：315100

电话：0574-87312566

Http: //www.rongan.com.cn